

Udskrivning

Papirhåndtering

Vedligeholdelse

Fejlfinding

Administration

Stikordsregister

Når du af og til vil udskrive på Index Bristol eller karton, skal du ilægge op til 10 ark karton eller kartotekskort i skuffe 1. Ilæg ét ark karton eller ét kartotekskort ad gangen i den manuelle arkføder.

Se **Card Stock & Label Guide** på Lexmarks Websted på www.lexmark.com for at få yderligere oplysninger om udskrivning på karton.

I skuffe 1

- 1 Træk den bageste papirstøtte ud, indtil du hører et klik.

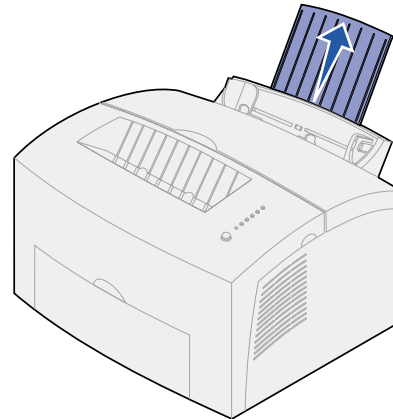

Udskrivning

Papirhåndtering

Vedligeholdelse

Fejlfinding

Administration

Stikordsregister

- 2 Åbn det forreste udskriftspanel for at få en lige papirsti – det giver de bedste resultater.

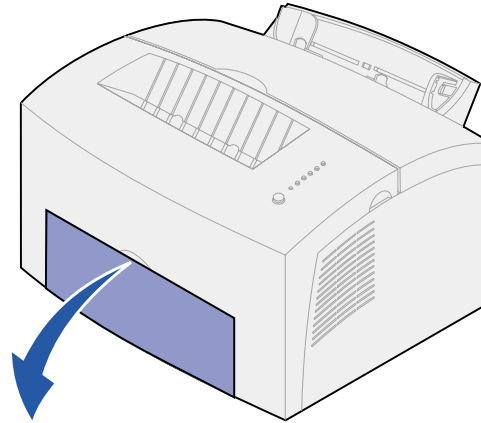

- 3 Ilæg op til 10 ark karton eller 10 kartotekskort med udskriftssiden vendt mod dig selv.

Bemærk! Brug karton med et tryk på 25 psi, som kan modstå temperaturer på 200°C uden at frigive sundhedsskadelige dampe.



Udskrivning

Papirhåndtering

Vedligeholdelse

Fejlfinding

Administration

Stikordsregister

4 Skub papirstyrene hen til kartonarkets kanter.

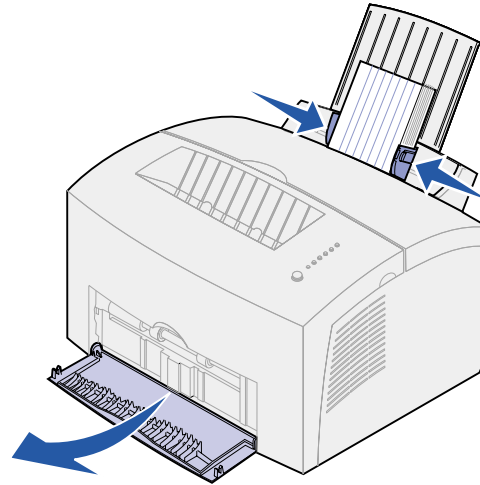

5 Vælg papirstørrelse og -type i programmet.

6 Start udskriftsjobbet.



Udskrivning

Papirhåndtering

Vedligeholdelse

Fejlfinding

Administration

Stikordsregister

I den manuelle arkføder

Brug den manuelle arkføder til at udskrive ét ark karton eller ét kartotekskort ad gangen. Hvis du har problemer med at indføre kartotekskort i skuffe 1, kan du forsøge at udskrive dem et ad gangen fra den manuelle arkføder.

- 1 Åbn det forreste udskriftspanel for at få en lige papirsti.

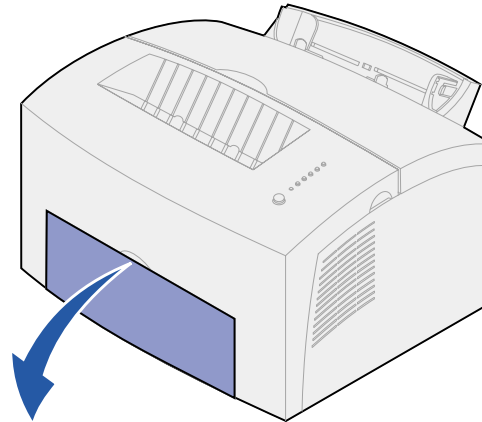

- 2 Ilæg et kartotekskort med udskriftssiden opad.



Udskrivning

Papirhåndtering

Vedligeholdelse

Fejlfinding

Administration

Stikordsregister

3 Skub papirstyrene hen til kartotekskortets kanter.

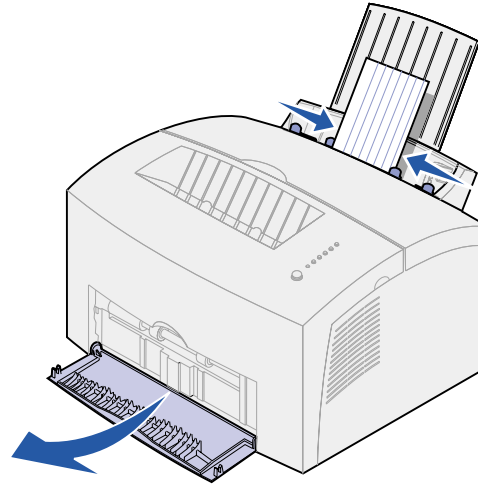

4 Vælg papirstørrelse og -type i programmet.

5 Start udskriftsjobbet.

6 Tryk kort (i ca. 1 sekund) på knappen på kontrolpanelet for at starte udskrivning.



Udskrivning

Papirhåndtering

Vedligeholdelse

Fejlfinding

Administration

Stikordsregister

- 7 Læg et nyt kartotekskort i den manuelle arkføder, når indikatoren Ilæg papir blinker, og indikatoren Tryk på knappen lyser.

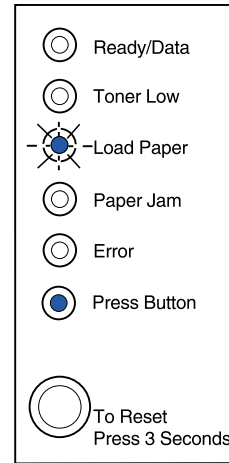

- 8 Tryk på knappen på kontrolpanelet for at udskrive endnu et ark karton.

