



4600 MFP Option

Drucker und Scanner
Installationshandbuch für
den Drucker C772n



August 2006

www.lexmark.com

Informationen zur Stabilität

	CAUTION: Floor-mounted configurations require additional furniture for stability. More information is available on our Lexmark Web site at www.lexmark.com/multifunctionprinters .
	VOORZICHTIG: Voor configuraties die op de grond staan, zijn extra onderdelen nodig ter bevordering van de stabiliteit. Meer informatie is beschikbaar op de website van Lexmark op www.lexmark.com/multifunctionprinters .
	ATTENTION : les configurations posées sur le sol nécessitent un meuble supplémentaire pour assurer leur stabilité. Vous trouverez des informations supplémentaires sur le site Web de Lexmark à l'adresse suivante : www.lexmark.com/multifunctionprinters .
	VORSICHT: Für auf dem Boden stehende Drucker ist aus Stabilitätsgründen ein zusätzlicher Untersatz erforderlich. Weitere Informationen finden Sie auf der Lexmark Website unter www.lexmark.com/multifunctionprinters .
	ATTENZIONE: Le configurazioni con installazione a terra richiedono componenti aggiuntivi per garantire una stabilità maggiore. Per ulteriori informazioni, visitare il sito Web Lexmark all'indirizzo www.lexmark.com/multifunctionprinters .
	PRECAUCIÓN: para las configuraciones que se vayan a colocar en el suelo se necesita un mueble adicional para proporcionar estabilidad. Obtendrá más información en el sitio Web de Lexmark en www.lexmark.com/multifunctionprinters .
	PRECAUCIÓ: per a les disposicions muntades sobre el terra cal mobiliari addicional per aconseguir estabilitat. Trobareu més informació a la pàgina Web de Lexmark: www.lexmark.com/multifunctionprinters .
	CUIDADO: As configurações com montagem no chão requerem móveis adicionais para que a estabilidade seja assegurada. Mais informações disponíveis no Web site da Lexmark em www.lexmark.com/multifunctionprinters .
	CUIDADO: As configurações cuja montagem é feita no chão exigem mobília adicional para maior estabilidade. Mais informações estão disponíveis no site da Lexmark, em www.lexmark.com/multifunctionprinters .
	VAR FÖRSIKTIG: Om skrivaren är placerad på golvet krävs ytterligare möbler för att den ska stå stabil. Mer information finns på Lexmarks webbplats www.lexmark.com/multifunctionprinters .
	FORSIGTIG: Gulvbaserede konfigurationer kræver ekstra møbler for at gøre den pågældende konfiguration mere stabil. Du kan få yderligere oplysninger på vores websted www.lexmark.com/multifunctionprinters
	VAARA: Lattialle asennettu tulostin edellyttää lisätukea. Lisätietoja on Lexmarkin Web-sivuilla osoitteessa www.lexmark.com/multifunctionprinters .

	FORSIKTIG: Gulvmonterte konfigurasjoner krever ekstra møbelenheter som støtter og stabiliserer skriveren. Du kan finne mer informasjon på Lexmarks internasjonale hjemmeside www.lexmark.com/multifunctionprinters .
	UWAGA: Konfiguracje montowane na podłodze wymagają zastosowania dodatkowych elementów w celu zachowania stabilności. Więcej informacji można znaleźć w witrynie internetowej firmy Lexmark pod adresem: www.lexmark.com/multifunctionprinters .
	ВНИМАНИЕ! Конфигурации, предусматривающие установку на полу, требуют дополнительных конструкций для обеспечения устойчивости. Дополнительная информация представлена на веб-узле корпорации Lexmark по адресу www.lexmark.com/multifunctionprinters .
	UPOZORNĚNÍ: Sestavy usazené na podlahu potřebují kvůli stabilitě další díl. Další informace jsou uvedeny na webové stránce společnosti Lexmark na adrese www.lexmark.com/multifunctionprinters .
	POZOR: Konfigurácie, ktoré sa inštalujú na podlahu, vyžadujú kvôli stabilite doplnkové vybavenie. Viac informácií je dostupných na našej webovej stránke spoločnosti Lexmark na adrese www.lexmark.com/multifunctionprinters .
	FIGYELEM! A padlóra állított készülékek stabil elhelyezése érdekében támasztékra van szükség. További információkat a Lexmark webhelyén olvashat a www.lexmark.com/multifunctionprinters címen.
	DİKKAT: Zeminde monte edilen yapılandırılmaların dengesini korumak için ek mobilyalar gerekir. Daha fazla bilgiyi, Lexmark Web sitemizde, www.lexmark.com/multifunctionprinters adresinde bulabilirsiniz.
	ΠΡΟΣΟΧΗ: Οι επιδαπέδιες διαμορφώσεις απαιτούν επιπλέον επίπλωση για σταθερότητα. Περισσότερες πληροφορίες θα βρείτε στην τοποθεσία της Lexmark στο Web στη διεύθυνση www.lexmark.com/multifunctionprinters .
	אזהרה: תצורות המוצבות על הרצפה מחייבות ריהוט נוסף ליציבות. תצורות מסוימות אחרות מחייבות גם הן שימוש במעמד למדפסת או בבסיס למדפסת. מידע נוסף ניתן למצוא באתר האינטרנט של Lexmark בכתובת www.lexmark.com/multifunctionprinters .
	小心：落地配置要求有附加设备以确保稳定性。 可从 Lexmark 的 Web 站点： www.lexmark.com/multifunctionprinters 上获取更多信息。
	請當心：地板式配置需要其他的設備，以增加穩定性。 我們的 Lexmark 網站 www.lexmark.com/multifunctionprinters 上備有相關資訊。

	<p>주의: 바닥 상치형 구성의 경우 안정성을 위해 별도의 수납 가구가 있어야 합니다. Lexmark 웹 사이트 www.lexmark.com/multifunctionprinters에서 자세한 내용을 확인하십시오.</p>
	<p>تنبيه: تتطلب عمليات التثبيت على الأرضية أثاثاً إضافياً من أجل ثبات الطابعة. بعض أنواع التكوين الأخرى أيضاً يجب أن يكون بها حامل طابعة أو قاعدة طابعة. يمكن الحصول على المزيد من المعلومات من موقع Lexmark على الإنترنت وعنوانه: www.lexmark.com/multifunctionprinters</p>



Deutsch

Ausgabe: August 2006

Der folgende Abschnitt gilt nicht für Länder, in denen die nachstehenden Bestimmungen nicht mit dem geltenden Recht vereinbar sind: LEXMARK INTERNATIONAL, INC. ÜBERNIMMT FÜR DIE VORLIEGENDE DOKUMENTATION KEINERLEI GEWÄHRLEISTUNG IRGENDWELCHER ART, WEDER AUSDRÜCKLICH NOCH STILLSCHWEIGEND, EINSCHLIESSLICH, JEDOCH NICHT AUSSCHLIESSLICH DER STILLSCHWEIGENDEN GEWÄHRLEISTUNG FÜR DIE HANDELSÜBLICHKEIT ODER DIE EIGNUNG FÜR EINEN BESTIMMTEN ZWECK. In einigen Ländern sind ausdrückliche oder stillschweigende Gewährleistungsausschlüsse für bestimmte Transaktionen nicht zulässig. Diese Erklärung betrifft Sie deshalb möglicherweise nicht.

Diese Dokumentation enthält möglicherweise technische Ungenauigkeiten oder typografische Fehler. An den enthaltenen Informationen werden in regelmäßigen Abständen Änderungen vorgenommen. Diese Änderungen werden in späteren Ausgaben berücksichtigt. Verbesserungen oder Änderungen der beschriebenen Produkte oder Programme bleiben vorbehalten.

Kommentare zu dieser Veröffentlichung können an folgende Adresse gerichtet werden: Lexmark International, Inc., Department F95/032-2, 740 West New Circle Road, Lexington, Kentucky 40550, USA. Im Vereinigten Königreich und Irland richten Sie Ihre Kommentare an Lexmark International Ltd., Marketing and Services Department, Westhorpe House, Westhorpe, Marlow Bucks SL7 3RQ. Lexmark darf alle von Ihnen bereitgestellten Informationen in jeder von Lexmark als angemessen erachteten Weise verwenden oder verbreiten, ohne dass Lexmark daraus Verpflichtungen gegenüber Ihrer Person entstehen. Zusätzliche produktbezogene Dokumente finden Sie auf der Lexmark Website unter www.lexmark.com.

Durch Bezugnahme auf bestimmte Produkte, Programme oder Dienstleistungen in der vorliegenden Dokumentation übernimmt der Hersteller keine Gewährleistung für die Verfügbarkeit dieser Produkte, Programme oder Dienstleistungen in allen Ländern seines Tätigkeitsbereichs. Die Nennung eines Produkts, eines Programms oder einer Dienstleistung besagt weder ausdrücklich noch stillschweigend, dass ausschließlich dieses Produkt, dieses Programm oder diese Dienstleistung verwendet werden kann. Andere Produkte, Programme beziehungsweise Dienstleistungen mit vergleichbarer Funktionalität können ebenfalls verwendet werden, sofern kein Verstoß gegen das Urheberrecht vorliegt. Die Bewertung und Überprüfung des Betriebs mit anderen als den vom Hersteller ausdrücklich genannten Produkten, Programmen oder Dienstleistungen durch den Benutzer erfolgt auf eigene Verantwortung.

Marken

Lexmark, Lexmark mit der Raute und StapleSmart sind in den USA und/oder anderen Ländern eingetragene Marken von Lexmark International, Inc.

Einzelheiten zur Kompatibilität sind im Handbuch *Technical Reference* (nur auf Englisch erhältlich) enthalten.

Andere Marken sind Eigentum ihrer jeweiligen Inhaber.

© 2006 Lexmark International, Inc.

Alle Rechte vorbehalten.

RECHTE DER REGIERUNG DER VEREINIGTEN STAATEN VON AMERIKA

Bei der im Rahmen dieses Vertrags bereitgestellten Software sowie der zugehörigen Dokumentation handelt es sich um kommerzielle Computersoftware und -dokumentation, deren Entwicklung ausschließlich durch private Mittel finanziert wurde.



Sicherheitsinformationen

ACHTUNG: Verwenden Sie für den Anschluss des Produkts an das öffentliche Telefonwählnetz mindestens ein 26 AWG-Telekommunikationskabel (RJ-11).

ACHTUNG: Wartungsarbeiten und Reparaturen, mit Ausnahme der in der Bedienungsanleitung näher beschriebenen, sollten Fachleuten überlassen werden.

ACHTUNG: Dieses Produkt und die zugehörigen Komponenten wurden für einen den weltweit gültigen Sicherheitsanforderungen entsprechenden Einsatz entworfen und getestet. Die sicherheitsrelevanten Funktionen der Bauteile und Optionen sind nicht immer offensichtlich. Sofern Teile eingesetzt werden, die nicht von Lexmark stammen, wird von Lexmark keinerlei Verantwortung oder Haftung für dieses Produkt übernommen.

ACHTUNG: Stellen Sie sicher, dass alle externen Verbindungen (wie beispielsweise Ethernet- und Telefonverbindungen) korrekt in den gekennzeichneten Plug-In-Anschlüssen installiert sind.

ACHTUNG: Es handelt sich bei diesem Produkt um ein Lasergerät. Einstellungen, Anpassungen bzw. andere als die in dieser Dokumentation dargestellten Prozesse können die Freisetzung gefährlicher Strahlung zur Folge haben.

ACHTUNG: Die Lampe dieses Produkts enthält Quecksilber (<5 mg Hg). Die Entsorgung von Quecksilber unterliegt möglicherweise bestimmten Umweltrichtlinien. Informationen zur Entsorgung können von den örtlichen Behörden oder von der Electronic Industries Alliance unter folgender Internet-Adresse angefordert werden: www.eiae.org.

ACHTUNG: Der Drucker wiegt 48 - 82 kg. Es werden mindestens drei (3) Personen benötigt, um ihn sicher anzuheben. Fassen Sie zum Anheben in die Griffmulden am Drucker, heben Sie ihn nicht am vorderen Druckerbereich an. Halten Sie den Drucker beim Absetzen so, dass Ihre Finger nicht unter dem Drucker sind.

ACHTUNG: Wenn Sie nach der Erstkonfiguration des Druckers Optionen installieren, schalten Sie den Drucker aus und ziehen Sie den Netzstecker, bevor Sie fortfahren.

ACHTUNG: Wenn Sie nach der Erstkonfiguration des Druckers Speicher- oder Optionskarten installieren, schalten Sie den Drucker aus und ziehen Sie den Netzstecker, bevor Sie fortfahren.

ACHTUNG: Schließen Sie das Netzkabel an eine ordnungsgemäß geerdete Steckdose an, die sich in der Nähe des Produkts befindet und leicht zugänglich ist.
Verwenden Sie die Faxfunktion nicht während eines Gewitters. Installieren Sie das Produkt nicht während eines Gewitters, und schließen Sie während eines Gewitters keine Kabel wie zum Beispiel das Netz- oder Telefonkabel an.

Hinweis zur statischen Empfindlichkeit



Warnung: Mit diesem Symbol sind Teile gekennzeichnet, die gegen statische Aufladungen empfindlich sind. Berühren Sie die Bereiche um diese Symbole erst, nachdem Sie den Metallrahmen des MFP angefasst haben.

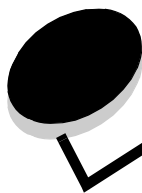

Inhalt

Informationen zur Stabilität	1
Kapitel 1: Erste Schritte	10
Konventionen	10
Verwendung dieses Handbuchs	10
Ausschalten des Druckers	10
Auswählen eines Standorts für Drucker und MFP	10
Anpassen der MFP-Option	11
Treiber und Optionen	12
Die ersten Installationsschritte	12
Kapitel 2: Installieren des Rollunterschrankes	13
Zusammenbauen des Rollunterschrankes	14
Installieren der Scannerablage	14
Installieren des Scanners	15
Kapitel 3: Installation des Scannerschranks	16
Aufstellen des Scannerschranks	16
Installieren der Ausgabeoptionen	17
Kapitel 4: Installieren der Scanneroption	18
Aufstellen des Scanners	18
Kapitel 5: Einrichten des Druckers	19
Entfernen der Druckkassettenverpackung	19
Einlegen von Papier	21
Kapitel 6: Installieren von Druckerspeicherkarten oder Optionskarten	22
Zugreifen auf die Systemplatine des Druckers	22
Installieren von Speicherkarten	23
Installieren von Firmware-Karten	24
Installieren der Schnittstellenkarte	25
Anbringen der Abdeckung	26
Kapitel 7: Installieren des Scanners	27
Installieren der Abdeckung für die Druckerbedienerkonsole	27
Entsperrern des Scanners	28
Anschließen von Kabeln und Netzkabeln	29
Installieren der Treiber	30

Inhalt

Faxkonfiguration	31
Überprüfen der MFP-Konfiguration	34
Kapitel 8: Verteilen von Informationen für MFP-Benutzer	36
Suchen nach Benutzeranweisungen	36
Verteilen von Benutzerinformationen	36
Einschränken der MFP-Verwendung	36
Kapitel 9: Lösen von Installationsproblemen	37
Weitere Hilfe	37

1

Erste Schritte

Konventionen

Hinweis: Ein *Hinweis* enthält nützliche Informationen.



ACHTUNG: Durch einen *Achtung-Hinweis* werden Sie auf einen Umstand hingewiesen, durch den Sie körperlichen Schaden nehmen könnten.

Warnung: Durch eine *Warnung* werden Sie auf einen Umstand hingewiesen, durch den die Produkthardware oder -software beschädigt werden könnte.

Verwendung dieses Handbuchs

Dieses Handbuch soll Sie bei der Installation Ihres Druckers und Scanners (MFP-Option) unterstützen. Wenn Sie nicht über alle der aufgeführten Optionen verfügen, können Sie den entsprechenden Teil des Handbuchs überspringen und mit der nächsten Aufgabe fortfahren.

Sollten Sie weitere Informationen für die Installation einer Option oder des Druckers benötigen, schlagen Sie diese in der Begleitdokumentation der Option oder des Druckers nach und setzen Sie anschließend die Installation mit Hilfe dieses Handbuchs fort.

Ausschalten des Druckers

Wenn Sie nach der Erstinstallation des Druckers einen Scanner installieren, schalten Sie den Drucker aus und trennen Sie das Netzkabel von der Steckdose und dem Drucker oder der 2000-Blatt-Zuführung. Sind andere Geräte an den Drucker angeschlossen, schalten Sie diese ebenfalls aus und ziehen Sie die Netzkabel ab.

Auswählen eines Standorts für Drucker und MFP

Bei der Auswahl eines Standorts für den Drucker und die MFP-Option müssen Sie genügend Platz zum Öffnen der Druckerfächer, -abdeckungen und -klappen sowie der MFP-Option vorsehen. Folgende wichtige Punkte müssen ebenfalls beachtet werden:

- Lassen Sie genügend Platz um den Drucker herum frei, um eine ausreichende Belüftung sicherzustellen.
- Stellen Sie das Gerät auf einer festen, ebenen und stabilen Fläche auf.
- Stellen Sie das Gerät nicht im direkten Luftstrom von Klimaanlage, Heizungen oder Ventilatoren auf.
- Setzen Sie das Gerät nicht dem Sonnenlicht, extremer Luftfeuchtigkeit oder Temperaturschwankungen aus.
- Halten Sie das Gerät sauber, trocken und staubfrei.



ACHTUNG: Der Drucker wiegt 48 - 82 kg. Es werden mindestens drei (3) Personen benötigt, um ihn sicher anzuheben. Fassen Sie zum Anheben in die Griffmulden am Drucker, heben Sie ihn nicht am vorderen Druckerbereich an. Halten Sie den Drucker beim Absetzen so, dass Ihre Finger nicht unter dem Drucker sind.

Hinweis: Lassen Sie den Drucker und den MFP bis zur tatsächlichen Installation im Karton.

Anpassen der MFP-Option

Sie können den MFP mit verschiedenen Zuführungs-, Ausgabe- und Speicheroptionen individuell anpassen.

Hinweis: Bewahren Sie alle Komponenten und Hardwareteile bis zur tatsächlichen Installation im Karton auf.

Überprüfen Sie die erhaltenen Kartons, und überzeugen Sie sich davon, dass alle notwendigen Komponenten für die von Ihnen bestellte Konfiguration enthalten sind.

Installieren Sie den Drucker und alle erworbenen Optionen in der folgenden Reihenfolge:



ACHTUNG: Wenn Sie nach der Erstkonfiguration des Druckers Optionen installieren, schalten Sie den Drucker aus und ziehen Sie den Netzstecker, bevor Sie fortfahren.

- 1 Scannerschrank oder Rollunterstand
- 2 2000-Blatt-Zuführung
- 3 500-Blatt-Zuführung
- 4 Duplexeinheit
- 5 Drucker
- 6 Scannerablage oder Ausgabeoptionen
- 7 MFP-Option (Scanner)

Die folgenden Optionen sind für den MFP verfügbar:

Zuführungsoptionen

500-Blatt-Zuführung
2000-Blatt-Zuführung
Briefumschlagfach
100-Blatt-Zuführung für Medien zur Nutzung im Freien

Ausgabeoptionen

Ablageerweiterung
Mailbox mit 5 Ablagen
StapleSmart™-Finisher

Weitere Optionen

Duplexeinheit
Scannerablage
Rollunterschrank
Scannerschrank



ACHTUNG: Für auf dem Boden stehende Drucker ist aus Stabilitätsgründen ein zusätzlicher Untersatz erforderlich. Weitere Informationen finden Sie auf der Lexmark Website unter www.lexmark.com/multifunctionprinters.

Treiber und Optionen

Nachdem Sie die Netzkabel angeschlossen und den Computer eingeschaltet haben, müssen Sie zwei Treibersätze installieren. Installieren Sie zuerst die Druckertreiber von der im Lieferumfang des Druckers enthaltenen CD *Software und Dokumentation*. Installieren Sie dann die MFP-Treiber von der im Lieferumfang des MFP enthaltenen *4600 MFP CD Software und Dokumentation*. Weitere Informationen zum Installieren von Treibern und Einrichten von Druckeroptionen finden Sie unter **Installieren der Treiber auf Seite 30**.

Die ersten Installationsschritte

Die ersten Installationsschritte hängen vom verwendeten Scannerschrank oder Rollunterschrank ab. Die Anweisungen für die jeweilige Option finden Sie an folgender Stelle:

- Rollunterschrank: siehe Seite **13**
- Scannerschrank (Teilenummer 16C0700): siehe Seite **16**
- Scanner ohne Option: siehe Seite **18**

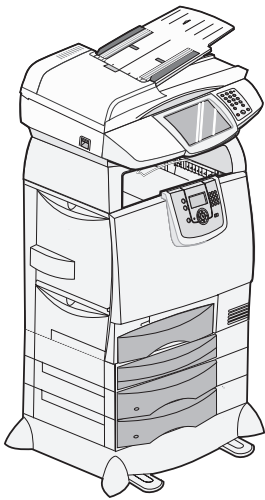

Rollunterschrank



Scannerschrank

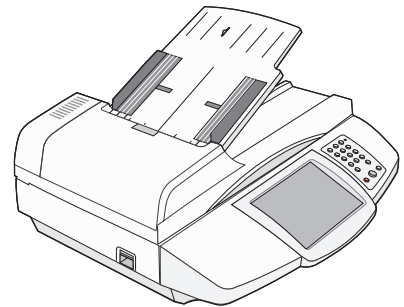

Scanner

2

Installieren des Rollunterschrankes



ACHTUNG: Für auf dem Boden stehende Drucker ist aus Stabilitätsgründen ein zusätzlicher Untersatz erforderlich. Weitere Informationen finden Sie auf der Lexmark Website unter www.lexmark.com/multifunctionprinters.

In diesem Kapitel finden Sie Informationen zum Installieren der MFP-Option bei Verwendung eines Rollunterschrankes. Zum Installieren dieser Option sollten die folgenden Komponenten verfügbar sein:

- Rollunterschrank
- Drucker
- 4600 MFP (Scanner)

Möglicherweise sind außerdem die folgenden Komponenten verfügbar:

- Optionale Zuführungen
- Optionale Duplexeinheit
- Scannerablage
- Druckerspeicherkarten oder Optionskarten

Wenn Sie nicht über alle der aufgeführten Optionen verfügen, können Sie den entsprechenden Teil der Installation überspringen und mit der nächsten Aufgabe fortfahren.

Es sind folgende Installationsschritte erforderlich:

- 1 Zusammenbauen des Rollunterschrankes
- 2 Installieren einer optionalen Zuführung auf dem Rollunterschrank
- 3 Installieren zusätzlicher optionaler Zuführungen
- 4 Installieren einer optionalen Duplexeinheit
- 5 Installieren des Druckers
- 6 Installieren der Scannerablage
- 7 Installieren des Scanners

Zusammenbauen des Rollunterschanks

Der Rollunterschrank wird verwendet, wenn die MFP-Option auf die Scannerablage gesetzt und der Drucker auf dem Boden abgestellt werden soll. Er bietet Mobilität und stellt eine stabile Grundlage für den Drucker dar.

Befolgen Sie die im Lieferumfang des Rollunterschanks enthaltenen Montageanweisungen, installieren Sie zusätzliche Eingabeoptionen, die Duplexeinheit und den Drucker, und fahren Sie fort mit **Installieren der Scannerablage auf Seite 14**.

Installieren der Scannerablage

Hinweis: Wenn Sie nicht über eine Scannerablage verfügen, fahren Sie fort mit **Installation des Scannerschranks auf Seite 16** oder **Installieren der Scanneroption auf Seite 18**.

- 1 Entfernen Sie die obere Abdeckung vom Drucker.

Sie benötigen die Abdeckung nicht, wenn die Scannerablage angebracht ist. Bewahren Sie die Abdeckung auf, da sie benötigt wird, wenn Sie die Scannerablage entfernen.

- 2 Entfernen Sie die Schutzschicht vom Klebeband auf der Unterseite der Ablage.

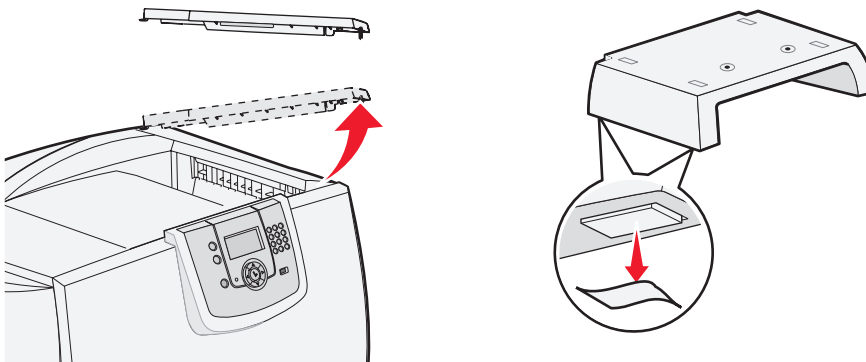

- 3 Führen Sie die Halterungen zur Befestigung der Scannerablage in die Aufnahmen oben auf dem Drucker ein.

- 4 Stellen Sie sicher, dass die Scannerablage fest angebracht ist.

- 5 Stecken Sie die Spitzen des Drahtbügels in die Enden der Kunststoffhalterungen, so dass der Bügel sich nach unten wölbt.

Der Drahtbügel ist im Lieferumfang des Druckers enthalten und liegt in der Standardpapierablage, wenn diese installiert ist.

- 6 Bringen Sie die Kunststoffhalterung an der Scannerablage an.

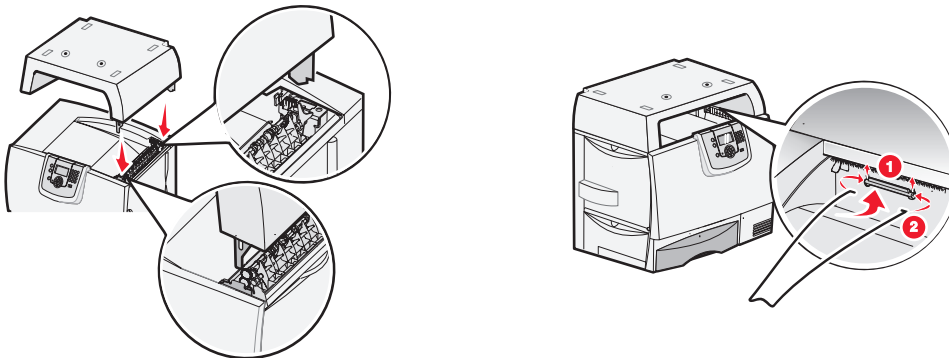

Installieren des Scanners

- 1 Stellen Sie das Scannerunterteil auf die Scannerablage.
Richten Sie die vier Polster an der Unterseite des Scanners anhand der Vertiefungen auf der Scannerablage aus.
- 2 Drehen Sie die beiden Rändelschrauben, die sich an der Unterseite der Ablage befinden, in die Unterseite des Scanners ein, und ziehen Sie sie fest.

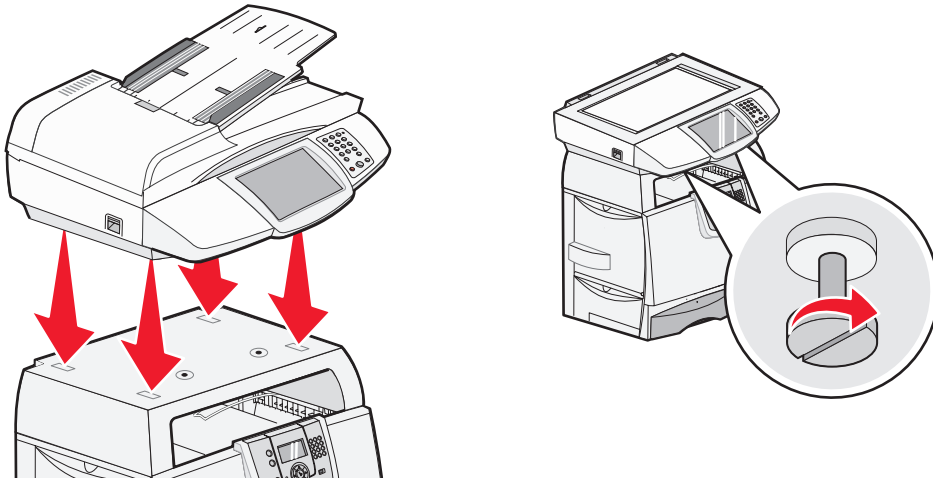

- 3 Richten Sie die Scharniere am Scanneroberteil an den Aufnahmen im Scanner aus, und setzen Sie das Scanneroberteil dann auf den Scanner.

Informationen zum Entfernen des Scanneroberteils finden Sie im Kapitel **Entfernen des Scanneroberteils** im *Benutzerhandbuch* auf der *4600 MFP CD Software und Dokumentation*.

- 4 Schließen Sie die beiden Scannerkabel an.

Hinweis: Um Fehler und Fehlfunktionen beim Scanner zu vermeiden, stellen Sie sicher, dass die Schrauben der Scannerkabel fest angezogen sind.

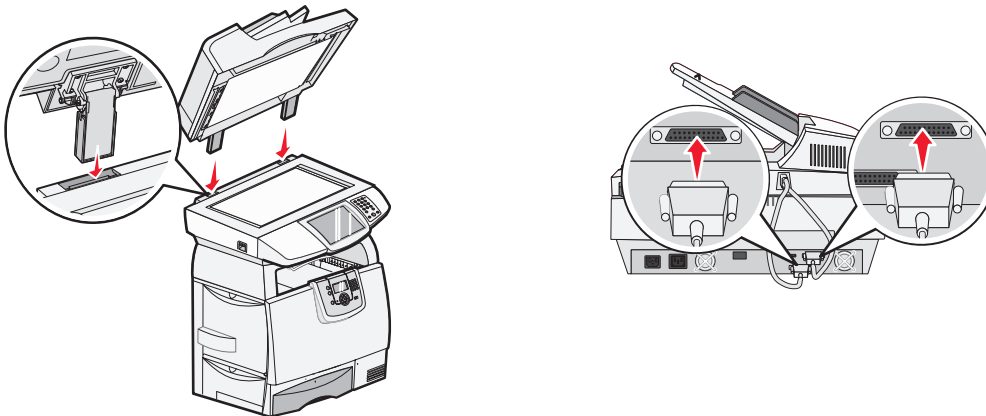

- 5 Fahren Sie mit **Entfernen der Druckkassettenverpackung auf Seite 19** fort, und befolgen Sie die Anweisungen zum Installieren des Druckers. Informationen zum Installieren von Schnittstellen-, Speicher- und Firmware-Karten finden Sie unter **Installieren von Druckerspeicherkarten oder Optionskarten auf Seite 22**.

3

Installation des Scannerschranks



ACHTUNG: Für auf dem Boden stehende Drucker ist aus Stabilitätsgründen ein zusätzlicher Untersatz erforderlich. Weitere Informationen finden Sie auf der Lexmark Website unter www.lexmark.com/multifunctionprinters.

In diesem Kapitel finden Sie Informationen zum Installieren der MFP-Option bei Verwendung eines Scannerschranks. Zum Installieren dieser Option sollten die folgenden Komponenten verfügbar sein:

- Scannerschrank (Teilenummer 16C0700)
- Drucker
- 4600 MFP (Scanner)

Möglicherweise sind außerdem die folgenden Komponenten verfügbar:

- Rollunterschrank
- Optionale Zuführungen
- Optionale Duplexeinheit
- Druckerspeicherkarten oder Optionskarten
- Ausgabeoptionen

Wenn Sie nicht über alle der aufgeführten Optionen verfügen, können Sie den entsprechenden Teil der Installation überspringen und mit der nächsten Aufgabe fortfahren.

Es sind folgende Installationsschritte erforderlich:

- 1 Aufstellen des Scannerschranks
- 2 Installieren der Ausgabeoptionen

Aufstellen des Scannerschranks

Nehmen Sie den Scannerschrank aus dem Karton, und entfernen Sie das gesamte Verpackungsmaterial. Stellen Sie den Scannerschrank am gewünschten MFP-Standort auf, und fahren Sie dann mit **Installieren der Ausgabeoptionen auf Seite 17** fort.

Installieren der Ausgabeoptionen

Wenn Sie eine Ausgabeoption (Finisher, Ablageerweiterung oder Mailbox) erworben haben, führen Sie die folgenden Schritte aus:

- 1** Entfernen Sie die obere Abdeckung vom Drucker.
Sie benötigen die Abdeckung nicht, wenn die Ausgabeoption angebracht ist. Bewahren Sie die Abdeckung auf, da sie benötigt wird, wenn Sie die Ausgabeoption entfernen.
- 2** Nehmen Sie die Option aus dem Karton, und befolgen Sie die im Lieferumfang der Option enthaltenen Installationsanweisungen.
- 3** Stecken Sie die Spitzen des Drahtbügels in die Enden der Kunststoffhalterung, so dass der Bügel sich nach unten wölbt.
Der Drahtbügel ist im Lieferumfang des Druckers enthalten und liegt in der Standardpapierablage, wenn diese installiert ist.
- 4** Bringen Sie die Kunststoffhalterung am Finisher, an der Ablageerweiterung oder an der Mailbox an.

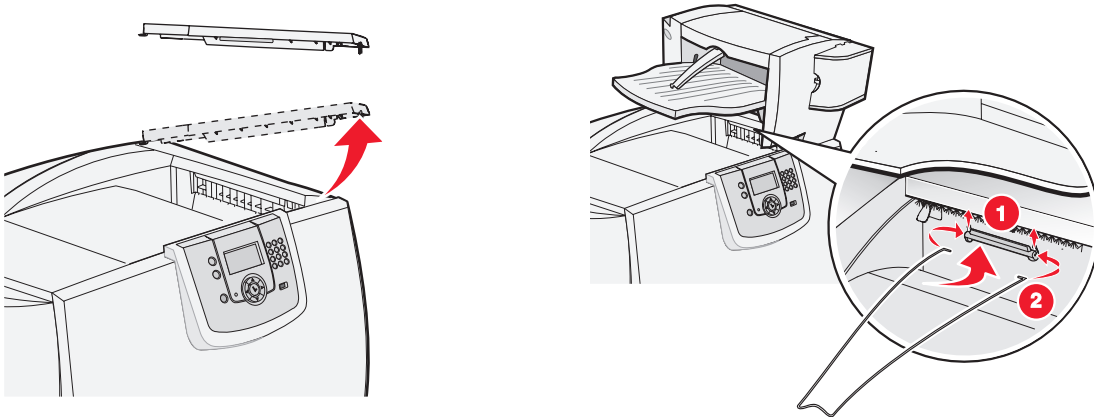

- 5** Fahren Sie mit **Entfernen der Druckkassettenverpackung auf Seite 19** fort, und befolgen Sie die Anweisungen zum Installieren des Druckers. Informationen zum Installieren von Schnittstellen-, Speicher- und Firmware-Karten finden Sie unter **Installieren von Drucker-Speicherkarten oder Optionskarten auf Seite 22**.

4

Installieren der Scanneroption

In diesem Kapitel finden Sie Informationen zum Installieren des MFP (Scanners).

Zum Installieren dieser Option sollten die folgenden Komponenten verfügbar sein:

- Drucker
- 4600 MFP (Scanner)
- Druckerspeicherkarten oder Optionskarten

Es sind folgende Installationsschritte erforderlich:

- 1 Aufstellen des Scanners
- 2 Installieren der Speicheroptionen
- 3 Installieren des Druckers

Aufstellen des Scanners

- 1 Nehmen Sie das Scannerunterteil aus dem Karton.
- 2 Stellen Sie das Scannerunterteil auf einen Tisch, auf den Scannerschrank oder auf eine andere ebene Fläche.
- 3 Richten Sie die Scharniere am Scanneroberteil an den Aufnahmen im Scanner aus, und setzen Sie das Scanneroberteil dann auf den Scanner.

Informationen zum Entfernen des Scanneroberteils finden Sie im Kapitel **Entfernen des Scanneroberteils** im *Benutzerhandbuch* auf der *CD Software und Dokumentation*.

- 4 Schließen Sie die beiden Scannerkabel an.

Hinweis: Um Fehler und Fehlfunktionen beim Scanner zu vermeiden, stellen Sie sicher, dass die Schrauben der Scannerkabel fest angezogen sind.

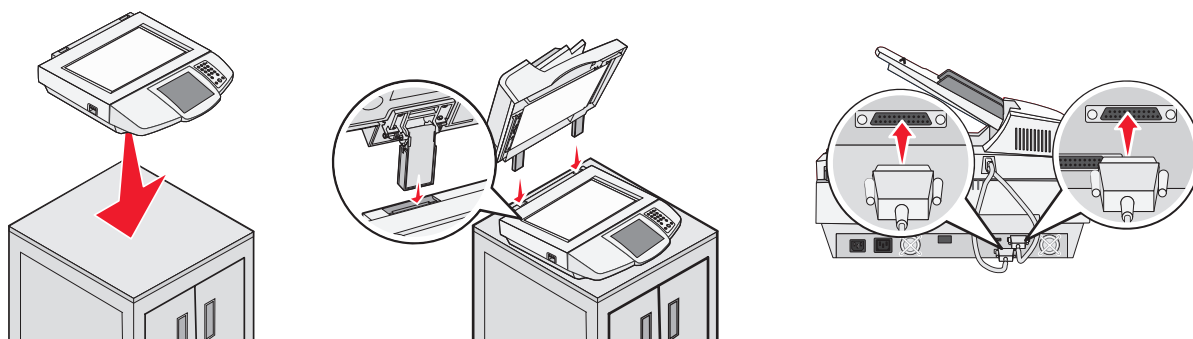

- 5 Fahren Sie mit **Entfernen der Druckkassettenverpackung auf Seite 19** fort, und befolgen Sie die Anweisungen zum Installieren des Druckers. Informationen zum Installieren von Schnittstellen-, Speicher- und Firmware-Karten finden Sie unter **Installieren von Druckerspeicherkarten oder Optionskarten auf Seite 22**.

5

Einrichten des Druckers

Entfernen der Druckkassettenverpackung

Hinweis: Wenn Sie nach der Ersteinrichtung des Druckers einen Scanner installieren, wurde die Druckkassettenverpackung bereits entfernt.

- 1 Entfernen Sie das äußere Packband.
- 2 Öffnen Sie die vordere Klappe.

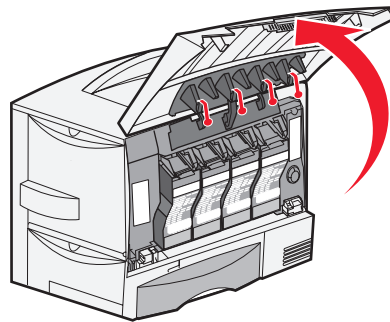
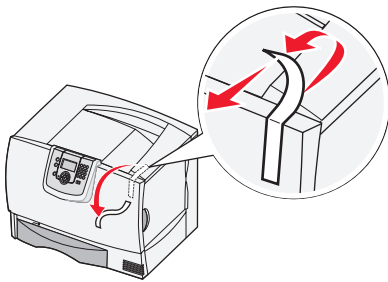

- 3 Entfernen Sie die Verpackungstreifen.
- 4 Entfernen Sie die Laschen von den Druckkassetten.
- 5 Entsorgen Sie die Laschen und die Verpackung der Kassette.

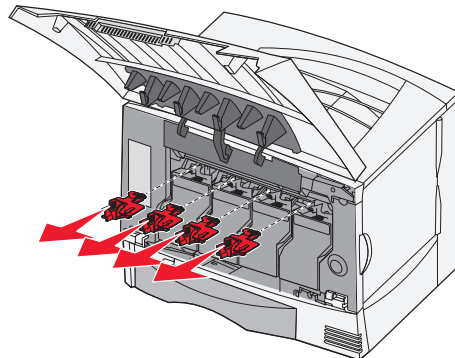
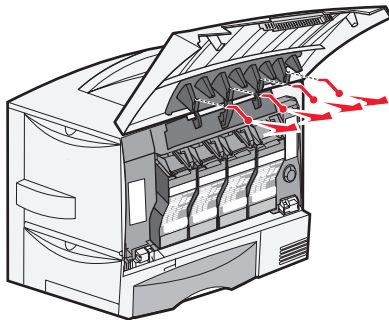

Einrichten des Druckers

- Schütteln Sie die Druckkassette.
- Entfernen Sie die Abdeckung der Kassette.

Warnung: Berühren Sie nicht die Fotoleitereinheit.

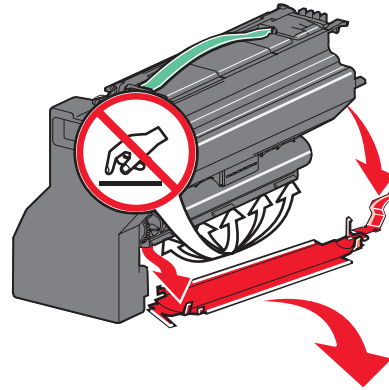
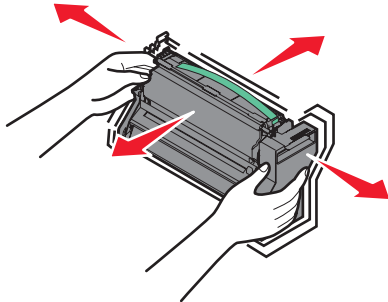

- Setzen Sie die Kassette wieder in den Drucker ein.
Die Druckkassette gleitet nach unten und *rastet ein*.
- Wiederholen Sie die Schritte 6 bis 8, um die restlichen Druckkassetten einzusetzen.

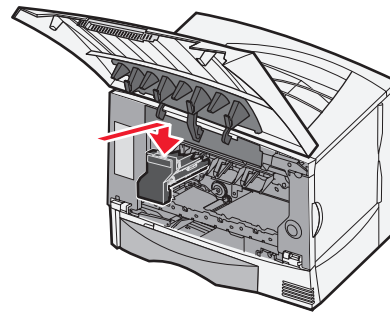
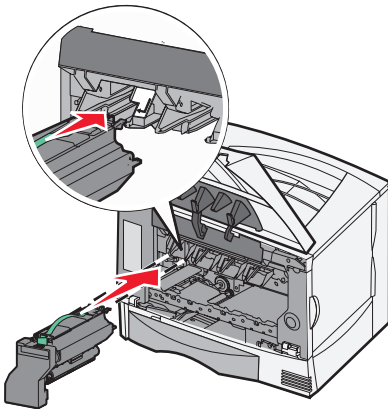

- Schließen Sie die vordere Abdeckung.

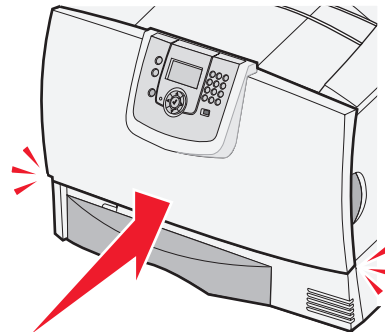
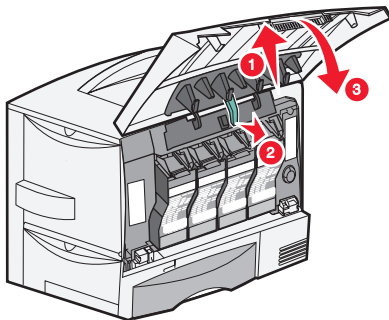

Einlegen von Papier

Befolgen Sie diese Anleitungen zum Einlegen von Papier in jedes der standardmäßigen oder zusätzlichen Papierfächer. Das Vorgehen ist bei allen Fächern dasselbe.

- 1 Ziehen Sie das Fach aus dem Drucker.
- 2 Stellen Sie die Längen- und Breitenführungen auf die richtige Position für das Format des eingelegten Papiers ein.
- 3 Biegen Sie den Papierstapel in beide Richtungen, um die Blätter voneinander zu lösen, und fächern Sie ihn anschließend auf.

Das Papier darf nicht geknickt oder geknittert werden. Gleichen Sie die Kanten des Stapels auf einer ebenen Fläche an.

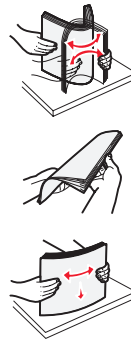
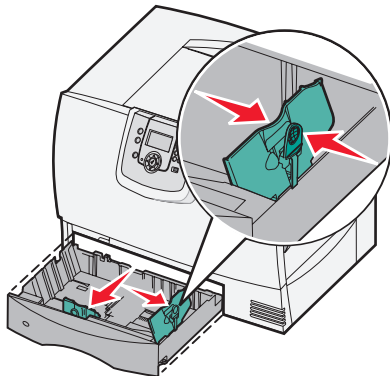

- 4 Legen Sie das Papier in das Fach ein, und schieben Sie die Führung zum Papierstapel hin, bis sie leicht an der Kante des Papierstapels anliegen.
- 5 Setzen Sie das Papierfach ein.

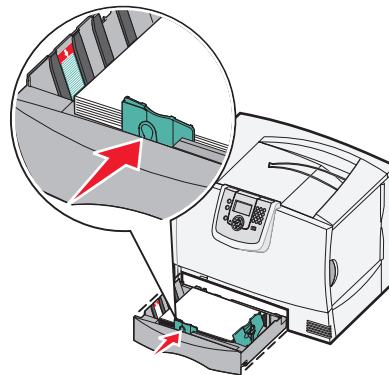
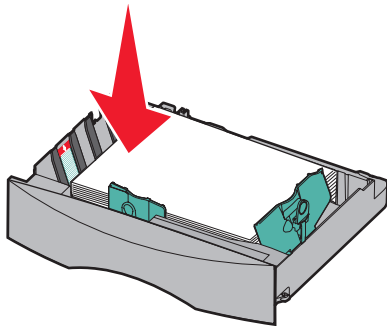

6

Installieren von Druckerspeicherkarten oder Optionskarten



ACHTUNG: Wenn Sie nach der Erstkonfiguration des Druckers Speicher- oder Optionskarten installieren, schalten Sie den Drucker aus und ziehen Sie den Netzstecker, bevor Sie fortfahren.

Fahren Sie nach dem Installieren der Speicher- bzw. Optionskarten mit **Installieren des Scanners auf Seite 27** fort. In diesem Abschnitt finden Sie Anweisungen zum Installieren von Schnittstellenkarten, Speicherkarten und Firmware-Karten. Informationen zu anderen Speicher- oder Optionskarten finden Sie im *Benutzerhandbuch* des Druckers.

Zugreifen auf die Systemplatine des Druckers

Zum Installieren von Schnittstellen-, Speicher- und Firmware-Karten müssen Sie auf die Systemplatine des Druckers zugreifen können.

Hinweis: Verwenden Sie zum Entfernen der Systemplattenabdeckung einen Kreuzschlitzschraubendreher.

- 1 Stellen Sie fest, wo sich die Systemplattenabdeckung auf der Rückseite des Druckers befindet.
- 2 Entfernen Sie die vier Schrauben der Systemplattenabdeckung.
- 3 Entfernen Sie die Systemplattenabdeckung.
- 4 Legen Sie die Abdeckung beiseite.

Ermitteln Sie den Steckplatz für die zu installierende Karte anhand der Abbildung.

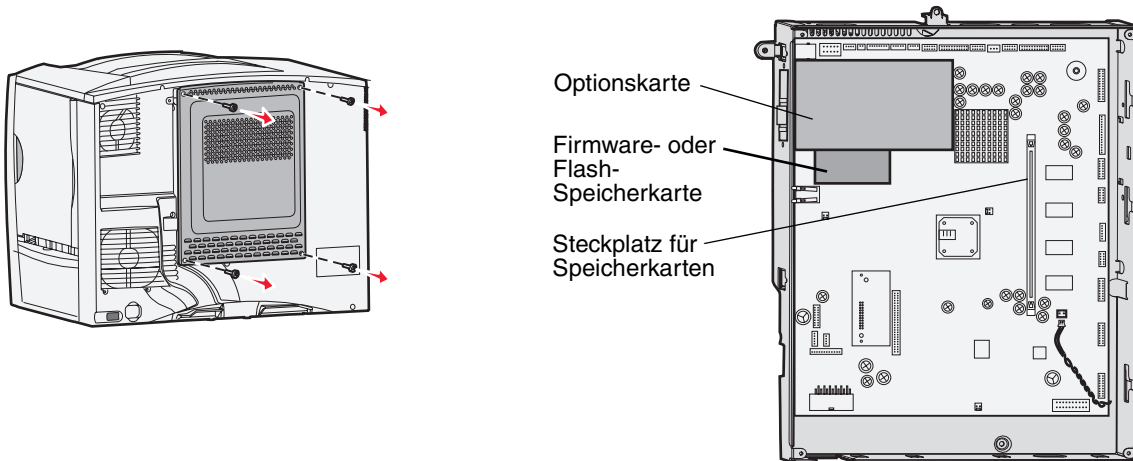

Installieren von Speicherkarten

Hinweis: Für andere Lexmark Drucker entwickelte Speicherkarten können unter Umständen nicht für diesen Drucker verwendet werden.

- 1 Entfernen Sie die Systemplatinenabdeckung. (Siehe **Zugreifen auf die Systemplatine des Druckers.**)

Warnung: Druckerspeicherkarten können leicht durch statische Entladungen beschädigt werden. Berühren Sie einen Metallgegenstand (z. B. den Druckerrahmen), bevor Sie eine Speicherkarte anfassen.

- 2 Öffnen Sie die Verriegelungen auf beiden Seiten des Speicherkartensteckplatzes.

- 3 Nehmen Sie die Speicherkarte aus der Verpackung.

Vermeiden Sie jede Berührung der Kontakte an der Kante der Karte. Bewahren Sie die Verpackung auf.

- 4 Richten Sie die Aussparungen an der Unterseite der Karte auf die Aussparungen im Steckplatz aus.

- 5 Drücken Sie die Speicherkarte fest in den Steckplatz, bis die Verriegelungen auf beiden Seiten des Steckplatzes *einrasten*.

Sie müssen möglicherweise etwas Kraft aufwenden, bis die Karte fest sitzt.

- 6 Achten Sie darauf, dass die Verriegelungen in die Aussparungen an der Seite der Karte greifen.

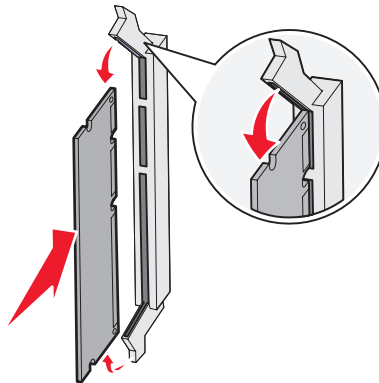

Installieren von Firmware-Karten

Hinweis: Für andere Lexmark Drucker entwickelte Firmware-Karten können nicht für diesen Drucker verwendet werden.

- 1 Entfernen Sie die Systemplattenabdeckung. (Siehe **Zugreifen auf die Systemplatine des Druckers.**)

Hinweis: Wenn bereits eine Firmware-Karte installiert ist, müssen Sie sie entfernen.

- 2 Packen Sie die Firmware-Karte aus.
- 3 Halten Sie die Karte an den Seiten fest, und richten Sie die Stifte der Karte auf die Öffnungen in der Systemplatine aus.
- 4 Drücken Sie die Firmware-Karte fest in den Steckplatz.

Der Anschluss der Firmware-Karte muss über seine gesamte Länge an der Systemplatine anliegen, und die Karte muss sicher in den Steckplatz eingesetzt sein.

Achten Sie darauf, dass die Anschlüsse nicht beschädigt werden.

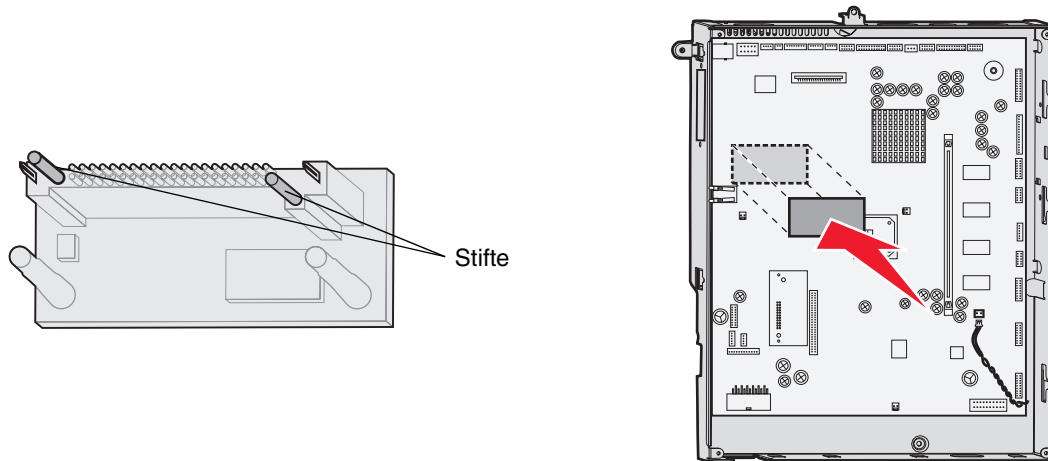

Installieren der Schnittstellenkarte

Warnung: Schnittstellenkarten können leicht durch statische Entladungen beschädigt werden. Berühren Sie einen Metallgegenstand (z. B. den Druckerrahmen), bevor Sie eine Schnittstellenkarte anfassen.

- 1 Stellen Sie fest, wo sich die Kartensteckplätze auf der Systemplatine befinden.
- 2 Entfernen Sie die Schraube und die Abdeckung, und bewahren Sie sie auf.
- 3 Nehmen Sie die Schnittstellenkarte und das Schnittstellenkabel des Scanners aus der Verpackung. Bewahren Sie das Verpackungsmaterial auf.
 - a Schließen Sie das USB-Schnittstellenkabel an die Karte an.
 - b Schließen Sie das USB-Schnittstellenkabel an die Systemplatine an.
- 4 Richten Sie die Kontakte entlang der Karte auf den Steckplatz der Systemplatine aus, und drücken Sie die Karte fest in den Steckplatz der Systemplatine.
- 5 Setzen Sie die aus der Abdeckung herausgedrehte Schraube (oder die im Lieferumfang der Karte enthaltene zusätzliche Schraube) ein.
- 6 Ziehen Sie die Schraube fest, um die Karte zu sichern.

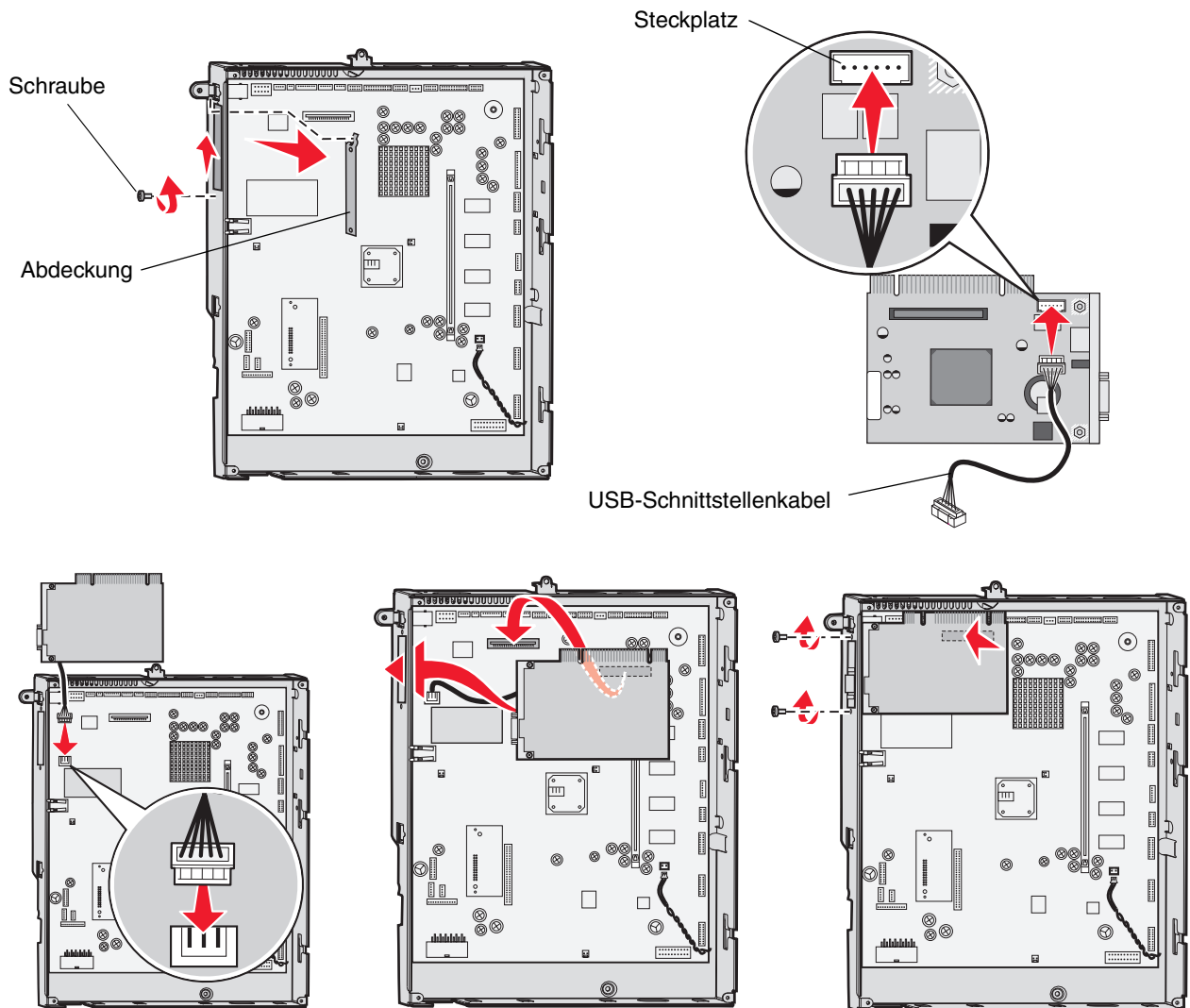

Anbringen der Abdeckung

Bringen Sie nach dem Installieren der Optionen auf der Systemplatine die Abdeckung wieder an, und schließen Sie die Klappen. Führen Sie dazu die folgenden Schritte aus:

- 1 Richten Sie die Aufnahmen an der Oberseite der Systemplatinenabdeckung anhand der Schrauben an der Oberseite des Druckers aus.
- 2 Schieben Sie die Abdeckung so weit es geht unter die obere Lippe der Abdeckung.
- 3 Setzen Sie die Schrauben an der Oberseite der Abdeckung ein und ziehen Sie sie fest.
- 4 Setzen Sie die Schrauben an der Unterseite der Abdeckung ein und ziehen Sie sie fest.

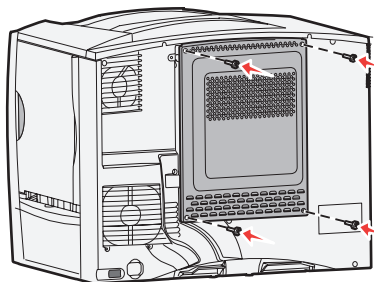

7

Installieren des Scanners

Installieren der Abdeckung für die Druckerbedienerkonsole

Zum Lieferumfang des MFP gehört auch eine Abdeckung für die Druckerbedienerkonsole. Die Installation dieser Abdeckung ist optional. So installieren Sie die Abdeckung:

- 1 Öffnen Sie die vordere Klappe.
- 2 Entfernen Sie die beiden Schrauben, mit denen die Abdeckung der Bedienerkonsole befestigt ist.

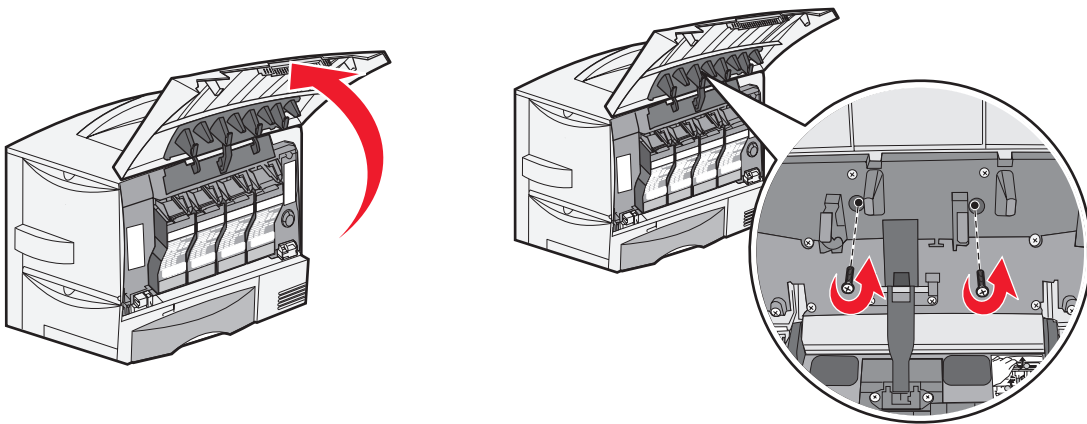

- 3 Schließen Sie die vordere Klappe.
- 4 Entfernen Sie die Abdeckung der Bedienerkonsole.

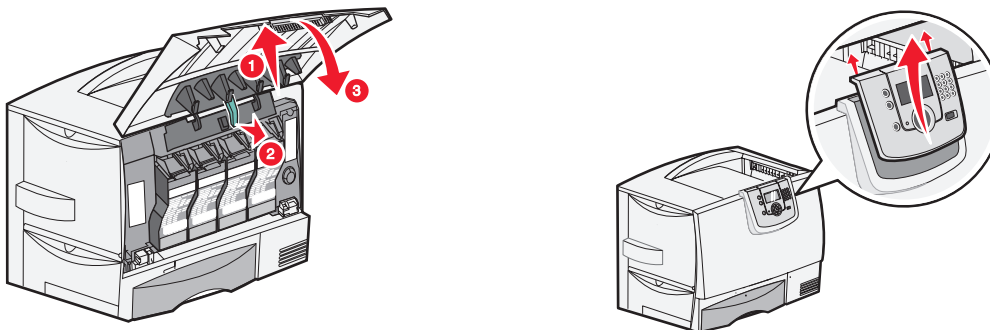

Installieren des Scanners

- 5 Installieren Sie die neue Abdeckung.
- 6 Öffnen Sie die vordere Klappe.

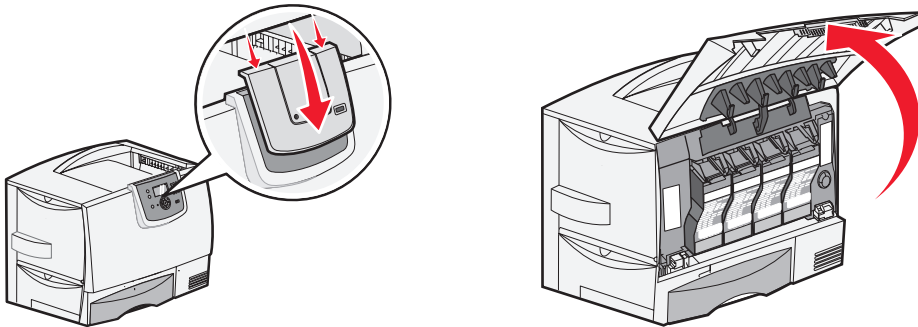

- 7 Setzen Sie die beiden Schrauben, mit denen die Abdeckung der Bedienkonsole befestigt wird, ein und ziehen Sie sie vorsichtig fest.
- 8 Schließen Sie die vordere Klappe.

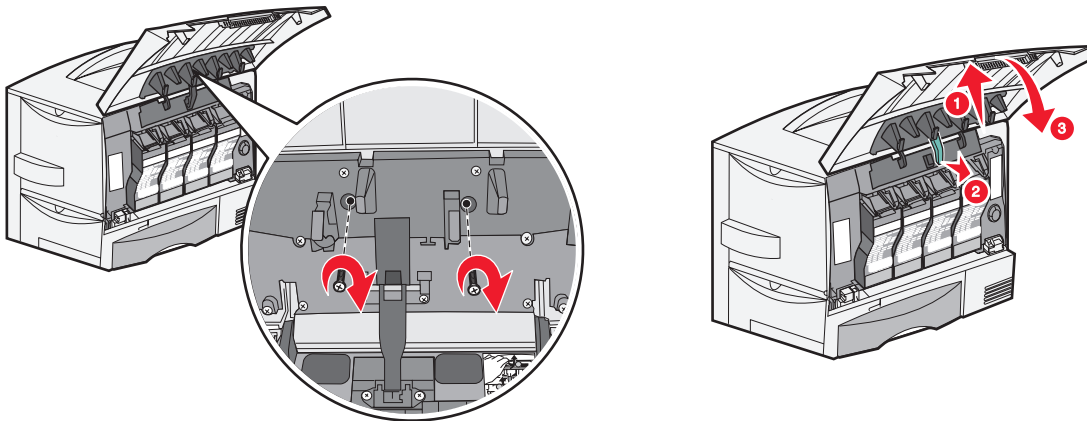

Entsperren des Scanners

- 1 Schieben Sie den Sperrschalter (seitlich am Scanner installiert) nach unten.
- 2 Heben Sie die Scannerzuführung an, bis sie einrastet.

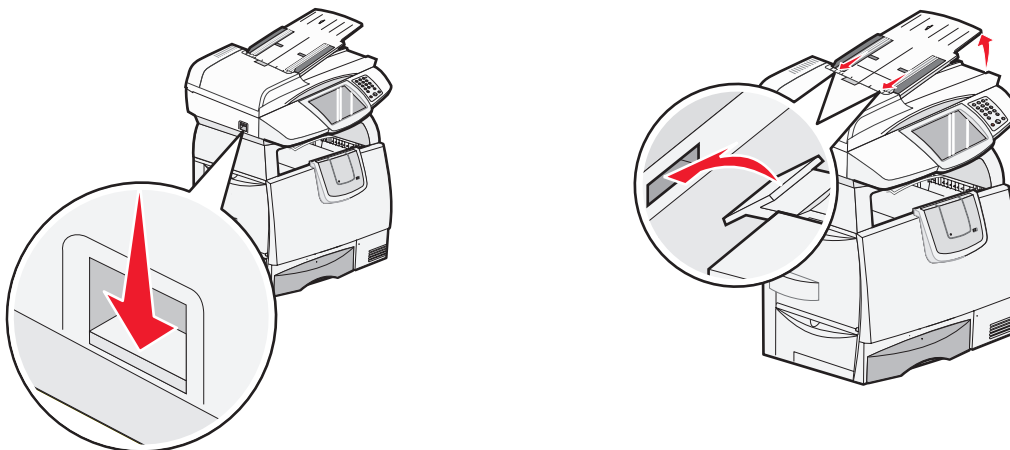

Anschließen von Kabeln und Netzkabeln



ACHTUNG: Schließen Sie das Netzkabel an eine ordnungsgemäß geerdete Steckdose an, die sich in der Nähe des Produkts befindet und leicht zugänglich ist.

Verwenden Sie die Faxfunktion nicht während eines Gewitters. Installieren Sie das Produkt nicht während eines Gewitters, und schließen Sie während eines Gewitters keine Kabel wie zum Beispiel das Netz- oder Telefonkabel an.

- 1 Schließen Sie das Scannerkabel an den Scanner und den Drucker an.
- 2 Schließen Sie den Drucker mit einem Standardkabel, das mit Ihrem Netzwerk kompatibel ist, an einen LAN-Drop oder -Hub an.
- 3 Schließen Sie das RJ-11-Fax-/Telefonkabel an den linken Modemanschluss auf der Rückseite des Scanners an.

Hinweis: Deutschland: Verwenden Sie ausschließlich den im Lieferumfang dieses Geräts enthaltenen deutschen TAE-Adapter vom Typ F, da dieser einen Filter für das Gebührenzählersignal beinhaltet. Der Adapter ist ausschließlich für den F-Anschluss der deutschen Anschlussdose konzipiert. An die TAE-Anschlussdose darf kein anderes Gerät angeschlossen sein.

Schweiz: Verwenden Sie ausschließlich den im Lieferumfang dieses Geräts enthaltenen Adapter für die Schweiz, da dieser einen Filter für das Gebührenzählersignal beinhaltet.

- 4 Wenn Sie beim Kauf einen Telefonadapter erhalten haben, der speziell für den Einsatz in Ihrem Land ausgelegt ist, bringen Sie diesen Adapter am Fax-/Telefonkabel an und schließen Sie das Faxkabel an die Telefonanschlussdose an.

Wenn Sie ein Telefon an den MFP anschließen möchten, schließen Sie es direkt an den rechten Modemanschluss auf der Rückseite des Scanners an.

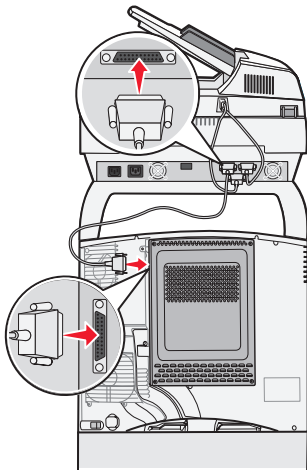

Schritt 1

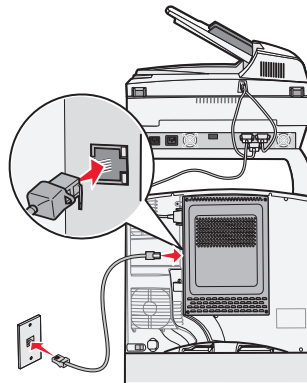

Schritt 2

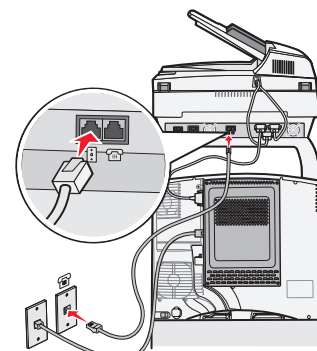

Schritt 3

Installieren des Scanners

- 5 Schließen Sie ein Netzkabel an den Drucker und den Scanner an.

Hinweis: Verwenden Sie das im Lieferumfang des Scanners enthaltene Netzkabel.

- 6 Schließen Sie ein Netzkabel an den Scanner an.

- Verwenden Sie das im Lieferumfang des Druckers enthaltene Netzkabel.
- Wenn Sie über eine 2000-Blatt-Zuführung verfügen, verbinden Sie den Scanner und die Zuführung mit dem Netzkabel der 2000-Blatt-Zuführung.

- 7 Schließen Sie das Netzkabel an eine ordnungsgemäß geerdete Steckdose an.

Wenn Sie über eine 2000-Blatt-Zuführung verfügen, schließen Sie das Netzkabel an die Zuführung und dann an eine ordnungsgemäß geerdete Steckdose an.

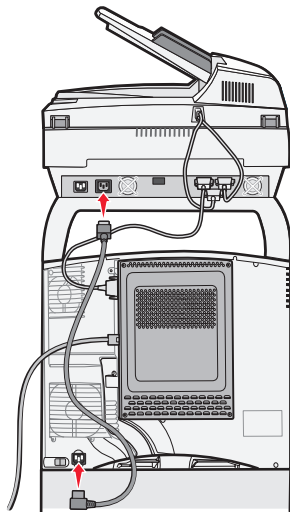

Schritt 5

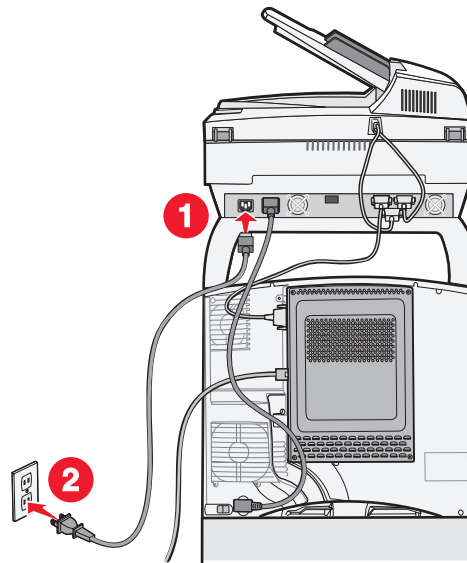

Schritt 6

Installieren der Treiber

- 1 Schalten Sie den Computer und vorhandene Peripheriegeräte ein.
- 2 Legen Sie die CD *Software und Dokumentation* des Druckers in das CD-Laufwerk des Computers ein, und befolgen Sie die Anweisungen auf dem Bildschirm, um die Druckertreiber zu installieren.
- 3 Legen Sie die *4600 MFP CD Software und Dokumentation* in das CD-Laufwerk des Computers ein, und befolgen Sie die Anweisungen auf dem Bildschirm, um die Druckertreiber zu installieren.
- 4 Prüfen Sie, ob der Computer die installierten Optionen erkennt.
 - a Öffnen Sie den Ordner **Drucker**.
 - b Klicken Sie mit der rechten Maustaste auf den neuen MFP, und wählen Sie **Eigenschaften** aus.
 - c Klicken Sie auf die Registerkarte mit den installierbaren Optionen.

Je nach System handelt es sich dabei um die Registerkarte **Optionen installieren, Geräteeinstellungen, Gerät** oder **Optionen**.
 - d Fügen Sie die installierten Optionen hinzu.

- 5 Schalten Sie den Drucker ein.

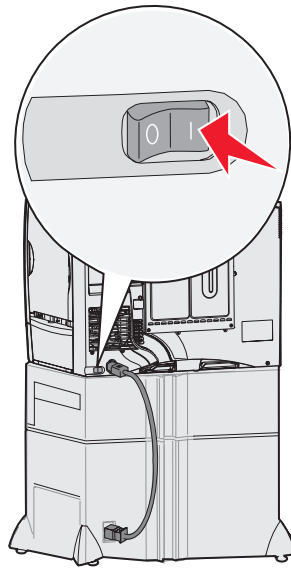

Faxkonfiguration

Wenn Sie den MFP zum ersten Mal einschalten oder wenn der MFP längere Zeit ausgeschaltet war, wird **Uhrzeit einstellen** angezeigt. In vielen Ländern müssen außerdem auf ausgehenden Faxen oben oder unten auf jeder übertragenen Seite oder auf der ersten Seite des Faxes die folgenden Informationen zu finden sein:

- Datum und Uhrzeit (Datum und Uhrzeit der Übermittlung des Fax)
- Stationsname (Informationen über die Identität des Unternehmens bzw. der Einrichtung oder Einzelperson, die die Nachricht sendet)
- Stationsnummer (Telefonnummer des sendenden Geräts, des Unternehmens, der Einrichtung oder Einzelperson)

Hinweis: Informationen zu den FCC-Bestimmungen finden Sie in den Abschnitten **Hinweise zu Elektro-Emissionen** und **Sonstige Hinweise zur Telekommunikation** im *Benutzerhandbuch* auf der CD *Software und Dokumentation* des MFP.

Sie können die Faxkonfiguration auf zwei Arten vornehmen:

- Geben Sie die Informationen manuell über die MFP-Bedienerkonsole ein (siehe "Manuelle Faxkonfiguration" auf Seite 32).
- Öffnen Sie in Ihrem Browser über die IP-Adresse des MFP das Konfigurationsmenü (siehe "Faxkonfiguration mit dem Browser" auf Seite 33). Informationen zum Zuweisen von IP-Adressen finden Sie unter **Zuweisen einer Drucker-IP-Adresse auf Seite 32** und unter **Überprüfen der IP-Einstellungen auf Seite 33**.

Hinweis: Wenn Sie nicht über eine TCP/IP-Umgebung verfügen, verwenden Sie die Bedienerkonsole des MFP, um die grundlegenden Faxinformationen einzurichten.

Verwenden Sie die folgende Tabelle, um die gewünschte Methode für die Faxkonfiguration auszuwählen.

Thema	Seite
Manuelle Faxkonfiguration	32
Faxkonfiguration mit dem Browser	33

Manuelle Faxkonfiguration

- 1 Drücken Sie auf das Schlüsselsymbol auf der Startseite.
- 2 Wählen Sie **Einstellungen** aus.
- 3 Wählen Sie **Faxeinstellungen** aus.
- 4 Wählen Sie **Allgemeine Faxeinstellungen** aus.
- 5 Wählen Sie **Stationsname** aus.
- 6 Geben Sie den Stationsnamen ein (Ihren Namen oder den Ihres Unternehmens).
- 7 Tippen Sie auf **Fertig**, um die Auswahl zu speichern.
- 8 Wählen Sie **Stationsnummer** aus.
- 9 Geben Sie Ihre Faxnummer ein.
- 10 Wählen Sie **Fertig** aus.

Hinweis: Wenn in Ihrer Region die Anrufer-ID-Funktion unterstützt wird, müssen Sie möglicherweise die Standardeinstellung ändern. Es stehen die folgenden zwei Einstellungen zur Verfügung: FSK (Stufe 1) und DTMF (Stufe 2). Wenden Sie sich an Ihre Telefongesellschaft, oder ändern Sie die Einstellungen, wenn der MFP eingehende Anrufe nicht erkennt.

Zuweisen einer Drucker-IP-Adresse

Wenn das Netzwerk mit DHCP arbeitet, wird automatisch eine IP-Adresse zugewiesen, nachdem das Netzwerkkabel an den Drucker angeschlossen wurde.

- 1 Die Adresse finden Sie auf der Netzwerk-Konfigurationsseite im Abschnitt "TCP/IP".

So drucken Sie eine Netzwerk-Konfigurationsseite:

- a Drücken Sie an der MFP-Bedienerkonsole auf das Schlüsselsymbol.
- b Wählen Sie **Berichte** aus.
- c Wählen Sie **Netzwerk-Konfigurationsseite** oder **Konfig-Seite/Netzw. <x>** aus.

- 2 Fahren Sie mit **Faxkonfiguration mit dem Browser auf Seite 33** fort.

Wenn das Netzwerk nicht mit DHCP arbeitet, müssen Sie dem Drucker manuell eine IP-Adresse zuweisen. Eine der einfachsten Methoden bietet die Bedienerkonsole:

- 1 Drücken Sie an der Bedienerkonsole auf das Schlüsselsymbol.
- 2 Drücken Sie auf den Pfeil neben **Netzwerk/Anschlüsse**.
- 3 Drücken Sie auf den Pfeil neben **TCP/IP**.
Standard-Netzwerk wird angezeigt.
- 4 Wählen Sie **Adresse** aus.
- 5 Geben Sie über den Ziffernblock die IP-Adresse ein. Wählen Sie nach Eingabe der Adresse **Übernehmen** aus.
Auswahl1 senden wird kurz angezeigt.
- 6 Wählen Sie **Netzmaske** aus.
- 7 Geben Sie über den Ziffernblock die IP-Netzmaske ein. Wählen Sie nach Eingabe der Adresse **Übernehmen** aus.
Auswahl1 senden wird kurz angezeigt.
- 8 Wählen Sie **Gateway** aus.

- 9 Geben Sie über den Ziffernblock das IP-Gateway ein. Wählen Sie nach Eingabe der Adresse **Übernehmen** aus. **Auswahl senden** wird kurz angezeigt.
- 10 Drücken Sie auf das Symbol für die Startseite.

Überprüfen der IP-Einstellungen

- 1 Drucken Sie eine weitere Netzwerk-Konfigurationsseite. Lesen Sie den Text im Abschnitt "TCP/IP", und überprüfen Sie, ob für IP-Adresse, Netzmaske und Gateway die richtigen Einstellungen angegeben sind. Hilfe finden Sie unter **So drucken Sie eine Netzwerk-Konfigurationsseite: auf Seite 32**.
- 2 Senden Sie einen Ping-Befehl an den Drucker, und überprüfen Sie, ob er antwortet. Geben Sie auf einem Netzwerkcomputer in der Eingabeaufforderung die Zeichenfolge `ping` gefolgt von der IP-Adresse des neuen Druckers ein (beispielsweise `192.168.0.11`).

Hinweis: Klicken Sie unter Windows auf **Start → Programme → Eingabeaufforderung** (bzw. **Zubehör → Eingabeaufforderung** unter Windows 2000).

Wenn der Drucker im Netzwerk aktiv ist, wird eine Antwort gesendet.

Faxkonfiguration mit dem Browser

Hinweis: Die Konfiguration wird normalerweise von einem Systemsupport-Mitarbeiter vorgenommen. Wenn Sie während der folgenden Vorgänge zur Eingabe eines Passworts aufgefordert werden, wenden Sie sich an den zuständigen Systemsupport-Mitarbeiter.

- 1 Geben Sie die IP-Adresse des MFP in das URL-Feld des Browsers ein (beispielsweise "http://192.168.236.24"), und drücken Sie die **Eingabetaste**.
- 2 Klicken Sie auf **Konfiguration**.
- 3 Klicken Sie unter MFP auf **Fax-Konfiguration**.
- 4 Klicken Sie auf **Konfiguration**.

Wenn Sie den Faxmodus ändern, müssen Sie erst auf **Übernehmen** klicken, bevor Sie auf die Konfigurationsseite zugreifen können.

Hinweis: Wenn der Druckserver für NTP-Zeit (Network Time Protocol) konfiguriert ist, werden beim Einschalten des MFP das aktuelle Datum und die aktuelle Uhrzeit angezeigt. Sie müssen jedoch die Zeitzone einstellen, damit die richtige Uhrzeit angezeigt wird.

- 5 Geben Sie die erforderlichen FCC-Informationen ein:
 - Datum und Uhrzeit (aktuelles Datum und aktuelle Uhrzeit)
 - Stationsname (eigener Name oder Name des Unternehmens)
 - Stationsnummer (Faxleitungsnummer)
- 6 Wählen Sie die Zeitzone aus, z. B. Mitteleuropäische Zeit (Deutschland, Frankreich, Italien usw.). Hiermit sind die erforderlichen Informationen eingestellt.
- 7 Legen Sie die Einstellungen für das Klingelzeichen usw. fest.
- 8 Wenn Sie mit dem Eingeben der Informationen fertig sind, klicken Sie auf **Übernehmen**.

Optionale Einstellungen wie das Einrichten eines Faxübertragungsprotokolls, das Erstellen permanenter Faxadressen und das Aktivieren der Faxserverfunktion können mit dem Browser oder der MFP-Bedienerkonsole vorgenommen werden.

Hinweis: Wenn in Ihrer Region die Anrufer-ID-Funktion unterstützt wird, müssen Sie möglicherweise die Standardeinstellung ändern. Es stehen die folgenden zwei Einstellungen zur Verfügung: FSK (Stufe 1) und DTMF (Stufe 2). Wenden Sie sich an Ihre Telefongesellschaft, oder ändern Sie die Einstellungen, wenn der MFP eingehende Anrufe nicht erkennt.

Überprüfen der MFP-Konfiguration

Drucken einer Menüeinstellungsseite

- 1 Drücken Sie an der MFP-Bedienerkonsole auf das Schlüsselsymbol.
- 2 Wählen Sie **Berichte** aus.
- 3 Wählen Sie **Menüeinstellungsseite** aus.
- 4 Überprüfen Sie, ob die von Ihnen installierten Optionen korrekt unter "Installierte Optionen" und "Druckerinformationen" aufgeführt sind.

Drucken der Hilfeseiten

Es wird empfohlen, diese Informationen an einem geeigneten Ort in der Nähe des Druckers aufzubewahren.

- 1 Drücken Sie an der MFP-Bedienerkonsole auf das Schlüsselsymbol.
- 2 Wählen Sie **Hilfe** aus.
- 3 Wählen Sie **Alle Anleitungen drucken** aus.
Wenn Sie ein einzelnes Thema drucken möchten, wählen Sie das entsprechende Thema aus.

Anfertigen einer Testkopie

- 1 Legen Sie das Originaldokument mit der bedruckten Seite nach oben in die automatische Dokumentzuführung (ADZ) ein bzw. mit der bedruckten Seite nach unten auf das Flachbett.
Richten Sie bei Verwendung der ADZ die Papierführungen aus.
- 2 Drücken Sie auf dem Ziffernblock die Taste **Fortfahren**.

Hinweis: Wurde ein LDSS-Profil installiert, erhalten Sie möglicherweise eine Fehlermeldung, wenn Sie versuchen, eine Schnellkopie auszuführen. Wenden Sie sich an den zuständigen Systemsupport-Mitarbeiter, um diese Funktion nutzen zu können.

Senden eines Testfax

Senden Sie ein einseitiges Testfax, und bitten Sie den Empfänger um eine Rückmeldung.

Hinweis: Wenn "Fax senden" deaktiviert ist, wird diese Option *nicht* angezeigt.

- 1 Legen Sie das Originaldokument mit der kurzen Kante voran und der bedruckten Seite nach oben in die automatische Dokumentzuführung ein.
- 2 Richten Sie die Papierführungen aus.
- 3 Wählen Sie auf der Startseite **Fax** aus.

- 4 Geben Sie die Faxnummer über den Touchscreen oder das Tastenfeld ein.

Fügen Sie weitere Empfänger hinzu, indem Sie auf "Weiter" tippen und dann die Telefon- oder die Kurzwahlnummer eingeben oder das Adressbuch durchsuchen.

Hinweis: Mit der Taste **Wählpause** können Sie eine zweisekündige Wählpause innerhalb einer Faxnummer einlegen.



Die Wählpause wird als Komma im Feld "Faxen an" angezeigt. Verwenden Sie diese Funktion, wenn Sie zunächst einen Amtsanschluss anwählen möchten.

- 5 Wählen Sie **Faxen** aus.

Testen eines Profils zum Scannen an den Computer

- 1 Geben Sie die IP-Adresse des MFP in das URL-Feld des Browsers ein, und drücken Sie die **Eingabetaste**.

Wenn der Java-Applet-Bildschirm angezeigt wird, klicken Sie auf **Ja**.

- 2 Klicken Sie auf **Scan-Profil**.

- 3 Klicken Sie auf **Scan-Profil erstellen**.

- 4 Wählen Sie die gewünschten Scaneinstellungen aus, und klicken Sie auf **Weiter**.

- 5 Wählen Sie einen Speicherort für die gescannte Ausgabedatei auf Ihrem Computer.

- 6 Geben Sie einen Namen für das Profil ein.

Der Profilname ist der Name, der in der Liste "Scan-Profil" auf der Bedienerkonsole des MFP angezeigt wird.

- 7 Klicken Sie auf **Übernehmen**.

- 8 Lesen Sie die Anweisungen auf dem Bildschirm zum Scannen an den Computer.

Beim Klicken auf "Übernehmen" wurde automatisch eine Kurzwahlnummer zugewiesen. Verwenden Sie diese Kurzwahlnummer zum Scannen von Dokumenten.

a Legen Sie am MFP das Originaldokument mit der kurzen Kante voran und der bedruckten Seite nach oben in die automatische Dokumentzuführung ein.

b Drücken Sie auf dem Tastenfeld die Rautentaste, gefolgt von der Kurzwahlnummer, oder wählen Sie auf der Startseite die Option **Profile** aus.

c Wenn Sie die Kurzwahlnummer eingegeben haben, wird das Dokument gescannt und an das von Ihnen angegebene Verzeichnis oder die angegebene Anwendung gesendet. Sie finden Ihre Kurzwahlnummer in der Liste, die angezeigt wird, wenn Sie auf der Startseite die Option **Profile** auswählen.

- 9 Überprüfen Sie die gescannte Datei auf Ihrem Computer.

Die Ausgabedatei wird an dem angegebenen Speicherort gespeichert oder in der von Ihnen festgelegten Anwendung gestartet.

8

Verteilen von Informationen für MFP-Benutzer

Suchen nach Benutzeranweisungen

Die MFP-Online-Dokumentation enthält hilfreiche Anweisungen zum Anfertigen von Kopien, Versenden von Faxen und Scannen von Dokumenten an E-Mail- bzw. FTP-Adressen oder an den Computer. Sie enthält außerdem Informationen zu Menüs und Meldungen sowie zur Konfiguration.

Um die auf der *4600 MFP CD Software und Dokumentation* zur Verfügung stehenden Informationen anzuzeigen, klicken Sie auf **Dokumentation anzeigen** und wählen Sie Ihren MFP aus.

Verteilen von Benutzerinformationen

Im Folgenden werden mehrere Verfahren zum Verteilen von MFP-Informationen vorgestellt:

- Fertigen Sie Ausdrücke der verschiedenen Benutzeranweisungen an, die auf der *4600 MFP CD Software und Dokumentation* gespeichert sind, und händigen Sie sie den Benutzern aus.
- Kopieren Sie die PDF-Dateien mit den Benutzeranweisungen, und speichern Sie sie an einem zentral zugänglichen Ort im Netzwerk oder Intranet. Die PDF-Dateien sind im Verzeichnis "Pubs" der *4600 MFP CD Software und Dokumentation* abgelegt.
- Besuchen Sie die Lexmark Website (www.lexmark.com), und rufen Sie die Informationen dort auf. Kopieren Sie die URL, und senden Sie die Verknüpfung an Ihre MFP-Benutzer.

Einschränken der MFP-Verwendung

Die Funktion "Auftragsberichte" kann so konfiguriert werden, dass die Benutzer an der Bedienerkonsole eine autorisierte Nummer eingeben oder einen autorisierten Namen auswählen müssen, um die Bedienerkonsole zu entsperren.

Detaillierte Anweisungen finden Sie auf der *4600 MFP CD Software und Dokumentation* und der *CD Software und Dokumentation* des Druckers.

9

Lösen von Installationsproblemen

Problem	Lösung
Die Scanneranzeige bleibt leer.	<p>Es findet keine Kommunikation zwischen dem Scanner und dem Drucker statt.</p> <ol style="list-style-type: none"> 1 Schalten Sie den Drucker aus und anschließend wieder ein. 2 Schalten Sie den Drucker aus, und ziehen Sie den Netzstecker des Scanners. Überprüfen Sie, ob alle Kabel ordnungsgemäß angeschlossen sind. Stecken Sie dann den Netzstecker des Scanners wieder ein, und schalten Sie den Drucker ein.
Die Bedienerkonsole reagiert nicht.	<p>Überprüfen Sie, ob der Drucker eingeschaltet ist.</p> <p>Hinweis: Stecken Sie stets den Netzstecker des Scanners ein, bevor Sie den Drucker einschalten.</p>
Der Scanner funktioniert nicht.	<ol style="list-style-type: none"> 1 Stellen Sie sicher, dass der Scanner entsperrt ist. Siehe Schritt 1 auf Seite 28. 2 Schalten Sie den Drucker aus, und ziehen Sie den Netzstecker des Scanners. Überprüfen Sie, ob alle Kabel ordnungsgemäß angeschlossen sind. Stecken Sie dann den Netzstecker des Scanners wieder ein, und schalten Sie den Drucker ein.
Das Testdokument wird nicht gedruckt.	<ol style="list-style-type: none"> 1 Überprüfen Sie, ob alle Steckdosen mit Strom versorgt werden. 2 Vergewissern Sie sich, dass sämtliche Kabel ordnungsgemäß angeschlossen sind. 3 Starten Sie den Testauftrag erneut.
Es können keine Faxe gesendet oder empfangen werden.	<ol style="list-style-type: none"> 1 Vergewissern Sie sich, dass das Fax-/Telefonkabel ordnungsgemäß an den Faxmodem-Anschluss des Druckers und an die Anschlussdose angeschlossen ist. 2 Wiederholen Sie die Faxkonfiguration. Siehe Faxkonfiguration auf Seite 31. 3 Lesen Sie die entsprechenden Abschnitte in der Online-Dokumentation auf der <i>4600 MFP CD Software und Dokumentation</i>. Klicken Sie auf Dokumentation anzeigen ▶ MFP verwenden ▶ Lösen von Faxproblemen.

Weitere Hilfe

Starten Sie die *CD Software und Dokumentation* des Druckers, und klicken Sie auf **Lexmark Adressen**, um eine vollständige Liste mit Telefonnummern und Website-Adressen aufzurufen.