

Kurzanleitung

Einlegen von Druckmedien in die Fächer

- 1 Entfernen Sie das Fach vollständig.

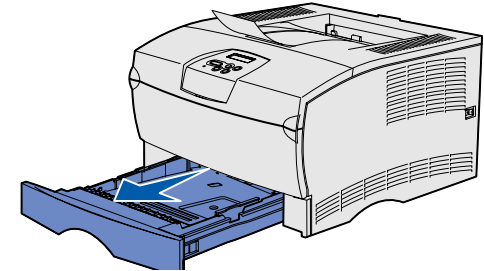

Öffnen Sie beim optionalen 500-Blatt-Papierfach die Abdeckung.

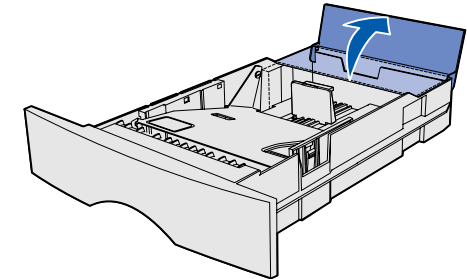

- 2 Drücken Sie die Metallplatte nach unten.

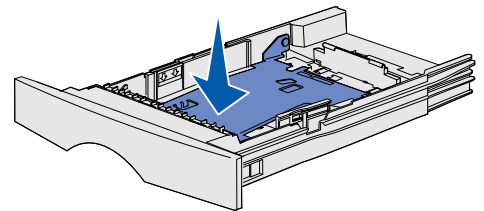

- 3 Drücken Sie die Lasche der Seitenführung und die Seitenführung zusammen, und schieben Sie dann die Führung ganz nach rechts.
- 4 Drücken Sie die Lasche der Längsführung und die Längsführung zusammen, und schieben Sie dann die Führung ganz nach außen.

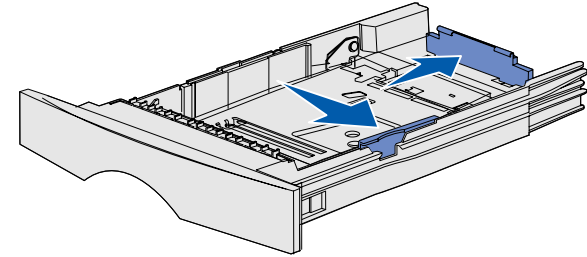

- 5 Biegen Sie den Papierstapel in beide Richtungen, um die Blätter voneinander zu lösen, und fächern Sie den Stapel auf. Die Druckmedien dürfen nicht geknickt oder geknittert werden. Richten Sie die Kanten des Stapels auf einer ebenen Fläche aus.

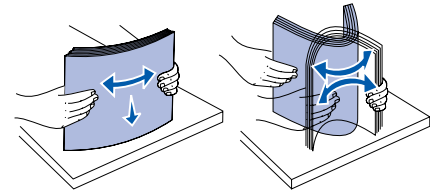

- 6 Legen Sie den Druckmedienstapel auf der linken Seite des Fachs an, und drücken Sie ihn mit der Druckseite nach unten unter den Metallanschlag. Die Blätter dürfen nicht gebogen oder geknickt werden.

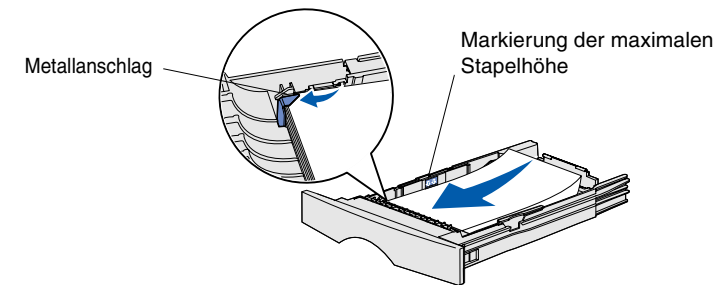

Hinweis: Überschreiten Sie nicht die maximale Füllhöhe. Durch Überladen des Fachs können Papierstaus entstehen.

- 7 Schieben Sie die Seiten- und Längsführung zusammen, bis sie die Kanten der Druckmedien leicht berühren.

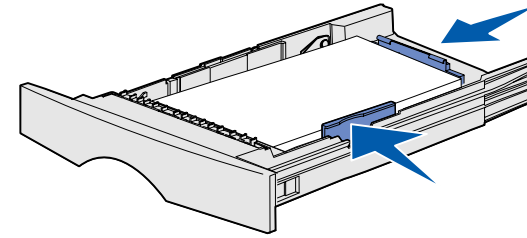

- 8 Schließen Sie die Abdeckung für das optionale 500-Blatt-Papierfach.

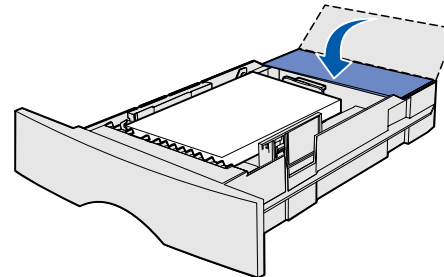

- 9 Schieben Sie das Fach wieder in den Drucker.

Einlegen von Papier in die Universalzuführung

In die Universalzuführung können Normalpapier, Briefumschläge, Folien, Karten und Etiketten eingelegt werden.

- 1 Öffnen Sie die Klappe der Universalzuführung, und ziehen Sie dann die Verlängerung heraus.

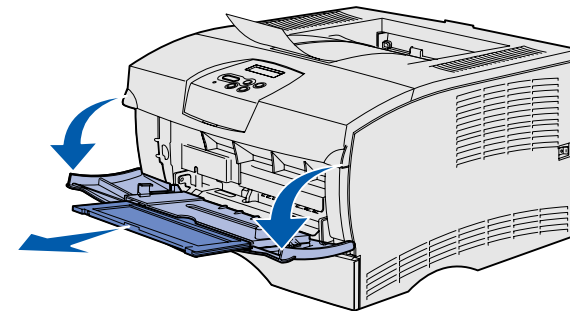

- 2 Öffnen Sie die Verlängerung.

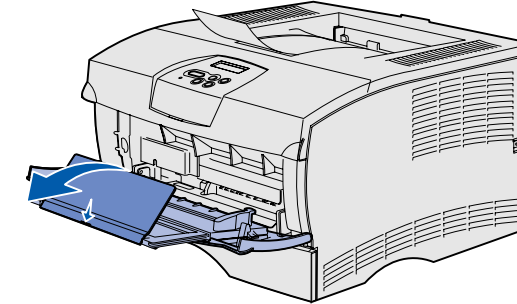

- 3 Schieben Sie die Seitenführung ganz nach rechts.

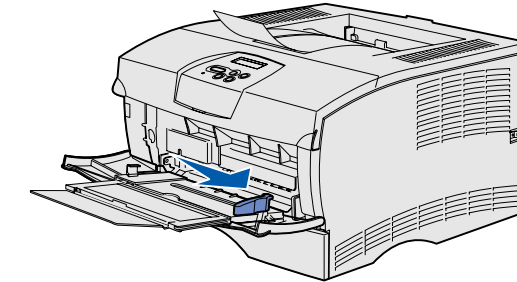

- 4 Legen Sie Papier mit der zu bedruckenden Seite nach oben bzw. Briefumschläge mit der Umschlagklappe nach unten in die Zuführung ein. Schieben Sie die Druckmedien nach vorne, ohne dabei zuviel Druck anzuwenden.

Hinweis: Richten Sie die Druckmedien entsprechend dem Format, der Sorte und der Druckmethode aus. Detaillierte Informationen zum Ausrichten der Druckmedien finden Sie auf der Dokumentations-CD. Überladen Sie die Zuführung nicht.

- 5 Stellen Sie die Seitenführung so ein, daß sie die Seite des Stapels leicht berührt.

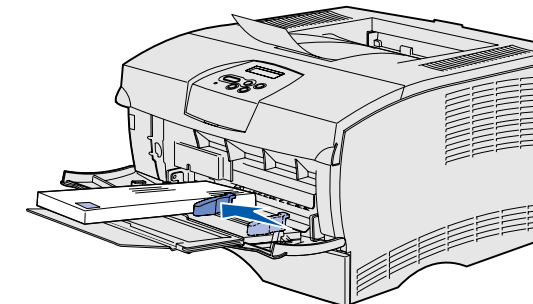

- 6 Wählen Sie in Ihrem Textverarbeitungs- oder Tabellenkalkulationsprogramm, Ihrem Browser oder in einer anderen Anwendung **Datei** → **Drucken**.
- 7 Klicken Sie auf **Eigenschaften** (oder **Optionen, Drucker** bzw. **Einrichten**, je nach Anwendung), um die Einstellungen des Druckertreibers anzuzeigen.
- 8 Wählen Sie im Listenfeld **Papiereinzug** die Universalzuführung aus.
- 9 Wählen Sie im Listenfeld **Druckmedien** die verwendete Papiersorte (Briefumschläge, Folien usw.) aus.
- 10 Klicken Sie auf **OK**, und senden Sie den Druckauftrag wie gewohnt.

Abbrechen von Druckaufträgen

Der Auftrag, den Sie abbrechen möchten, wird gerade gedruckt, und in der Anzeige wird **Belegt** angezeigt:

- 1 Drücken Sie **Menü**, bis **Menü Auftrag** angezeigt wird, und drücken Sie dann **Auswählen**.
- 2 Drücken Sie **Menü**, bis **Auftragsabbruch** angezeigt wird, und drücken Sie dann **Auswählen**.

Drucken einer Seite mit Menüeinstellungen

- 1 Vergewissern Sie sich, daß der Drucker eingeschaltet ist und die Meldung **Bereit** angezeigt wird.
- 2 Drücken Sie **Menü**, bis **Menü Dienstprog.** angezeigt wird, und drücken Sie dann **Auswählen**.
- 3 Drücken Sie **Menü**, bis **Menüs drucken** angezeigt wird, und drücken Sie dann **Auswählen**.

Allgemeine Meldungen an der Bedienerkonsole

Eine detaillierte Liste der Meldungen an der Bedienerkonsole finden Sie auf der Dokumentations-CD.

Nachricht	Maßnahme
Fach <x> ändern Der Drucker benötigt Druckmedien eines anderen Formats oder einer anderen Sorte als die eingelegten Medien.	<ul style="list-style-type: none"> Entfernen Sie die zur Zeit im angegebenen Fach eingelegten Druckmedien, und legen Sie die erforderlichen Druckmedien ein. Drücken Sie Auswählen, um die Meldung zu löschen und den Druckvorgang mit den zur Zeit im Fach eingelegten Druckmedien fortzusetzen. Brechen Sie den aktuellen Druckauftrag ab.
Manu. auffüllen Der Drucker wartet darauf, daß Druckmedien in die Universalzuführung eingelegt werden.	<ul style="list-style-type: none"> Legen Sie die Druckmedien in die Universalzuführung ein, die in der zweiten Zeile der Bedienerkonsole angegeben sind. Drücken Sie Auswählen oder Fortfahren, um die Anforderung für die manuelle Zuführung zu ignorieren und auf Druckmedien zu drucken, die bereits in eines der Papierfächer eingelegt sind. Brechen Sie den aktuellen Druckauftrag ab.
Wartet Der Drucker hat zu druckende Daten erhalten, wartet aber auf einen Befehl oder weitere Daten.	<ul style="list-style-type: none"> Drücken Sie die Taste Fortfahren, um den Inhalt des Pufferspeichers zu drucken. Brechen Sie den aktuellen Druckauftrag ab.
Nicht bereit Der Drucker ist nicht zum Verarbeiten von Daten bereit.	Drücken Sie Fortfahren , um den Drucker in den Status Bereit zurückzusetzen, so daß er Aufträge empfangen kann.
Puffer löschen Der Drucker verwirft den aktuellen Druckauftrag.	<ul style="list-style-type: none"> Warten Sie, bis die Meldung gelöscht wird. Diese Meldung weist gegebenenfalls darauf hin, daß die Treiberdaten nicht mit den vom Drucker erwarteten Daten übereinstimmen. Wenn dieses Problem erneut auftritt, verwenden Sie einen anderen Druckertreiber.

© 2004 Lexmark International, Inc. Alle Rechte vorbehalten.

Teilenummer 26H0086
E.C. 10H044



Gedruckt in Korea
03/04

Beseitigen von Papierstaus

Die folgende Abbildung zeigt den Weg, den die Druckmedien durch den Drucker nehmen. Der Weg hängt davon ab, welchen Papiereinzug und welche Papierablage Sie verwenden.

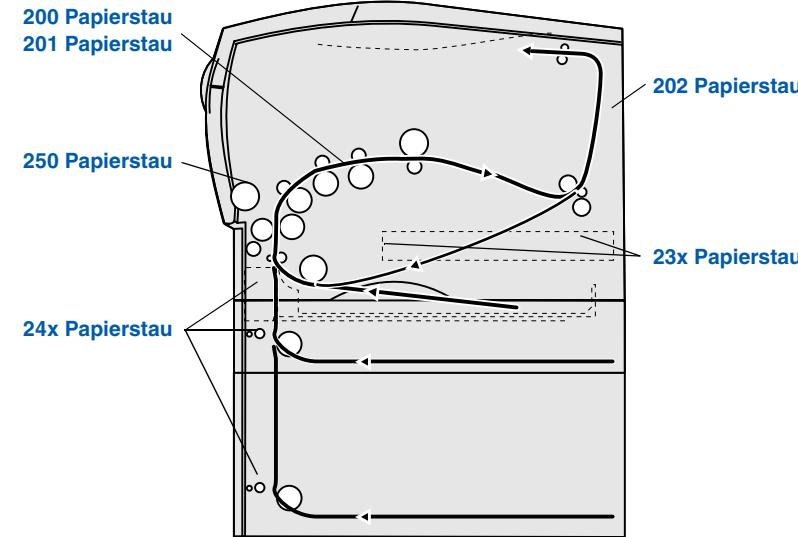

Hinweis: Um die Fehlermeldung **Papierstau** zu löschen, müssen Sie alle gestauten Druckmedien aus dem gesamten Papierweg entfernen; wählen Sie anschließend **Fortfahren** aus.

200 / 201 Papierstau, Kassette entf.

- 1 Öffnen Sie die vordere, obere Klappe.

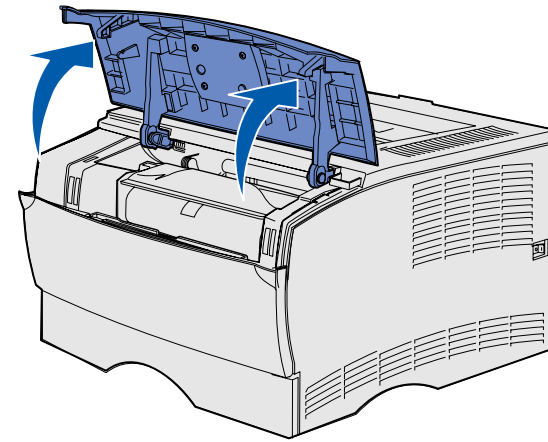

- 2 Nehmen Sie die Druckkassette heraus.

VORSICHT: Der hintere Bereich des Druckerinnenraums ist möglicherweise heiß.

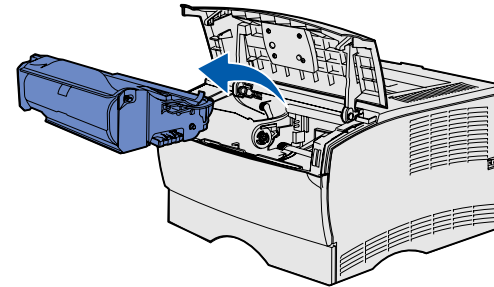

Warnung: Berühren Sie nicht die Fotoleitertrommel an der Unterseite der Druckkassette.

- 3 Beseitigen Sie alle Papierstaus.

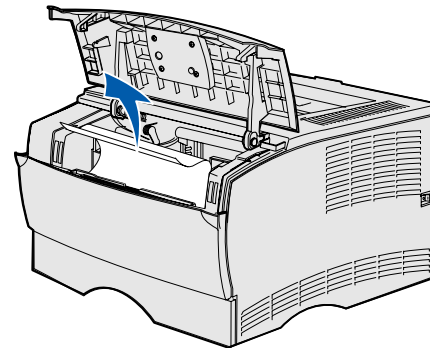

- 4 Setzen Sie die Druckkassette wieder ein.
- 5 Schließen Sie die vordere, obere Klappe.

202 Papierstau, Hin. Klappe öff.

- 1 Öffnen Sie die hintere Papierablageklappe.

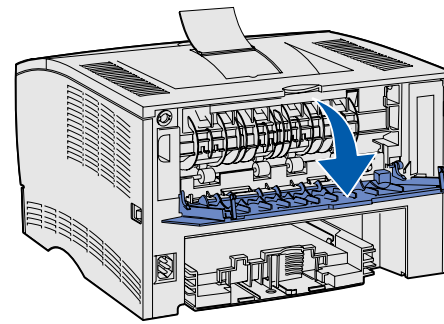

- 2 Beseitigen Sie alle Papierstaus.

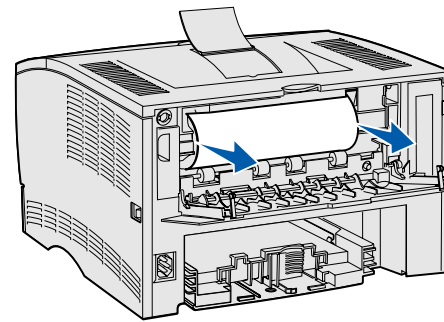

Hinweis: Sie müssen möglicherweise die Druckkassette herausnehmen, um einen Papierstau in diesem Bereich zu beseitigen.

- 3 Schließen Sie die hintere Papierablageklappe.

23x Papierstau (in Duplexeinheit)

Druckmedien können sich unter dem Drucker und oberhalb von Fach 1 stauen, wenn die Funktion zum beidseitigen Drucken aktiviert ist. Folgen Sie zur Beseitigung dieser Papierstauart den Anweisungen, die Sie zur entsprechenden Meldung des Papierstaus erhalten.

23x Papierstau, Fach1 entf. u. Hebel vorne am Drucker n. unten

- 1 Ziehen Sie Fach 1 vollständig heraus.
- 2 Unter dem Drucker befindet sich auf der linken Seite ein grüner Hebel.

- 3 Drücken Sie den grünen Hebel herunter.

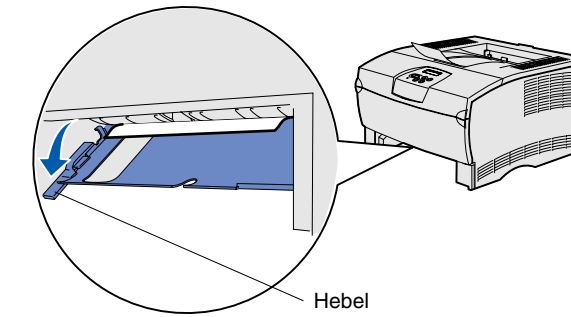

- 4 Ziehen Sie das Papier vorsichtig in Ihre Richtung.
- 5 Schieben Sie das Papierfach ein.

Hinweis: Stellen Sie sicher, daß die Metallplatte unterhalb der Druckmedien eingerastet ist.

23x Papierstau, Fach1 entf. u. Hebel hinten am Drucker n. unten

- 1 Ziehen Sie Fach 1 vollständig heraus.
- 2 Unter dem Drucker befindet sich auf der rechten Seite ein grüner Hebel.
- 3 Drücken Sie den Hebel herunter.

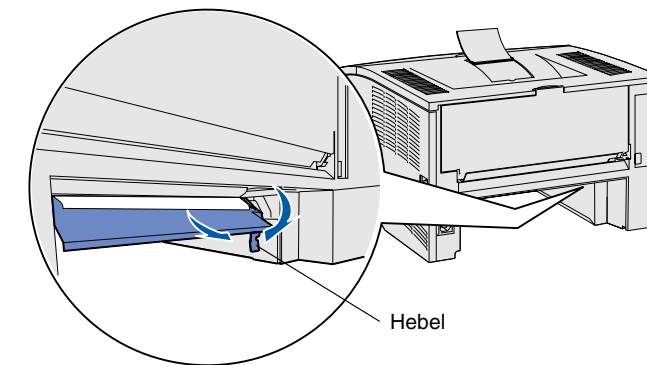

- 4 Ziehen Sie das Papier vorsichtig in Ihre Richtung.
- 5 Schieben Sie das Papierfach ein.

Hinweis: Stellen Sie sicher, daß die Metallplatte unterhalb der Druckmedien eingerastet ist.

24x Papierstau, Fach <x> überpr.

- 1 Öffnen Sie vorsichtig das Fach, bis Sie den Papierstau sehen können.
- 2 Beseitigen Sie alle Papierstaus.

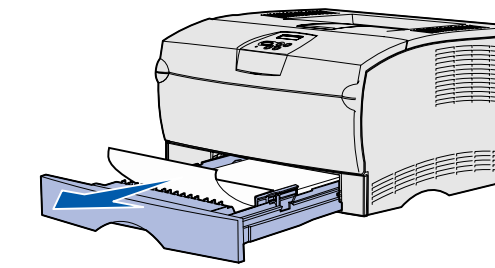
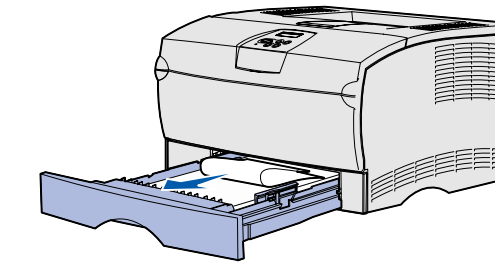

Wenn Sie feststellen, daß sich Druckmedien oberhalb des Metallanschlags befinden, nehmen Sie das Fach vollständig heraus. Drücken Sie die Druckmedien nach unten, so daß die darunterliegende Metallplatte eingerastet. Nehmen Sie die Druckmedien heraus, und legen Sie sie wieder unter den Metallanschlag ein.

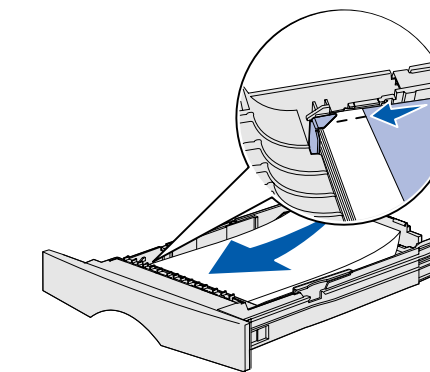

- 3 Schieben Sie das Fach wieder in den Drucker.

250 Papierstau, Uni.Zuf. überpr.

Ziehen Sie die gestauten Druckmedien vorsichtig gerade aus der Universalzuführung heraus.

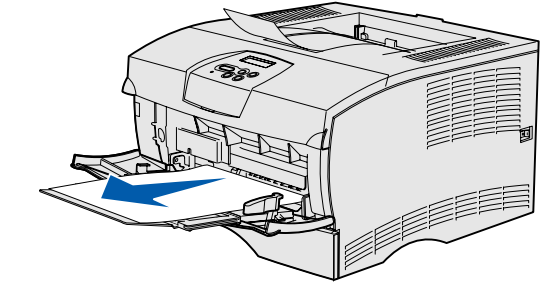

Wenn Sie weitere Informationen benötigen

- Informationen zur Verwendung und Wartung des Druckers finden Sie im *Installationshandbuch* oder auf der Dokumentations-CD.
- Wenn Sie Fragen zum Netzwerkdruck haben, wenden Sie sich an Ihren Systemverwalter oder das HelpDesk.