

Installation du MFP X215

X215 MFP – Einrichtung

Installazione della MFP X215

Consignes de sécurité

- Raccordez le cordon d'alimentation à une prise électrique correctement mise à la terre située près du produit et facilement accessible.
- Confiez les opérations d'entretien ou de réparation, autres que celles décrites dans les instructions de fonctionnement, à un professionnel.
- Reportez-vous au *Guide de l'utilisateur* en ligne pour obtenir des consignes de sécurité supplémentaires.

ATTENTION : N'utilisez pas les fonctions du fax pendant un orage. Évitez d'installer ce produit, de raccorder des câbles électriques ou autres, notamment le cordon d'alimentation ou la ligne téléphonique, pendant un orage.

Informations FCC (Federal Communications Commission)

Cet appareil est conforme avec la Partie 15 et la Partie 68 des réglementations de la FCC. Pour plus d'informations, reportez-vous au *Guide de l'utilisateur* en ligne.

Sicherheitshinweise

- Schließen Sie das Netzkabel an eine ordnungsgemäß geerdete Steckdose an, die sich in der Nähe des Produkts befindet und leicht zugänglich ist.
- Wartungsarbeiten und Reparaturen, mit Ausnahme der in der Benutzerdokumentation näher beschriebenen, sollten Fachleuten überlassen werden.
- Weitere Sicherheitshinweise finden Sie im Online-Benutzerhandbuch.

ACHTUNG: Verwenden Sie die Faxfunktion nicht während eines Gewitters. Installieren Sie das Gerät nicht während eines Gewitters, und schließen Sie während eines Gewitters keine Kabel wie zum Beispiel das Netz- oder Telefonkabel an.

FCC-Bestimmungen

Dieses Gerät erfüllt die Bedingungen in Teil 15 und Teil 68 der FCC-Bestimmungen. Weitere Informationen finden Sie im Online-Benutzerhandbuch.

Informazioni sulla sicurezza

- Collegare il cavo di alimentazione a una presa elettrica con messa a terra vicina al prodotto e facilmente accessibile.
- Affidare gli interventi di assistenza o riparazione non descritti nella documentazione per l'utente a un tecnico specializzato.
- Per ulteriori informazioni sulla sicurezza, consultare la *Guida per l'utente* online.

ATTENZIONE: Non utilizzare la funzione fax durante un temporale. Non installare il prodotto né effettuare collegamenti di cavi elettrici o di altro tipo, ad esempio il cavo di alimentazione o il cavo telefonico, durante un temporale.

Informazioni FCC (Federal Communications Commission)

Il presente dispositivo è conforme alle norme FCC Parte 15 e Parte 68. Per ulteriori informazioni, consultare la *Guida per l'utente* online.

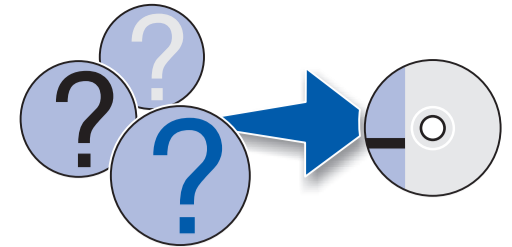

1 Sortez les éléments de la boîte.
Nehmen Sie das Gerät sowie sämtliches Zubehör aus dem Karton.
Aprire la confezione.

2 Retirez la bande adhésive.
Entfernen Sie das Klebeband.
Rimuovere il nastro.

3 Appliquez éventuellement la plaquette signalétique correspondant à votre langue.
Bringen Sie ggf. die Schablone mit den Bezeichnungen in Ihrer Sprache an.
Applicare la mascherina con la lingua desiderata, se necessario.

4 Ouvrez le carter avant.
Öffnen Sie die vordere Abdeckung.
Aprire lo sportello anteriore.

5 Retirez la cartouche de toner.
Remarque : Ne touchez pas le cylindre photoconducteur.
Nehmen Sie die Druckkassette aus der Verpackung.
Hinweis: Berühren Sie nicht die Fotoleitertrommel.
Rimuovere la cartuccia del toner.
Nota: Non toccare il tamburo del fotoconduttore.

6 Secouez délicatement la cartouche de toner.
Schütteln Sie die Druckkassette vorsichtig.
Scuotere la cartuccia del toner con delicatezza.

7 Insérez la cartouche de toner.
Setzen Sie die Druckkassette ein.
Inserire la cartuccia del toner.

8 Fermez le carter avant.
Schließen Sie die vordere Abdeckung.
Chiudere lo sportello anteriore.

9 Retirez le tiroir, puis appuyez sur la plaque de pression.
Ziehen Sie das Papierfach heraus, und drücken Sie die Druckplatte nach unten.
Rimuovere il vassoio carta, quindi abbassare la piastra.

10 Déployez éventuellement le guide-papier arrière, puis chargez du papier sous le triangle.
Ziehen Sie die hintere Papierführung ggf. bis zum Anschlag heraus, und legen Sie Papier bis zur dreieckigen Markierung ein.
Estendere la guida carta posteriore, se necessario, quindi caricare la carta al di sotto del triangolo.

11 Apportez les réglages éventuellement nécessaires en fonction du format de papier, puis insérez le tiroir.
Passen Sie die Papierführungen ggf. an das eingelegte Papierformat an, und setzen Sie das Papierfach ein.
Regolare le dimensioni carta, se necessario, quindi inserire il vassoio.

12 Raccordez le cordon de téléphone.
Schließen Sie das Telefonkabel an.
Collegare il cavo telefonico.

13 Raccordez un câble parallèle (compatible IEEE-1284) ou USB.
Schließen Sie ein paralleles (IEEE-1284 kompatibles) Kabel oder ein USB-Kabel an.
Collegare un cavo parallelo (IEEE-1284 compatibile) o un cavo USB.

14 Raccordez l'imprimante au secteur.
Schließen Sie das Netzkabel an.
Collegare il cavo di alimentazione.

15 Mettez l'imprimante sous tension.
Schalten Sie das Gerät ein.
Accendere il dispositivo.



16 Entrez la date et l'heure, puis appuyez sur **Sélectionner**.
Geben Sie Datum und Uhrzeit ein, und drücken Sie **Auswählen**.
Immettere la data e l'ora, quindi premere **Seleziona**.

- 1 01-23-2003
- 2 01:23
- 3 * (AM / PM)

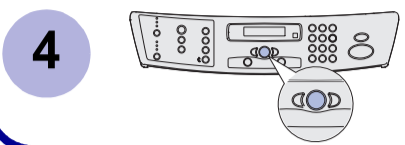

17 Appuyez sur **Menu**, sur le chiffre **6**, puis sur **Sélectionner** pour afficher le menu **CONFIG MACHINE - Langue**.
Drücken Sie **Menü**, **6** und **Auswählen**, um das Menü **GERÄTEKONFIG. - Sprache** aufzurufen.
Premere **Menu**, il numero **6**, quindi **Seleziona** per visualizzare il menu **IMP. MACCHINA - Lingua**.

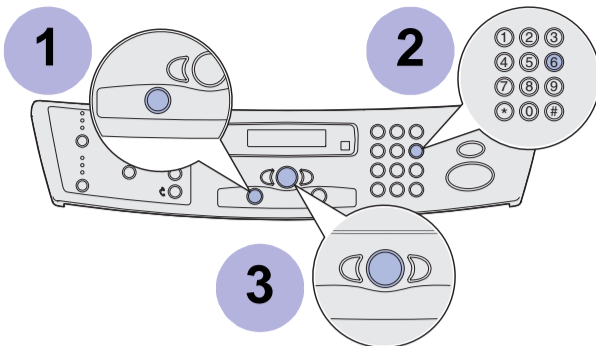

18 Appuyez à nouveau sur **Sélectionner**.
Drücken Sie erneut **Auswählen**.
Premere nuovamente **Seleziona**.

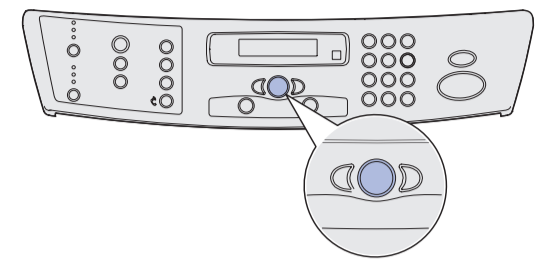

19 Appuyez sur les touches de défilement jusqu'à ce que votre langue s'affiche, puis appuyez sur **Sélectionner**.
Blättern Sie mit den Pfeiltasten durch das Menü, bis Ihre Sprache angezeigt wird, und drücken Sie **Auswählen**.
Premere i pulsanti di scorrimento fino a visualizzare la propria lingua, quindi premere **Seleziona**.

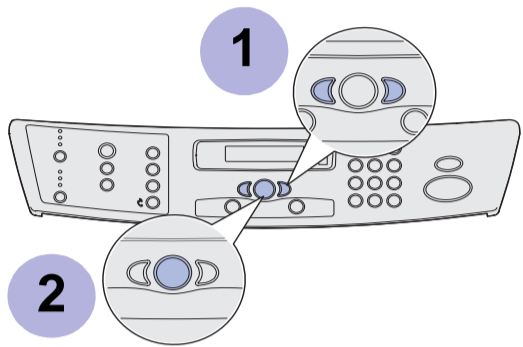

20 Appuyez sur les touches de défilement jusqu'à ce que le menu **Pays** s'affiche, puis appuyez sur **Sélectionner**.
Blättern Sie mit den Pfeiltasten, bis das Menü **Land** angezeigt wird, und drücken Sie **Auswählen**.
Premere i pulsanti di scorrimento fino a visualizzare il menu **Paese**, quindi premere **Seleziona**.

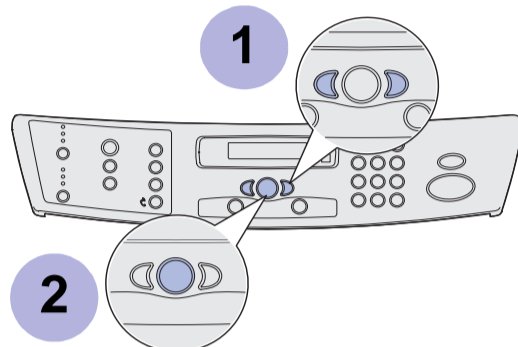

21 Appuyez sur les touches de défilement jusqu'à ce que votre pays s'affiche, puis appuyez sur **Sélectionner**.
Blättern Sie mit den Pfeiltasten durch das Menü, bis Ihr Land angezeigt wird, und drücken Sie **Auswählen**.
Premere i pulsanti di scorrimento fino a visualizzare il proprio paese, quindi premere **Seleziona**.

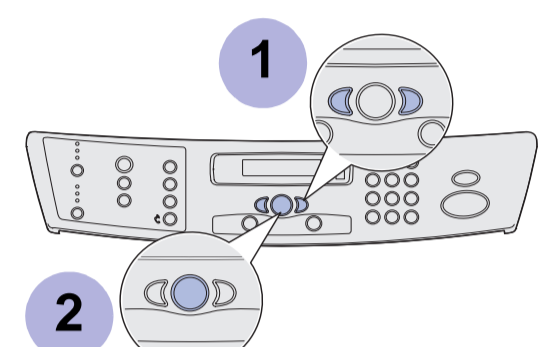

22 Appuyez sur **Retour**, sur le chiffre **5**, puis sur **Sélectionner** pour afficher le menu **CONFIG FAX - Mode de réception**.
Drücken Sie **Zurück**, **5** und **Auswählen**, um das Menü **FAXKONFIG. - Empfangsmodus** aufzurufen.
Premere **Ritorna**, il numero **5**, quindi **Seleziona** per visualizzare il menu **IMPOSTAZ. FAX - Modalità ricezione**.

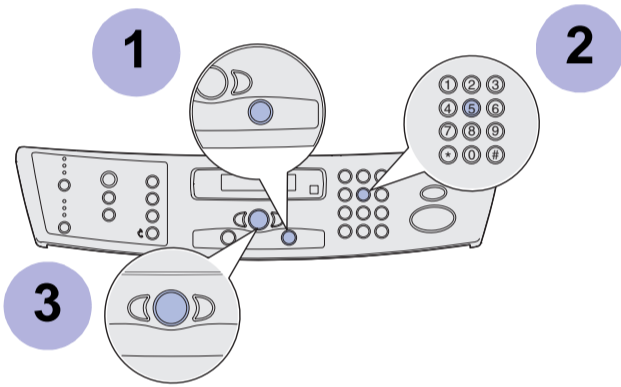

23 Appuyez sur les touches de défilement jusqu'à ce que le menu **ID poste** s'affiche, puis appuyez sur **Sélectionner**.
Blättern Sie mit den Pfeiltasten, bis das Menü **stations-ID** angezeigt wird, und drücken Sie **Auswählen**.
Premere i pulsanti di scorrimento fino a visualizzare il menu **ID stazione**, quindi premere **Seleziona**.

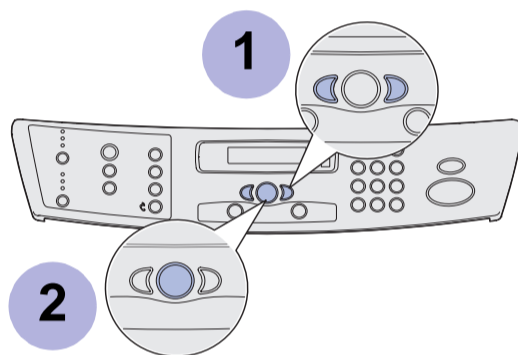

24 Entrez votre numéro de fax, puis appuyez sur **Sélectionner**.
Geben Sie Ihre Faxnummer ein, und drücken Sie **Auswählen**.
Immettere il numero di fax, quindi premere **Seleziona**.

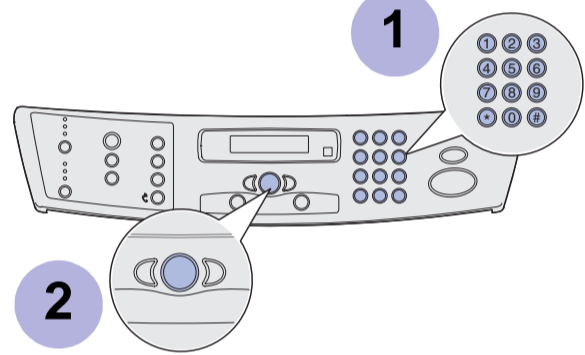

25 Entrez un nom identifiant le fax, puis appuyez sur **Sélectionner**.
Remarque : Appuyez à une ou plusieurs reprises sur une touche numérique pour entrer le caractère désiré (par exemple, appuyez à trois reprises sur le chiffre **2** pour entrer la lettre **C**), puis appuyez sur le bouton de défilement vers la droite pour déplacer le curseur jusqu'à la position suivante. Répétez cette opération jusqu'à ce que le nom soit entré.

Geben Sie einen Namen zur Identifizierung des Faxgeräts an, und drücken Sie **Auswählen**.

Hinweis: Drücken Sie eine Zifferntaste ein- oder mehrmals, um das gewünschte Zeichen einzugeben (drücken Sie z. B. dreimal die Taste **2**, um den Buchstaben **C** einzugeben), und drücken Sie dann die Nach-rechts-Taste, um den Cursor zur nächsten Eingabeposition zu bewegen. Wiederholen Sie dies, bis der Name eingegeben ist.

Immettere un nome per identificare il dispositivo fax, quindi premere **Seleziona**.

Nota: Premere un tasto numerico una o più volte per immettere i caratteri desiderati (ad esempio premere il numero **2** tre volte per immettere la lettera **C**), quindi premere il pulsante di scorrimento destro per spostare il cursore sulla posizione successiva. Ripetere la procedura fino a immettere il nome completo.

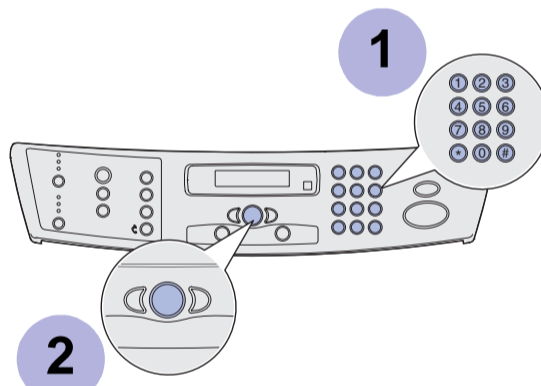

26 Appuyez sur **Stop** pour que revenir au message **Prêt**.
Drücken Sie **Stop**, damit **Bereit** wieder angezeigt wird.
Premere **Stop** per visualizzare **Pronta** sul display.

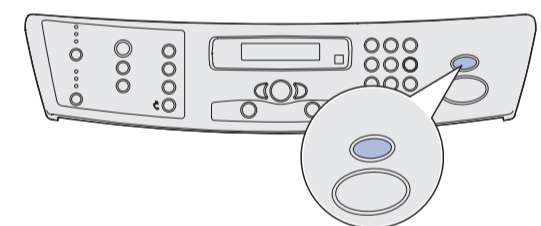

27 Mettez l'ordinateur sous tension.
Schalten Sie den Computer ein.
Accendere il computer.

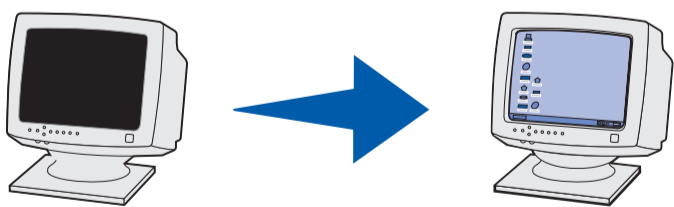

28 **Important !** Cliquez sur **Annuler** si un écran de détection d'un nouveau matériel s'affiche.
Wichtig! Wenn Fenster des Hardware-Assistenten angezeigt werden, klicken Sie auf **Abbrechen**.
Importante: Fare clic su **Annulla** in eventuali schermate di installazione di nuovo hardware.

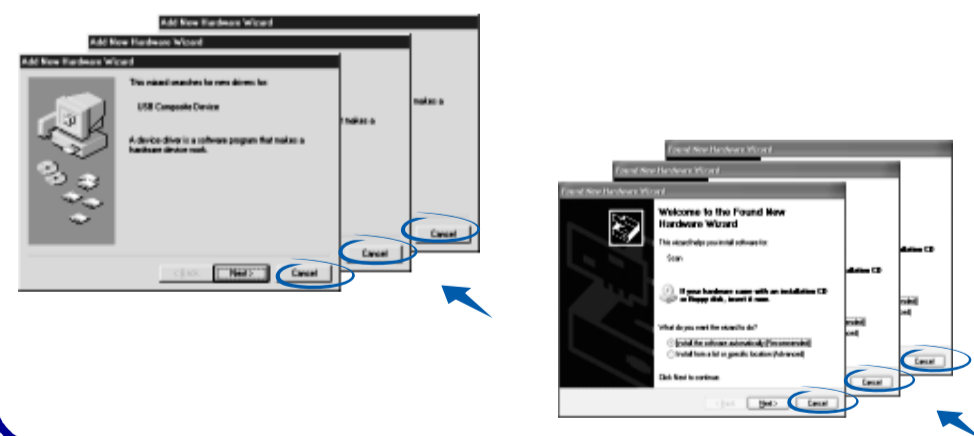

29 Insérez le CD-ROM *Pilotes et documentation*.
Legen Sie die CD *Treiber und Dokumentation* ein.
Inserire il CD *Driver e documentazione*.

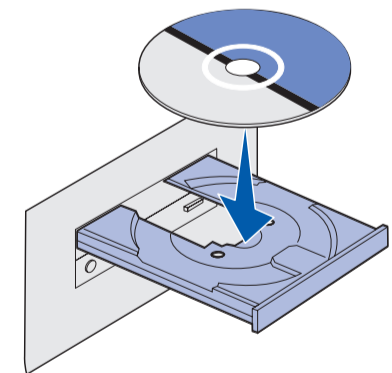

30 Sélectionnez votre langue, puis suivez les instructions qui s'affichent pour installer le logiciel.
1 Cliquez sur **Continuer** si des messages sur la compatibilité s'affichent. Votre produit a été intégralement testé et est compatible avec Windows.
2 Lorsque le message indiquant la fin de l'installation s'affiche, retirez le CD-ROM.
3 Choisissez de redémarrer l'ordinateur, puis cliquez sur **Terminer**.
4 Si un écran de détection de matériel Lexmark X215 s'affiche, cliquez sur **Suivant** ou sur **Continuer** jusqu'à ce qu'il disparaisse.

Wählen Sie Ihre Sprache aus, und folgen Sie den Anweisungen auf dem Bildschirm, um die Software zu installieren.

1 Klicken Sie auf **Installation fortsetzen**, wenn Meldungen zu Kompatibilitätsproblemen angezeigt werden. Ihr Produkt wurde eingehend getestet und ist mit Windows kompatibel.

2 Wenn die Meldung zum Abschluss der Installation angezeigt wird, entnehmen Sie die CD.

3 Aktivieren Sie die Option zum Neustart des Computers, und klicken Sie auf **Fertigstellen**.

4 Wenn Fenster des Hardware-Assistenten für den Lexmark X215 angezeigt werden, klicken Sie auf **Weiter** oder **Fortfahren**, bis der Vorgang abgeschlossen ist.

Selezionare la lingua desiderata, quindi seguire le istruzioni visualizzate per installare il software.

1 Fare clic su **Continua** in caso vengano visualizzati eventuali messaggi sulla compatibilità. Il presente prodotto è stato accuratamente testato ed è compatibile con Windows.

2 Quando viene visualizzato il messaggio di completamento dell'installazione, rimuovere il CD.

3 Riavviare il computer, quindi fare clic su **Fine**.

4 Se viene visualizzata una schermata di installazione di nuovo hardware per la stampante Lexmark X215, fare clic su **Avanti** o **Continua** fino al termine della procedura.

Informations supplémentaires

Pour plus d'information sur l'installation d'un logiciel supplémentaire, le chargement de papier, la modification des formats de papier, l'impression, la copie, la numérisation, les fonctions de fax, l'entretien et le dépannage, reportez-vous au *Guide de l'utilisateur* disponible sur le CD-ROM *Pilotes et documentation*.

Weitere Informationen

Hinweise zum Installieren zusätzlicher Software, Einlegen von Papier, Wechseln von Papierformaten, Drucken, Kopieren, Scannen, Faxen sowie zur Wartung und Fehlerbehebung finden Sie im *Benutzerhandbuch* auf der CD *Treiber und Dokumentation*.

Ulteriori informazioni

Per informazioni su installazione di software aggiuntivo, caricamento della carta, uso di formati carta, stampa, copia, scansione, invio di fax, manutenzione e risoluzione dei problemi, consultare la *Guida per l'utente* contenuta nel CD *Driver e documentazione*.