

Edition : avril 2000

Le paragraphe suivant ne s'applique pas aux pays dans lesquels lesdites clauses ne sont pas conformes à la législation en vigueur : LEXMARK INTERNATIONAL, INC. FOURNIT CETTE PUBLICATION « TELLE QUELLE » SANS GARANTIE D'AUCUNE SORTE, EXPLICITE OU IMPLICITE, Y COMPRIS, MAIS SANS SE LIMITER AUX GARANTIES IMPLICITES DE COMMERCIALISABILITE OU DE CONFORMITE A UN USAGE. Certains Etats n'admettent pas la renonciation aux garanties explicites ou implicites pour certaines transactions ; il se peut donc que cette déclaration ne vous concerne pas.

Cette publication peut contenir des imprécisions techniques et des erreurs typographiques. Des modifications sont régulièrement apportées aux informations de cette section et elle seront incorporées aux éditions à venir. Des améliorations ou modifications des produits ou des programmes décrits dans cette publication peuvent intervenir à tout moment.

Toute référence, dans le présent document, à des produits, des programmes ou des services n'implique pas que le fabricant envisage de proposer ceux-ci dans tous les pays où il est présent. Toute référence à un produit, programme ou service n'affirme ou n'implique nullement que seul ce produit, programme ou service puisse être utilisé. Tout produit, programme ou service équivalent peut être utilisé à la place pour autant qu'il respecte les droits liés à la propriété intellectuelle. L'évaluation et la vérification du fonctionnement en association avec d'autres produits, programmes ou services, à l'exception de ceux expressément conçus par le fabricant, se font aux seuls risques de l'utilisateur.

ColorFine, Lexmark et Lexmark accompagné du dessin d'un diamant sont des marques commerciales de Lexmark International, Inc. déposées aux Etats-Unis et/ou dans d'autres pays. Color Jetprinter est une marque commerciale de Lexmark International, Inc.

Les autres marques commerciales citées dans ce manuel sont la propriété de leurs détenteurs respectifs.

© Copyright 2000 Lexmark International, Inc. Tous droits réservés.





Principes élémentaires de l'impression

Chargement du papier et configuration du logiciel d'imprimante.

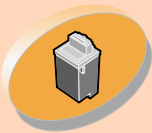

Entretien de l'imprimante

Installation, remplacement et alignement des cartouches d'impression.



Dépannage

Informations concernant la résolution des problèmes d'impression.



Annexe

Avis et consignes de sécurité.



Index

Liens rapides vers les informations recherchées. Il vous suffit de cliquer sur une entrée d'index pour aller à l'information.

Page



Guide de l'utilisateur Lexmark™ Z22/Z32 Color Jetprinter™ pour Windows NT 4.0 et Windows 2000

Utilisez ce guide en cas de questions ou de problèmes avec l'imprimante.

Conseils d'utilisation de ce guide :

- Utilisez les boutons sur la gauche de l'écran pour passer entre les différentes pages de ce guide.
- Cliquez sur le **texte en bleu** pour passer à une autre partie de ce guide.
- Cliquez sur les flèches gauche ou droite pour avancer ou revenir en arrière. Cliquez sur l'icône de la maison pour retourner à la page d'accueil.
- Pour afficher les informations d'édition et de marque commerciale, cliquez sur **Notes sur l'édition**.
- Pour imprimer ce guide :
 - 1 Dans le menu fichier d'Acrobat Reader, sélectionnez **Imprimer**.
 - 2 Dans les **options de configuration d'impression**, assurez-vous que l'option Paysage est sélectionnée.
 - 3 Choisissez les pages à imprimer et cliquez sur **OK**.



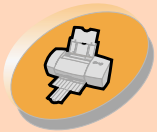

Principes élémentaires
de l'impression

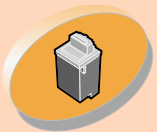

Entretien de
l'imprimante



Dépannage



Annexe



Index

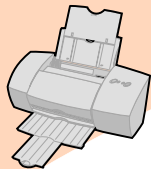

Principes élémentaires de l'impression

Ce manuel décrit l'utilisation de votre imprimante avec Windows NT 4.0 et Windows 2000. Pour obtenir de l'aide sur l'utilisation de votre imprimante avec Windows 95, Windows 98, Mac OS 8.6 ou Mac OS 9, reportez-vous au manuel de l'utilisateur fourni avec votre imprimante.

L'impression de base est un jeu d'enfant :

Etape 1 : Chargez le papier

Etape 2 : Paramétrez le logiciel d'imprimante.

Etape 3 : Imprimez le document.



Principes élémentaires de l'impression



Principes élémentaires
de l'impression

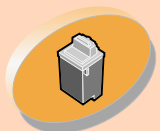

Entretien de
l'imprimante



Dépannage



Annexe



Index

Etape 1 : Chargez le papier

Vous pouvez charger jusqu'à 100 feuilles de papier
(selon l'épaisseur).

- 1 **Placez le papier le long du côté droit du dispositif d'alimentation, le côté d'impression tourné vers vous.**

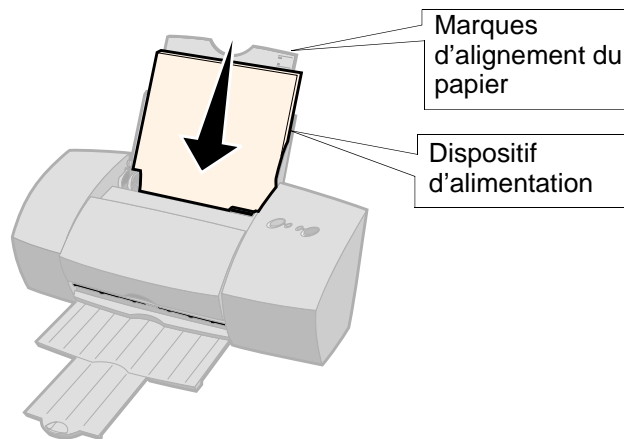

Principes élémentaires de l'impression



- 2 Exercez une pression sur la languette d'ouverture et le guide papier pour les rapprocher puis faites glisser le guide papier vers le bord du papier.

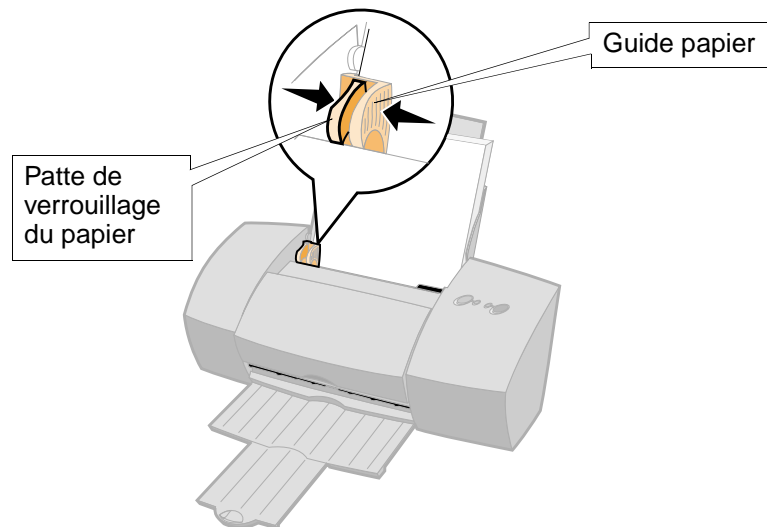

Principes élémentaires de l'impression

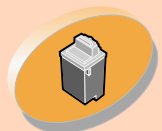

Entretien de l'imprimante



Dépannage



Annexe



Index



Principes élémentaires de l'impression



Chargement de papiers spéciaux

Suivez ces instructions lorsque vous chargez un papier spécial :

Chargez jusqu'à :	Vérifiez les points suivants :
10 enveloppes	<ul style="list-style-type: none">• Le côté à imprimer est tourné vers vous.• L'emplacement du timbre se trouve dans le coin supérieur gauche.• Chargez les enveloppes verticalement contre le côté droit du dispositif d'alimentation.• Le guide papier repose le long du côté des enveloppes.

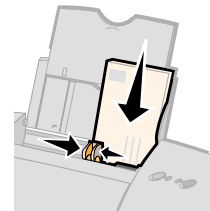

Principes élémentaires de l'impression

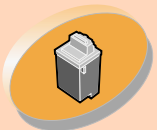

Entretien de l'imprimante



Dépannage



Annexe



Index



Principes élémentaires de l'impression



Principes élémentaires
de l'impression

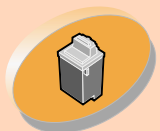

Entretien de
l'imprimante



Dépannage



Annexe



Index

Chargez jusqu'à :	Vérifiez les points suivants :
10 cartes de vœux, fiches, cartes postales ou cartes photographiques	<ul style="list-style-type: none">• Le côté à imprimer est tourné vers vous.• Chargez les cartes verticalement contre le côté droit du dispositif d'alimentation.• Le guide papier repose le long du côté des cartes.
25 feuilles de papier photo, glacé ou couché	<ul style="list-style-type: none">• Le côté couché ou glacé est tourné vers vous.• Le guide papier repose le long du côté du papier photo.
25 transferts sur tissu	<ul style="list-style-type: none">• Suivez les instructions figurant sur l'emballage pour charger des transferts sur tissu• Le guide papier repose le long du côté des cartes.



Principes élémentaires de l'impression



Principes élémentaires
de l'impression

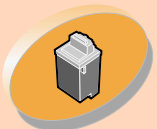

Entretien de
l'imprimante



Dépannage



Annexe



Index

Chargez jusqu'à :

100 feuilles de
papier de format
personnalisé

Vérifiez les points suivants :

- Votre format de papier est l'un des formats suivants :
 - Largeur :
de 76 mm à 216 mm
de 3 po. à 8,5 po.
 - Longueur :
de 127 mm à 432 mm
de 5 po. à 17 po.
- Le guide papier repose le long du côté du papier.



Principes élémentaires de l'impression



Principes élémentaires
de l'impression

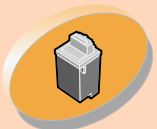

Entretien de
l'imprimante



Dépannage



Annexe



Index

Chargez jusqu'à :

20 feuilles de
papier continu

Vérifiez les points suivants :

- Placez le papier continu derrière l'imprimante. Déplacez le bord non attaché de la première page du papier au-dessus de l'imprimante et insérez-le dans le dispositif d'alimentation.
- Le guide papier repose le long du côté du papier.

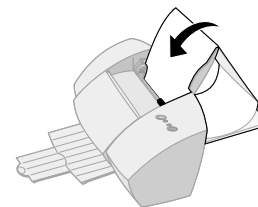

Remarque : Assurez-vous de sélectionner le format de papier **Bannière** ou **A4 bannière** dans la fenêtre des propriétés d'impression.



Principes élémentaires de l'impression



Principes élémentaires
de l'impression

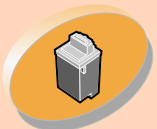

Entretien de
l'imprimante



Dépannage



Annexe



Index

Chargez jusqu'à :

10 transparents

Vérifiez les points suivants :

- La face grainée des transparents est tournée vers vous (face lisse vers le bas).
- Le guide papier repose le long du côté des transparents.

Etape 2 : Paramétrez le logiciel d'imprimante.

Le logiciel d'imprimante comprend plusieurs applications qui facilitent l'exécution des travaux d'impression et offrent des impressions de grande qualité. L'une de ces applications est la fenêtre des propriétés d'impression. Si vous utilisez :

- Windows NT 4.0, votre pilote d'imprimante est nommé Paramètres de document par défaut.
- Windows NT 2000, votre pilote d'imprimante est nommé Préférences d'impression.

Le pilote d'imprimante comprend deux onglets : Mise en page et Fonctions. Chacun de ces onglets regroupe des paramètres relatifs au fonctionnement de votre imprimante et de son logiciel.





Principes élémentaires
de l'impression

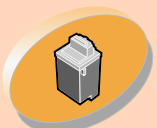

Entretien de
l'imprimante



Dépannage



Annexe



Index

Ouverture du pilote d'imprimante depuis une application

Lorsque vous ouvrez le pilote d'imprimante à partir de votre application, vous pouvez modifier les paramètres d'impression **UNIQUEMENT** pour le document en cours de création.

- 1 **Ouvrez le menu Fichier de l'application.**
- 2 **Choisissez l'option de configuration de l'impression.**
- 3 **Dans la boîte de dialogue Configuration de l'imprimante, cliquez sur le bouton Propriétés, Options ou Configuration (en fonction de l'application).**
- 4 **Changez les paramètres en fonction de vos besoins.**



Principes élémentaires de l'impression



Ouverture du pilote d'imprimante depuis Windows

Lorsque vous ouvrez le pilote d'imprimante depuis Windows, les paramètres que vous définissez s'appliquent à TOUS les documents, sauf si vous les modifiez depuis l'application.

- 1 **Dans le menu Démarrer, sélectionnez Paramètres, puis sélectionnez Imprimantes.**
- 2 **Dans le dossier Imprimantes, cliquez avec le bouton droit sur l'icône de votre imprimante.**
- 3 **Sélectionnez Paramètres de document par défaut dans le menu qui apparaît.**
- 4 **Changez les paramètres en fonction de vos besoins.**



Principes élémentaires
de l'impression

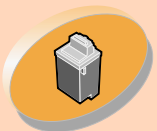

Entretien de
l'imprimante



Dépannage



Annexe



Index



Principes élémentaires de l'impression



Principes élémentaires
de l'impression

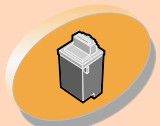

Entretien de
l'imprimante



Dépannage



Annexe



Index

Cliquez sur...

l'onglet **Mise en page** pour :

- Sélectionner un format de papier, un type de support et une orientation.
- Sélectionner un paramètre de qualité d'impression.
- Choisir le nombre de copies et l'ordre d'impression.
- Afficher les paramètres d'impression courants.

l'onglet **Fonctions** pour :

- Choisir d'imprimer en noir et blanc ou en couleur.
- Procéder à l'entretien de la cartouche.
- Choisir les paramètres par défaut.
- Afficher les paramètres actuels de l'imprimante.

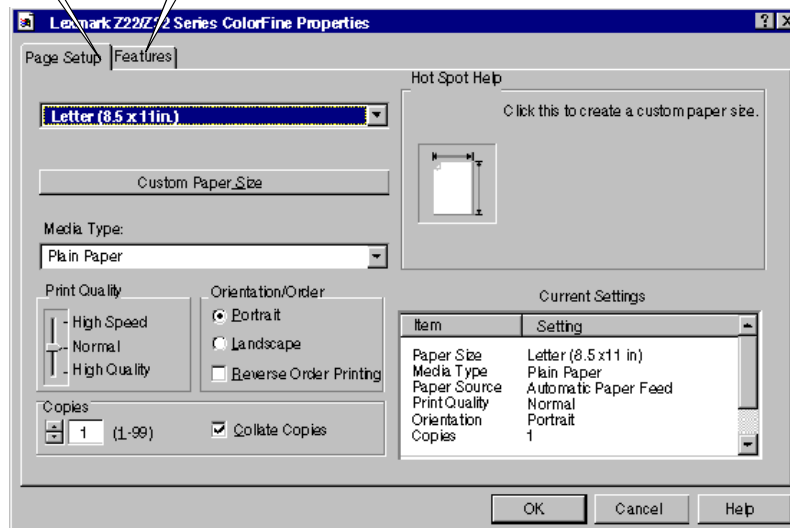

Principes élémentaires de l'impression



Sélection des paramètres pour les papiers spéciaux

Lors de l'installation initiale du logiciel d'imprimante, les paramètres du pilote d'imprimante sont les paramètres par défaut. Utilisez les paramètres par défaut pour imprimer la plupart des documents sur papier ordinaire. Pour modifier les paramètres d'impression pour imprimer sur du papier spécial, utilisez le tableau suivant :

Lorsque vous imprimez sur un support spécial :	Dans l'onglet Mise en page, effectuez les sélections suivantes :
Enveloppes	Sélectionnez le format d'enveloppe approprié dans la liste des formats de papier. <i>Remarque : De nombreuses applications sont conçues pour écraser les paramètres d'enveloppe du logiciel d'imprimante. Assurez vous que l'orientation Paysage est bien sélectionnée dans votre application.</i>
Cartes de vœux, fiches, cartes postales ou cartes photographiques	Dans le menu déroulant Type de support, sélectionnez Support carte de vœux . Sélectionnez le paramètre de format de papier approprié.



Principes élémentaires de l'impression

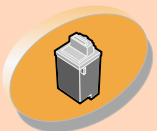

Entretien de l'imprimante



Dépannage



Annexe



Index





Principes élémentaires de l'impression



Principes élémentaires
de l'impression

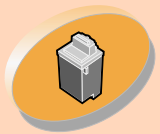

Entretien de
l'imprimante



Dépannage



Annexe



Index

Lorsque vous imprimez sur un support spécial :

Dans l'onglet Mise en page, effectuez les sélections suivantes :

Papier photo, glacé ou couché

Dans le menu déroulant Type de support, sélectionnez **Papier glacé/ photo**.

Sélectionnez le paramètre de format de papier approprié.

Remarques : Si vous utilisez deux cartouches, vous pouvez imprimer des photos de qualité en combinant des cartouches noir et couleur. Remplacez cependant la cartouche d'encre noire Lexmark (référence 17G0050) par une cartouche photo Lexmark (référence 12A1990) pour obtenir la meilleure qualité d'impression possible. Pour obtenir de l'aide, reportez-vous à la section **page 21**.

Lors de l'impression de photos, retirez les photos au fur et à mesure qu'elles sortent de l'imprimante et laissez-les sécher avant de les empiler.





Principes élémentaires de l'impression



Principes élémentaires de l'impression

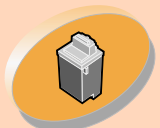

Entretien de l'imprimante



Dépannage



Annexe



Index

Lorsque vous imprimez sur un support spécial :	Dans l'onglet Mise en page, effectuez les sélections suivantes :
Feuilles de papier d'un format personnalisé	Cliquez sur le bouton Format de papier personnalisé . Tapez les dimensions de votre format personnalisé. Pour obtenir de l'aide, reportez-vous à la section Chargement de papiers spéciaux .
Papier continu	Dans la zone Format papier, sélectionnez Bannière ou A4 bannière .
Transparents	<p>Dans le menu déroulant Type de support, sélectionnez Transparents.</p> <p>Dans la zone Qualité impress., sélectionnez Normale 600 ppp ou Présentation 1200 ppp.</p> <p><i>Remarque : Lorsque vous imprimez des transparents, retirez-les à mesure qu'ils sortent de l'imprimante et laissez-les sécher avant de les empiler.</i></p>





Principes élémentaires de l'impression



Principes élémentaires
de l'impression

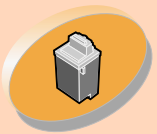

Entretien de
l'imprimante



Dépannage



Annexe



Index

**Lorsque vous imprimez
sur un support spécial :**

**Dans l'onglet Mise en page, effectuez les
sélections suivantes :**

Transferts sur tissu

Dans le menu déroulant Type de support,
sélectionnez **Transfert**.

***Remarque :** Pour vous assurer que le transfert
sera imprimé correctement, nous vous
conseillons de l'imprimer sur du papier ordinaire
avant de procéder à l'impression du transfert
sur tissus.*

Etape 3 : Imprimez le document.

- 1 Dans le menu Fichier de votre application, cliquez sur Imprimer.
- 2 Dans la boîte de dialogue d'impression, cliquez sur OK ou Imprimer (en fonction de l'application).

***Remarque :** L'imprimante Lexmark Z22 est livrée avec une cartouche couleur à haute résolution uniquement. Vous pouvez améliorer instantanément la qualité et la vitesse d'impression en ajoutant simplement une cartouche d'encre noire indélébile optionnelle (réf. 17G0050).*



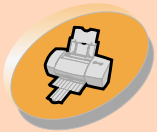

Principes élémentaires
de l'impression

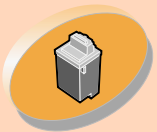

Entretien de
l'imprimante



Dépannage



Annexe



Index

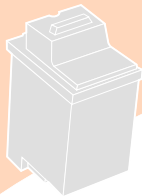

Entretien de l'imprimante

Ce chapitre décrit comment installer, remplacer et entretenir les cartouches d'impression. Vous pouvez utiliser le Programme de contrôle, l'une des applications de votre imprimante, pour obtenir de l'aide dans ces tâches.

Utilisation du Programme de contrôle

Installation ou remplacement d'une cartouche

Amélioration de la qualité d'impression

Alignement des cartouches

Nettoyage des buses

Essuyage des buses et des contacts de la cartouche

Conservation des cartouches d'impression



Entretien de l'imprimante



Principes élémentaires
de l'impression

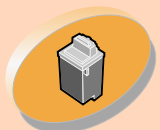

Entretien de
l'imprimante



Dépannage



Annexe



Index

Utilisation du Programme de contrôle

Le Programme de contrôle vous permet de contrôler l'imprimante et d'installer ou remplacer les cartouches d'impression. Pour ouvrir le programme de contrôle sous Windows :

- 1 **Dans le menu Démarrer, sélectionnez Programmes.**
- 2 **Cliquez sur Lexmark Z22/Z32 Series ColorFine**
- 3 **Cliquez sur Programme de contrôle Lexmark Z22/Z32.**



Entretien de l'imprimante



Principes élémentaires
de l'impression

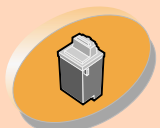

Entretien de
l'imprimante



Dépannage



Annexe



Index

Cliquez sur...

l'onglet **Etat** pour :

- Contrôler la progression des travaux d'impression.
- Annuler une impression.

l'onglet **Cartouches** pour :

- Installer ou remplacer une cartouche d'impression.
- Nettoyez les buses d'impression.
- Aligner les cartouches.
- Imprimez une page de test.
- Afficher les numéros de série et commander des fournitures à partir du site Web de Lexmark.

l'onglet **Options** pour :

- Contrôler quand et comment le Programme de contrôle s'affiche.
- Activer la communication bidirectionnelle.
- Désactiver le raccourci d'imprimante.

l'onglet **A propos** pour obtenir la version du logiciel d'imprimante et les informations sur le copyright.

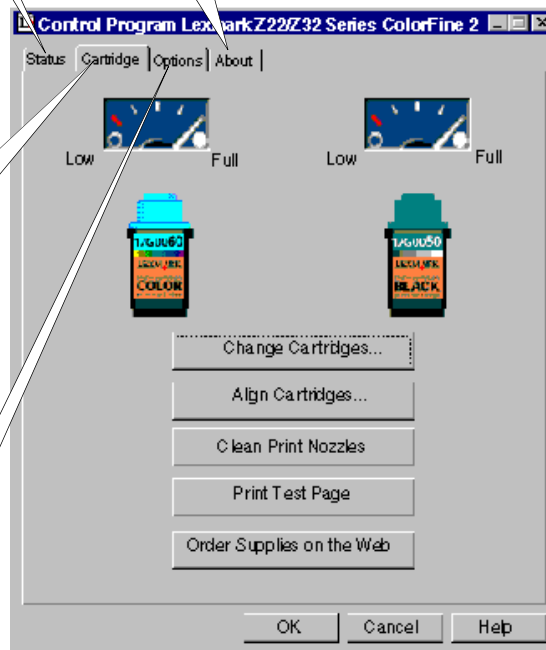

Entretien de l'imprimante



Installation ou remplacement d'une cartouche

- 1 Assurez-vous que le témoin marche/arrêt est allumé.

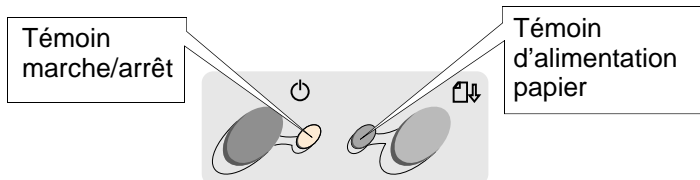

- 2 Soulevez le volet d'accès. Le support de cartouche se place en position de chargement sauf si l'imprimante est occupée.

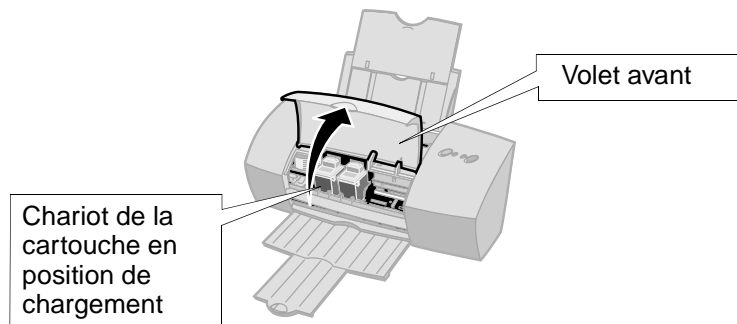

Principes élémentaires de l'impression

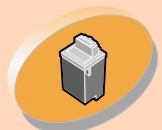

Entretien de l'imprimante



Dépannage



Annexe



Index



Entretien de l'imprimante



- 3 Retirez la cartouche à remplacer. Conservez-la dans un récipient hermétique ou jetez-la.

Cartouche noire 17G0050

Cartouche couleur 17G0060

Cartouche photo 12A1990

Cartouche noire longue durée
16G0055

Cartouche couleur longue
durée 16G0065

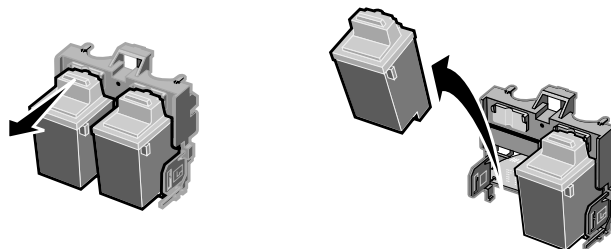

- 4 Ouvrez le Programme de contrôle. Pour obtenir de l'aide, reportez-vous à la section [page 19](#).
- 5 Cliquez sur l'onglet Cartouches.
- 6 Cliquez sur Changer les cartouches.

Remarques : Pour la meilleure qualité photo, imprimez avec une combinaison de cartouches photo et couleur. Pour remplacer la cartouche d'encre noire par une cartouche photo, voir [page 21](#).

L'imprimante Lexmark Z22 est livrée avec une cartouche couleur à haute résolution uniquement. Vous pouvez améliorer instantanément la qualité et la vitesse d'impression en ajoutant simplement une cartouche d'encre noire indélébile optionnelle (réf. 17G0050).



Principes élémentaires
de l'impression

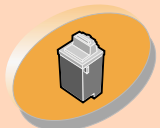

Entretien de
l'imprimante



Dépannage



Annexe



Index

Entretien de l'imprimante



- 7 La boîte de dialogue **Changer une cartouche** s'affiche. Suivez les instructions qui s'affichent à l'écran pour installer les cartouches.

a Pour contrôler la vitesse d'animation à l'écran, cliquez sur **Arrêter**. Les boutons **Suivant** et **Précédent** sont alors activés.

b Cliquez sur **Suivant** pour faire avancer les instructions ou sur **Précédent** pour les répéter.

c Une fois l'installation terminée, cliquez sur **Terminé**.

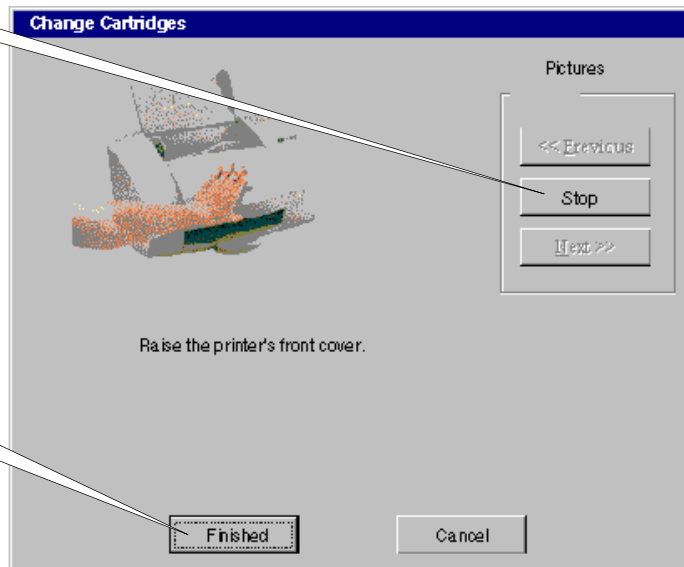

Attention :

Ne touchez **PAS** la zone de contact dorée de la cartouche d'impression.



Principes élémentaires de l'impression

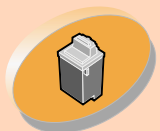

Entretien de l'imprimante



Dépannage



Annexe



Index



Entretien de l'imprimante



8 La fenêtre de choix des cartouches s'affiche :

a Sélectionnez les cartouches que vous avez installées dans l'imprimante.

b Si vous avez installé une ou des nouvelle(s) cartouche(s), cliquez sur la case appropriée pour réinitialiser les niveaux d'encre sur la position Haut.

c Cliquez sur **OK**.

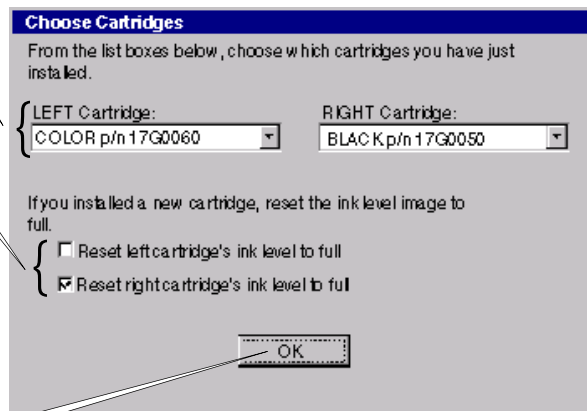

Remarque : Si vous avez installé un pilote d'imprimante Lexmark Z32, les deux cartouches doivent être installées pour permettre l'impression.

Si vous avez installé un pilote d'imprimante **combiné** Lexmark Z22/Z32, vous pouvez imprimer avec la cartouche noire ou couleur. Il n'est pas nécessaire d'installer deux cartouches pour imprimer.



Principes élémentaires de l'impression

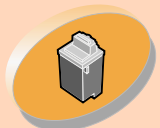

Entretien de l'imprimante



Dépannage



Annexe



Index



Entretien de l'imprimante



9 La fenêtre d'alignement automatique s'affiche :

Si vous avez installé une nouvelle cartouche, cliquez sur **Aligner** pour aligner les cartouches afin d'obtenir une impression de qualité.

Pour obtenir de l'aide, reportez-vous à la section [page 26](#).

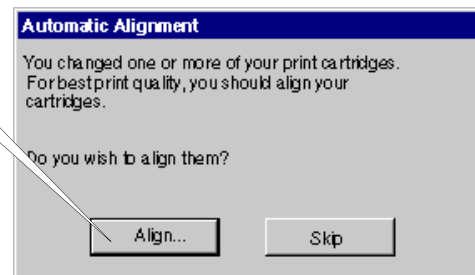

Amélioration de la qualité d'impression

Si la qualité d'impression n'est pas satisfaisante, alignez les cartouches ou nettoyez les buses d'impression.



Principes élémentaires
de l'impression

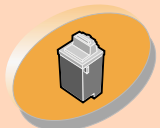

Entretien de
l'imprimante



Dépannage



Annexe



Index



Entretien de l'imprimante



Alignement des cartouches

En règle générale, n'alignez les cartouches d'impression qu'après avoir installé une nouvelle cartouche d'impression. Vous aurez peut-être cependant besoin d'aligner les cartouches lorsque :

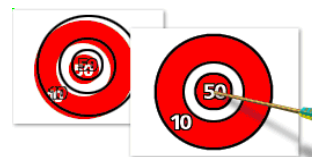

- Les zones noires et colorées d'une image ou d'un texte présentent un décalage.
- Les caractères ne sont pas correctement alignés sur la marge gauche.
- Les lignes verticales donnent l'impression d'onduler.

Pour aligner les cartouches d'impression :

- 1 **Chargez du papier ordinaire dans l'imprimante.**
- 2 **Ouvrez le Programme de contrôle. Pour obtenir de l'aide, reportez-vous à la section [page 19](#).**
- 3 **Cliquez sur l'onglet Cartouches.**
- 4 **Cliquez sur Aligner les cartouches. L'imprimante imprime une page de test d'alignement et la boîte de dialogue Aligner les cartouches s'affiche.**



Principes élémentaires de l'impression

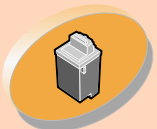

Entretien de l'imprimante



Dépannage



Annexe



Index



Entretien de l'imprimante



La page de test résultante ressemble à l'exemple ci-dessous :

Selon la combinaison de cartouches installée dans l'imprimante, une page de test comportant un ou plusieurs motifs d'alignement s'affiche. A chaque motif correspond un numéro indiqué au-dessous.

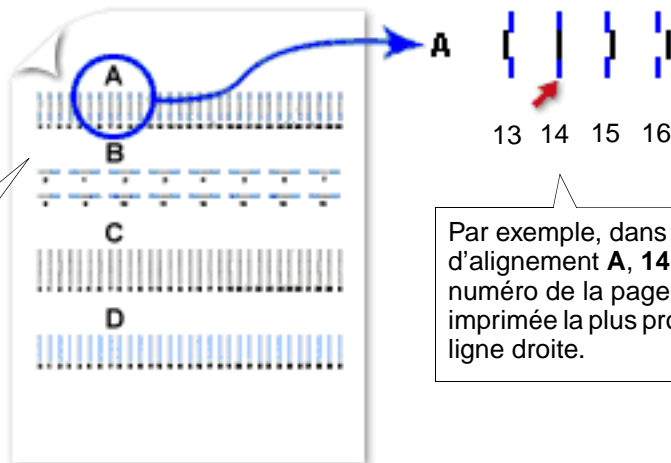

Par exemple, dans le groupe d'alignement A, 14 est le numéro de la page de test imprimée la plus proche d'une ligne droite.

- 5 Dans chaque groupe d'alignement de la page de test, notez le numéro situé sous le motif d'alignement le plus proche d'une ligne parfaitement droite.



Principes élémentaires de l'impression

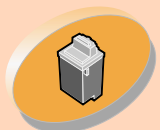

Entretien de l'imprimante



Dépannage



Annexe



Index



Entretien de l'imprimante



- 6 Dans la boîte de dialogue **Aligner les cartouches**, tapez les numéros des motifs de la page de test formant la meilleure ligne droite.

Par exemple, sur la page précédente du groupe d'alignement **A**, **14** est le numéro de la page de test imprimée la plus proche d'une ligne droite.

a Cliquez sur les flèches de défilement pour sélectionner le nombre à entrer ou tapez le nombre.

b Saisissez un numéro pour chaque motif puis cliquez sur le bouton **OK**.

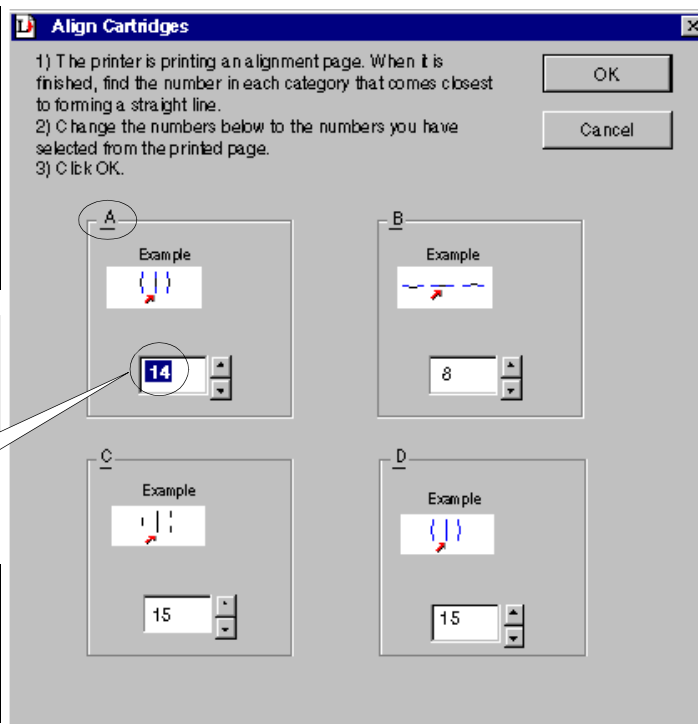

Principes élémentaires de l'impression

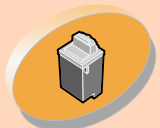

Entretien de l'imprimante



Dépannage



Annexe



Index



Entretien de l'imprimante



Nettoyage des buses

Le test des buses d'impression vous permet de repérer les buses obstruées. Il permet aussi de nettoyer les cartouches en injectant de force de l'encre à travers les buses. Une ligne de test s'imprime de façon à ce que vous puissiez voir si le nettoyage s'est fait avec succès. Testez les buses lorsque :

- Les caractères ne s'impriment pas complètement.
- Des traits blancs apparaissent dans les graphiques ou le texte.
- L'impression est trop sombre ou entachée.
- Les couleurs ne s'impriment pas correctement.



Pour tester les buses :

- 1 **Chargez du papier ordinaire dans l'imprimante.**
- 2 **Ouvrez le Programme de contrôle. Pour obtenir de l'aide, reportez-vous à la section [page 19](#).**
- 3 **Cliquez sur l'onglet Cartouches.**



Principes élémentaires
de l'impression



Entretien de
l'imprimante



Dépannage



Annexe



Index

Entretien de l'imprimante



4 Cliquez sur Nettoyer les buses d'impression.

Une feuille est engagée dans l'imprimante et un motif semblable à l'illustration ci-dessous s'imprime pour vous permettre de vérifier les buses :

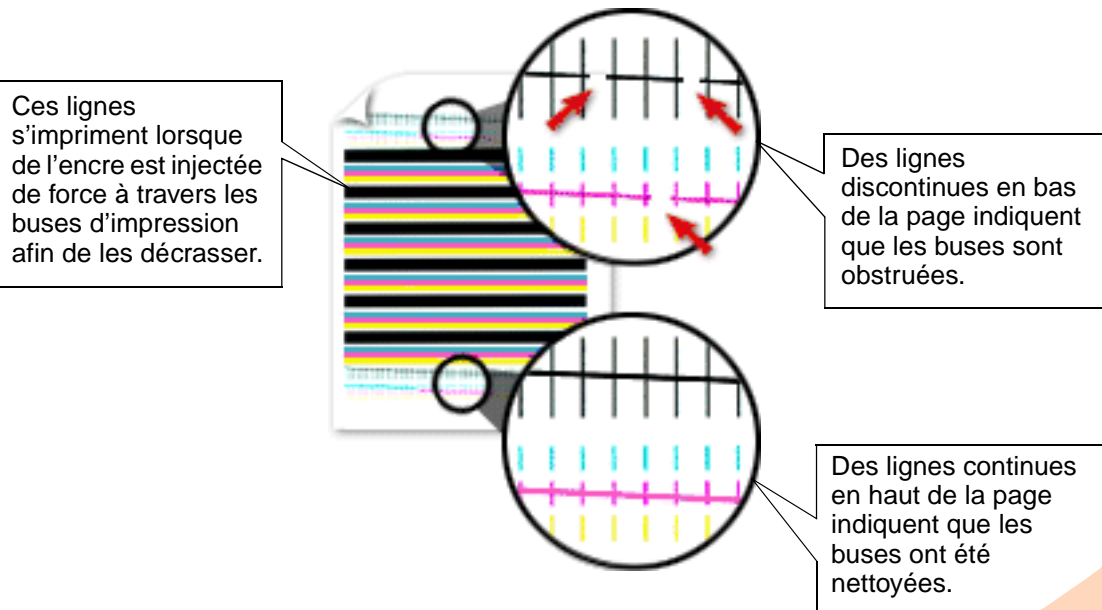

Principes élémentaires de l'impression

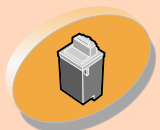

Entretien de l'imprimante



Dépannage



Annexe



Index

Entretien de l'imprimante



Lorsque vous installez ces cartouches :	Ces lignes seront imprimées :
Cartouche noire uniquement	1 ligne discontinue
Cartouche couleur uniquement	3 lignes discontinues
Cartouches noire et couleur	4 lignes discontinues
Cartouches photo et couleur	6 lignes discontinues

- 5 **Comparez les diagonales situées au-dessus des bandes à celles qui figurent en dessous. Recherchez une rupture dans les lignes diagonales. La présence d'une rupture indique que les buses sont encrassées.**

Si la ligne du bas est toujours discontinue, exécutez encore le test deux fois de plus.

- Si la qualité d'impression est satisfaisante après le troisième test, les buses d'impression sont propres. Il est inutile de poursuivre le test.
- En revanche, si la qualité de l'impression des lignes laisse toujours à désirer après les trois tests, **passer à l'étape 6.**



Principes élémentaires de l'impression

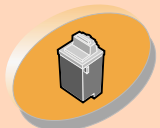

Entretien de l'imprimante



Dépannage



Annexe



Index



Entretien de l'imprimante



- 6 Retirez et réinstallez la cartouche.
- 7 Effectuez à nouveau le test des buses.
- 8 Si les lignes sont toujours discontinues, consultez la section [Essuyage des buses et des contacts de la cartouche](#).

Essuyage des buses et des contacts de la cartouche

Si la qualité d'impression ne s'améliore pas après le nettoyage des buses d'impression (voir [page 29](#)), il y a peut-être un dépôt d'encre sèche sur les buses de la cartouche ou sur les contacts.



Principes élémentaires
de l'impression



Entretien de
l'imprimante



Dépannage



Annexe



Index



Entretien de l'imprimante



- 1 Retirez la ou les cartouche(s) d'impression de l'imprimante. Pour obtenir de l'aide, reportez-vous à la section [page 21](#).
- 2 Humidifiez un chiffon propre et sans peluches avec de l'eau. Passez-le délicatement sur les buses et les contacts dans une seule direction.

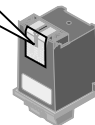
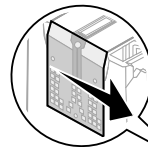
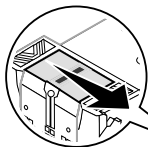

- a Maintenez le chiffon humide contre les buses pendant environ trois secondes. Nettoyez délicatement, puis essuyez pour sécher.
- b Utilisez une autre partie propre du chiffon et essuyez délicatement les contacts. Maintenez le chiffon humide contre les contacts pendant environ trois secondes. Nettoyez délicatement, puis essuyez pour sécher.

- 3 Réinstallez la ou les cartouche(s) d'impression et relancez le test des buses. Pour obtenir de l'aide, reportez-vous à la section [page 29](#).



Principes élémentaires
de l'impression

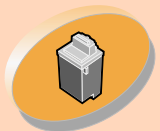

Entretien de
l'imprimante



Dépannage



Annexe



Index



Entretien de l'imprimante



Conservation des cartouches d'impression

Pour assurer à une cartouche d'impression une durée d'utilisation la plus longue possible et des performances d'impression optimales :

- Ouvrez l'emballage des cartouches juste au moment de les installer.
- Ne retirez une cartouche de l'imprimante que si vous souhaitez la remplacer, la nettoyer ou la conserver dans un récipient hermétique. Si vous réutilisez une cartouche restée à l'air libre hors de l'imprimante pendant une période prolongée, des problèmes d'impression pourraient survenir.

La garantie Lexmark ne couvre pas les réparations des pannes ou des dommages causés par des cartouches recyclées. Lexmark ne recommande pas l'utilisation de cartouches recyclées.

Les cartouches recyclées risquent de donner une impression de moins bonne qualité et d'endommager l'imprimante. Pour obtenir les meilleurs résultats, utilisez des fournitures Lexmark.



Principes élémentaires
de l'impression

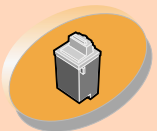

Entretien de
l'imprimante



Dépannage



Annexe



Index



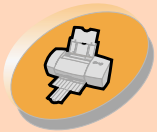

Principes élémentaires
de l'impression

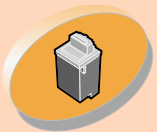

Entretien de
l'imprimante



Dépannage



Annexe



Index



Dépannage

Cette section énumère les problèmes que vous pouvez rencontrer et vous indique comment les résoudre.

Dans la liste des problèmes d'impression ci-dessous, sélectionnez la catégorie qui correspond au type de problème que vous rencontrez. Recherchez ensuite la solution de ce problème.

Problèmes d'impression généraux

Absence d'impression

Problèmes d'insertion du papier ou bourrage papier

Erreurs d'impression ou impression de mauvaise qualité

Problèmes avec des transparents, du papier photo ou des enveloppes

Messages d'erreur et témoins clignotants





Principes élémentaires
de l'impression

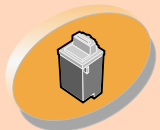

Entretien de
l'imprimante



Dépannage



Annexe



Index

Problèmes d'impression généraux

En cas de problème, assurez-vous d'abord que :

- L'unité d'alimentation est branchée sur l'imprimante et sur une prise de courant correctement reliée à la terre.
- L'imprimante est sous tension.
- Le câble de l'imprimante est correctement connecté à l'ordinateur et à l'imprimante.
- Vous utilisez un câble parallèle compatible IEEE 1284 et prenant en charge l'impression bidirectionnelle.
- Les communications bidirectionnelles sont activées dans le logiciel de votre imprimante si vous utilisez Windows avec un câble parallèle :
 - 1 **Dans le Programme de contrôle de l'imprimante, cliquez sur l'onglet Options.**
 - 2 **Assurez-vous que l'option Activer la communication bidirectionnelle est sélectionnée.**

Pour obtenir de l'aide, reportez-vous à la section de dépannage de l'aide de votre logiciel d'imprimante.





Principes élémentaires
de l'impression

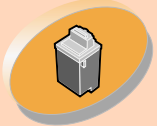

Entretien de
l'imprimante



Dépannage



Annexe



Index

Absence d'impression

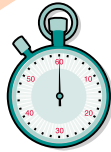

Si l'imprimante n'imprime pas, il se peut qu'il existe un problème de communication entre l'imprimante et l'ordinateur.

Les événements suivants indiquent également des problèmes de communication bidirectionnelle :

- Un message s'affiche à l'écran, indiquant que l'imprimante ne peut pas établir de communication bidirectionnelle avec l'ordinateur.
- Les indicateurs de niveau d'encre des cartouches, figurant sur l'onglet Cartouches du programme de contrôle de l'imprimante, sont grisés.
- Les messages d'erreur (tels que Plus de papier) et les informations sur la progression de l'impression ne s'affichent pas à l'écran de l'ordinateur.

Avant de poursuivre, effectuez les vérifications suivantes :

- Le logiciel d'impression a correctement été installé.
Reportez-vous à la section [page 53](#).
- Le câble parallèle ou USB est correctement connecté à la fois à l'imprimante et à l'ordinateur.
- L'imprimante est branchée et sous tension.





Principes élémentaires
de l'impression

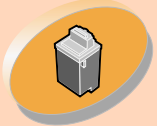

Entretien de
l'imprimante



Dépannage



Annexe



Index

Remarque :
USB n'est pas pris en charge sous Windows NT 4.0. En revanche, il est pris en charge sous Windows 2000.

- Votre logiciel d'imprimante est défini sur un port LPTn si vous utilisez un câble parallèle ou sur un port USB si vous utilisez un câble USB.

Pour vérifier vos paramètres de port sous Windows 2000 :

- 1 Cliquez sur **Commencer**.
- 2 Sélectionnez **Paramètres**.
- 3 Cliquez sur **Imprimantes**.
- 4 Cliquez avec le bouton droit de la souris sur l'icône **Lexmark Z22/Z32 Series ColorFine**.
- 5 Cliquez sur **Propriétés**.
- 6 Cliquez sur l'onglet **Ports**.
- 7 Sélectionnez **USB ou LPTn pour changer de port**.
- 8 Cliquez sur **OK**.

Si un commutateur ou autre périphérique (par exemple, un scanner ou un télécopieur) est connecté au port parallèle de l'ordinateur, assurez-vous qu'il prend en charge la communication bidirectionnelle. Vous serez peut-être amené à déconnecter l'imprimante du commutateur ou de l'autre périphérique pour la connecter directement à l'ordinateur.





Principes élémentaires
de l'impression

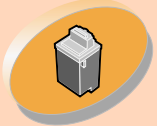

Entretien de
l'imprimante



Dépannage



Annexe



Index

L'imprimante Lexmark Z22 est livrée avec une cartouche couleur à haute résolution uniquement. Vous pouvez améliorer instantanément la qualité et la vitesse d'impression en ajoutant simplement une cartouche d'encre noire indélébile optionnelle (réf. 17G0050).

Si vous utilisez un connecteur USB, désinstallez-le et connectez directement le câble USB à l'ordinateur.

L'imprimante est branchée mais n'imprime pas ou le message Imprimante hors ligne ou Imprimante pas prête s'affiche.

Vérifiez les points suivants :

- L'imprimante est sous tension.
- Le papier est correctement chargé.
- Le câble parallèle ou USB est bien raccordé à l'imprimante.
- Votre imprimante Lexmark est définie en tant qu'imprimante par défaut.





Principes élémentaires
de l'impression

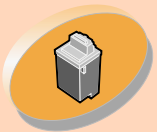

Entretien de
l'imprimante



Dépannage



Annexe



Index

- La tâche d'impression n'est pas retenue ou suspendue dans la file d'attente d'impression. Pour vérifier l'état de l'imprimante :
 - 1 **Dans le dossier Imprimantes, cliquez deux fois sur l'icône Lexmark Z22/Z32 Series ColorFine.**
 - 2 **Cliquez sur le menu Imprimante et vérifiez que l'option Suspendre l'impression n'est pas cochée.**

Imprimez une page de test. Si la page de test s'imprime, l'imprimante fonctionne correctement. Vérifiez votre application.

La page de test ne s'imprime pas.

Vérifiez les points suivants :

- Les cartouches sont correctement installées. Pour obtenir de l'aide, reportez-vous à la section [page 21](#).
- Vous utilisez le câble adéquat. Si vous utilisez un câble parallèle, assurez-vous qu'il s'agit bien d'un câble parallèle conforme à la norme IEEE 1284, prenant en charge l'impression bidirectionnelle.





Principes élémentaires
de l'impression

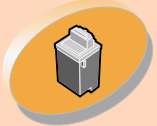

Entretien de
l'imprimante



Dépannage



Annexe



Index

Avertissement :
Ne touchez
JAMAIS la zone
de contacts dorée
de la cartouche
d'impression !

L'imprimante éjecte une page blanche bien qu'elle semble imprimer.

Vérifiez les points suivants :

- Votre imprimante Lexmark est définie en tant qu'imprimante par défaut.
- Vous avez retiré l'adhésif et la bande protectrice transparente situés en bas de la cartouche d'impression. Pour obtenir de l'aide, reportez-vous à la section [page 21](#).

L'impression est extrêmement lente

- Fermez toute autre application non utilisée.
- Diminuez le paramètre de qualité d'impression.
- Vérifiez le document que vous imprimez. L'impression de photos et de graphiques peut prendre plus de temps que l'impression de texte ordinaire.
- Vérifiez les ressources de votre ordinateur. Vous devrez peut-être envisager d'augmenter sa mémoire virtuelle.
- Considérez l'achat de mémoire supplémentaire.
- **Remarque :** L'impression de photos et de documents contenant des graphiques peut prendre plus de temps que l'impression de texte ordinaire.





Principes élémentaires
de l'impression



Entretien de
l'imprimante



Dépannage



Annexe



Index

Problèmes d'insertion du papier ou bourrage papier



L'alimentation du papier ne se fait pas correctement ou plusieurs feuilles sont alimentées en même temps.

Vérifiez les points suivants :

- Le papier que vous utilisez est conçu pour les imprimantes à jet d'encre.
- Lors du chargement du papier, ne forcez pas le papier dans l'imprimante. Alignez le bord supérieur du papier sur les guides d'alignement situés sur le support du papier.
- L'imprimante est installée sur une surface plane.
- Le guide papier gauche est calé contre le bord du papier.
- Vous ne chargez pas trop de papier dans le dispositif d'alimentation. En fonction de l'épaisseur du papier, le dispositif d'alimentation peut contenir jusqu'à 100 feuilles.
- Le guide papier gauche ne fait pas courber le papier dans le dispositif d'alimentation.



L'imprimante n'accepte pas les enveloppes ou les papiers spéciaux.

- Assurez-vous que l'imprimante peut utiliser du papier ordinaire. Pour obtenir de l'aide sur le chargement de papier, reportez-vous à la section [page 4](#).
- S'il n'y a pas de problème d'alimentation avec du papier ordinaire, chargez les enveloppes verticalement en les calant contre le côté droit du dispositif d'alimentation. Assurez-vous que le guide papier est placé contre le bord des enveloppes.
- Assurez-vous que les enveloppes ou le papier spécial approprié sont sélectionnés dans le logiciel d'imprimante.
- Assurez-vous que la taille du papier ou des enveloppes utilisés est prise en charge par l'imprimante.
- Votre application peut ne pas être conçue pour l'impression d'enveloppes. Pour plus d'informations, vérifiez la documentation de l'application.



Principes élémentaires
de l'impression

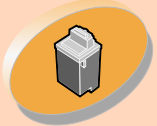

Entretien de
l'imprimante



Dépannage



Annexe



Index





Principes élémentaires
de l'impression



Entretien de
l'imprimante



Dépannage



Annexe



Index

L'imprimante présente un bourrage papier.

Si le papier est trop engagé dans l'imprimante pour le retirer :

- 1 **Appuyez sur le bouton de mise sous tension pour éteindre l'imprimante.**
- 2 **Appuyez sur le bouton marche/arrêt pour rallumer l'imprimante.**
- 3 **Si l'imprimante n'éjecte pas la page, mettez-la hors tension.**
- 4 **Tirez fermement sur le papier pour le retirer. Si vous ne pouvez atteindre le papier parce qu'il est trop introduit dans l'imprimante, ouvrez le volet avant et retirez le papier de l'imprimante.**
- 5 **Fermez le volet de l'imprimante.**
- 6 **Appuyez sur le bouton de mise sous tension pour allumer l'imprimante.**
- 7 **Lancez une nouvelle impression du document.**





Principes élémentaires
de l'impression

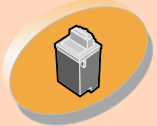

Entretien de
l'imprimante



Dépannage



Annexe



Index

Erreurs d'impression ou impression de mauvaise qualité



L'impression est trop foncée ou présente des bavures

- Assurez-vous que le papier n'est pas froissé.
- Laissez sécher l'encre avant de manipuler les feuilles.
- Assurez-vous que le paramètre Type de papier défini dans le logiciel d'imprimante correspond au type de papier chargé dans l'imprimante.
- Changez le paramètre de qualité d'impression sur **Vitesse élevée**. Pour obtenir de l'aide, reportez-vous à la section [page 13](#).
- Nettoyez les buses d'impression. Pour obtenir de l'aide, reportez-vous à la section [page 29](#).

Les lignes verticales sont discontinues.

Pour améliorer la qualité d'impression des lignes verticales dans des tableaux, des bordures ou des graphiques :

- Sélectionner un paramètre de qualité d'impression supérieur.
- Alignez les cartouches d'impression. Pour obtenir de l'aide, reportez-vous à la section [page 26](#).
- Nettoyez les buses d'impression. Pour obtenir de l'aide, reportez-vous à la section [page 29](#).





Principes élémentaires
de l'impression

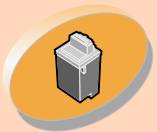

Entretien de
l'imprimante



Dépannage



Annexe



Index

Des traînées d'encre apparaissent sur la page

- La prochaine page imprimée risque d'entraîner des traînées d'encre. Retirez les feuilles à mesure qu'elles sortent de l'imprimante et laissez-les sécher avant de les empiler.
- Les buses d'impression ont peut-être besoin d'être nettoyées. Pour obtenir de l'aide, reportez-vous à la section [page 29](#).

Des bandes claires et foncées s'impriment en alternance (impression discontinue).

- Réglez le paramètre Qualité d'impression sur **Qualité élevée**. Pour obtenir de l'aide, voir page [page 13](#).
- Assurez-vous que la communication bidirectionnelle entre votre imprimante et votre ordinateur est activée. Pour obtenir de l'aide, reportez-vous à la section [page 37](#).





Principes élémentaires
de l'impression

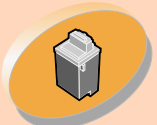

Entretien de
l'imprimante



Dépannage



Annexe



Index

Dépannage

La qualité d'impression est médiocre sur le bord gauche, droit, supérieur ou inférieur de la page

De même que les autres imprimantes, votre imprimante ne peut pas imprimer dans la marge gauche, droite, supérieure ou inférieure d'une page.

Utilisez les paramètres minimum suivants :

- Marges gauche et droite :
6,35 mm (0,25 pouces) par marge pour toutes les tailles de papier autres que A4.
Pour du papier de taille A4 - 3,37 mm (0,133 po) par marge.
- Marges supérieure et inférieure :
Supérieure - 1,7 mm (0,067 po).
Inférieure - 12,7 mm (0,5 po) pour la plupart des tâches.
19 mm (0,75 po.) pour une qualité d'impression optimale pour des tâches en couleur.





Principes élémentaires
de l'impression

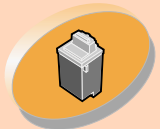

Entretien de
l'imprimante



Dépannage



Annexe



Index

Dépannage

Les caractères imprimés sont mal formés ou mal alignés.

- Annulez toutes les tâches d'impression et relancez l'impression.
- Alignez les cartouches d'impression. Pour obtenir de l'aide, reportez-vous à la section [page 26](#).
- Nettoyez les buses d'impression. Pour obtenir de l'aide, reportez-vous à la section [page 29](#).

Les couleurs de la copie imprimée diffèrent de celles de la copie à l'écran.

- Une cartouche d'impression est peut-être vide ou le niveau d'encre est bas. Pour plus d'informations sur le remplacement d'une cartouche, voir [page 21](#).
- Changez de marque de papier. Chaque marque de papier traite les encres de manières différentes, ce qui entraîne des variations de couleur à l'impression.
- Retirez tout périphérique supplémentaire (par exemple, un scanner) et connectez directement l'imprimante au port.





Principes élémentaires
de l'impression

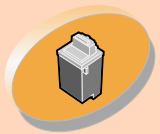

Entretien de
l'imprimante



Dépannage



Annexe



Index

Dépannage

Les couleurs imprimées manquent d'intensité

Essayez les suggestions de la section précédente, « Les couleurs de la copie imprimée diffèrent de celles de la copie à l'écran ». Si les couleurs manquent toujours d'intensité, effectuez le test des buses. Pour obtenir de l'aide, reportez-vous à la section [page 29](#).

Certains caractères sont manquants ou inattendus.

- Vérifiez que votre pilote d'imprimante Lexmark Z22/Z32 est définie en tant qu'imprimante par défaut.
- L'imprimante peut avoir des problèmes de communication bidirectionnelle. Pour obtenir de l'aide, reportez-vous à la section [page 37](#).



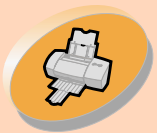

Principes élémentaires
de l'impression

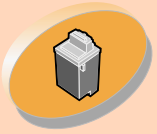

Entretien de
l'imprimante



Dépannage



Annexe



Index

Problèmes avec des transparents, du papier photo ou des enveloppes



Les papiers photo glacés ou les transparents sont collés.

- Retirez les pages à mesure qu'elles sortent de l'imprimante et laissez-les sécher avant de les empiler.
- Utilisez un transparent ou un papier photo spécialement conçu pour imprimantes à jet d'encre.

Les transparents ou les photos comportent des lignes blanches.

- Dans la zone Qualité impress., sélectionnez Présentation 1200 ppp. Pour obtenir de l'aide, reportez-vous à la section [page 13](#).
- Nettoyez les buses d'impression. Pour obtenir de l'aide, reportez-vous à la section [page 29](#).

L'imprimante n'accepte pas les enveloppes ou les papiers spéciaux.

Pour obtenir de l'aide, reportez-vous à la section [page 43](#).



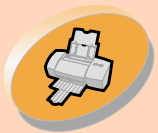

Principes élémentaires
de l'impression

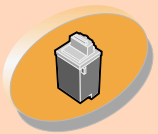

Entretien de
l'imprimante



Dépannage



Annexe



Index

Messages d'erreur et témoins clignotants

Message indiquant un bouchage papier

Pour obtenir de l'aide, reportez-vous à la section [page 44](#).



Té-
moin
mar-
che/
arrêt

Témoin
d'ali-
menta-
tion
papier

niveau d'encre bas

Il n'y a presque plus d'encre dans la cartouche. Procurez-vous une nouvelle cartouche.

Le témoin marche/ arrêt est allumé et le témoin d'alimentation papier clignote.

- S'il n'y a plus de papier dans l'imprimante :
 - 1 **Chargez du papier.**
 - 2 **Appuyez sur le bouton Alimentation papier.**
- En cas de bouchage papier, voir [page 44](#).



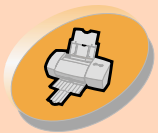

Principes élémentaires
de l'impression

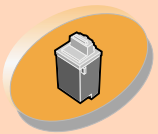

Entretien de
l'imprimante



Dépannage



Annexe



Index

Dépannage

Les témoins de mise sous tension et d'alimentation papier clignotent.

Le chariot de la cartouche d'impression est bloqué. Vérifiez si des messages d'erreur s'affichent à l'écran.

- 1 **Eteignez l'imprimante.**
- 2 **Attendez quelques secondes, puis allumez l'imprimante.**



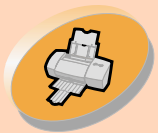

Principes élémentaires
de l'impression

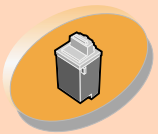

Entretien de
l'imprimante



Dépannage



Annexe



Index



Cette section traite des sujets suivants :

- Installation du logiciel d'imprimante
- Désinstallation du logiciel d'imprimante
- Avis
- Consignes de sécurité

Installation du logiciel d'imprimante

Vous pouvez installer le logiciel d'imprimante depuis :

- le disque compact (CD-ROM) fourni avec l'imprimante
- le Web
- des disquettes

Si le logiciel d'imprimante ne s'installe pas correctement, un message d'erreur indiquant un problème de communication s'affiche lorsque vous lancez une impression. Vous devrez peut-être désinstaller, puis réinstaller le logiciel d'imprimante. Pour obtenir de l'aide, reportez-vous à la section [page 54](#).

Utilisation du CD-ROM

Suivez les instructions correspondant à votre système d'exploitation et à votre câble d'imprimante (parallèle ou USB) :

NT 4.0 - câble parallèle

- 1 Démarrez Windows.
- 2 Si un écran s'affiche, cliquez sur **Annuler**.
- 3 Lorsque le bureau apparaît, insérez le CD-ROM du logiciel.

L'écran de l'interface du logiciel Lexmark Z22/Z32 s'affiche.

- 4 Cliquez sur le bouton **Installer le logiciel d'imprimante**.

Windows 2000 - câble parallèle ou USB

- 1 Démarrez Windows.
- 2 Si un écran s'affiche, cliquez sur **Annuler**.
- 3 Lorsque le bureau apparaît, insérez le CD-ROM du logiciel.

L'écran de l'interface du logiciel Lexmark Z22/Z32 s'affiche.

- 4 Cliquez sur le bouton **Installer le logiciel d'imprimante**.

Utilisation du World Wide Web

Si votre ordinateur n'est pas équipé de lecteur de CD-ROM, vous pouvez télécharger le pilote d'imprimante à partir du site Web de Lexmark, www.lexmark.com.

- 1 Sur le site Web de Lexmark, sélectionnez le pilote approprié pour votre système d'exploitation.
- 2 Choisissez **Enregistrer sur le disque**.
- 3 Sélectionnez un emplacement sur votre lecteur de disque dur.
- 4 Cliquez deux fois sur le fichier exécutable (.exe) pour l'ouvrir. La fenêtre WinZip Self-Extractor s'ouvre.
- 5 Suivez les instructions s'affichant à l'écran.





Principes élémentaires
de l'impression

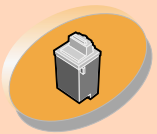

Entretien de
l'imprimante



Dépannage



Annexe



Index



Utilisation de disquettes

Si votre ordinateur ne dispose pas d'un lecteur de CD-ROM, vous pouvez créer des disquettes à l'aide d'un autre ordinateur équipé d'un tel lecteur (celui d'un ami ou d'un revendeur Lexmark).

Trois disquettes vierges minimum de 3,5 po. seront nécessaires.

Pour créer les disquettes du logiciel d'imprimante :

- 1 Insérez le CD-ROM du logiciel dans le lecteur de CD-ROM.

Si le CD-ROM ne s'exécute pas automatiquement :

- a Dans le menu **Démarrer**, sélectionnez **Exécuter**.
- b Dans le champ de la ligne de commande, tapez la lettre correspondant à votre lecteur de CD-ROM, suivie de **:setup** (par exemple, **d:/setup**), puis cliquez sur **OK**.

- 2 Lorsque l'écran d'installation du logiciel Lexmark Z22/Z32 s'affiche, sélectionnez **Outils**.

- 3 Sélectionnez **Créer des disquettes**.
- 4 Suivez les instructions qui s'affichent à l'écran.

Pour installer le logiciel d'imprimante à partir des disquettes :

- 1 Démarrez Windows.
- 2 Insérez la Disquette d'installation 1 dans le lecteur de disquette.
- 3 Dans le menu **Démarrer**, sélectionnez **Exécuter**.
- 4 Dans le champ de la ligne de commande, tapez la lettre correspondant à votre lecteur de disquette, suivie de **:setup** (par exemple, **a:/setup**), puis cliquez sur **OK**.
- 5 Lorsque le logiciel d'imprimante vous y invite, insérez les disquettes requises dans le lecteur de disquette, puis cliquez sur **OK**.
- 6 Suivez les instructions qui s'affichent à l'écran.

Désinstallation du logiciel d'imprimante

Si le logiciel d'imprimante ne s'installe pas correctement, vous devrez peut-être le désinstaller, puis le réinstaller.

Pour désinstaller le logiciel d'imprimante :

- 1 Dans le menu **Démarrer**, sélectionnez **Programmes**.
- 2 Sélectionnez **Séries Lexmark Z22/Z32**.
- 3 Sélectionnez **Désinstallation Séries Lexmark Z22/Z32**.
- 4 Suivez les instructions qui s'affichent à l'écran.

Pour réinstaller le logiciel d'impression, suivez les instructions appropriées de la « Installation du logiciel d'imprimante », à la page 53.



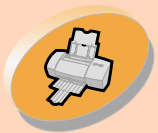

Principes élémentaires
de l'impression

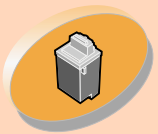

Entretien de
l'imprimante



Dépannage



Annexe



Index



Avis sur les émissions électroniques

Déclaration d'information de conformité de la Commission fédérale des communications (FCC)

L'imprimante Lexmark Z22/Z32 Color Jetprinter a été testée et s'est avérée satisfaisante aux limites définies pour un appareil numérique de classe B, conformément à la section 15 des règles de la FCC. Son fonctionnement dépend des deux conditions suivantes : (1) cet appareil ne doit pas causer d'interférences nuisibles et (2) cet appareil doit accepter toute interférence reçue, y compris les interférences pouvant entraîner un fonctionnement indésirable.

Les limites de classe B définies par la FCC sont conçues pour apporter une protection raisonnable contre les interférences nuisibles survenant chez les particuliers. Cet appareil génère, utilise et peut émettre des ondes de fréquence radio et, s'il n'est pas installé ou utilisé conformément aux instructions, peut générer des interférences nuisibles aux communications radiophoniques. Cependant, aucune garantie ne peut être donnée que des interférences ne se produiront pas sur un site donné. Si cet appareil interfère avec la réception radiophonique ou télévisuelle, ce qui se vérifie en allumant et éteignant successivement l'appareil, l'utilisateur est invité à corriger ces interférences en prenant l'une des mesures suivantes :

- Changez l'orientation ou la position de l'antenne de réception.
- Augmentez la distance entre l'appareil et le récepteur.

- Branchez l'appareil sur une prise de courant se trouvant sur un circuit différent de celui sur lequel le récepteur est branché.
- Consultez votre fournisseur pour plus d'informations.

Le fabricant n'est responsable d'aucune interférence sur réception radiophonique ou télévisuelle, entraînée par l'utilisation de câbles autres que ceux recommandés ou par des modifications non autorisées de l'appareil. Les modifications non autorisées de l'appareil pourraient rendre l'utilisation de l'appareil illégale.

Remarque : Pour assurer la conformité avec les règlements de la FCC sur les interférences électromagnétiques pour un appareil informatique de classe A, utilisez un câble correctement blindé et mis à la terre tel que Lexmark pièce n° 43H5856 pour connexion USB. L'utilisation d'un câble qui ne serait pas correctement blindé ou relié à la terre risque d'enfreindre les règles de la FCC.





Principes élémentaires
de l'impression

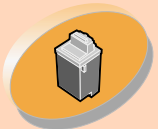

Entretien de
l'imprimante



Dépannage



Annexe



Index



Pour toute question relative à ces dispositions, adressez-vous à :

Director of Lab Operations
Lexmark International, Inc.
740 West New Circle Road
Lexington, KY 40550
(859) 232-3000

Déclaration de conformité au niveau industriel pour le Canada

Cet appareil numérique de classe B respecte toutes les exigences du Règlement sur le matériel brouilleur du Canada.

Avis de conformité aux normes Industry Canada

Cet appareil numérique de classe B respecte toutes les exigences du Règlement sur le matériel brouilleur du Canada.

Conformité aux directives de l'Union Européenne

Ce produit est conforme aux exigences de protection énoncées par les directives 89/336/EEC et 73/23/EEC du Conseil Européen sur le rapprochement et l'harmonisation des lois des états membres concernant la compatibilité électromagnétique et la sécurité des équipements électriques conçus pour être utilisés sous certaines limitations de voltage.

Une déclaration de conformité à la Directive a été signée par le Directeur de la fabrication et du support technique, Lexmark International, S.A., Boigny, France.

Ce produit est conforme aux limites des périphériques de classe B EN 55022 et aux exigences en matière de sécurité EN 60950.

Energy Star



Le programme EPA ENERGY STAR, adopté par un grand nombre de fabricants de matériel informatique, vise à promouvoir la création de produits à faible consommation d'énergie et à réduire ainsi la pollution atmosphérique liée à la production de l'énergie électrique.





Principes élémentaires
de l'impression

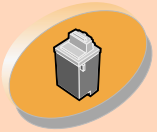

Entretien de
l'imprimante



Dépannage



Annexe



Index

Les sociétés adhérant à ce programme proposent des ordinateurs, des imprimantes, des moniteurs ou des télécopieurs capables de se mettre en veille lorsqu'ils ne sont pas utilisés. Cette fonction de mise en veille permet de réduire nettement la consommation électrique (jusqu'à 50 %). Lexmark est fier de participer à ce programme.

En tant que partenaire Energy Star, Lexmark International, Inc. a établi que ce produit est conforme aux exigences du programme Energy Star en termes d'économie d'énergie.

Unité d'alimentation

Si votre unité d'alimentation tombe en panne, remplacez-la par la pièce de rechange Lexmark ou autre unité d'alimentation Plug-In directe UL LISTED désignée « Class 2 » 30 V dc à 500mA.

Informations sur la sécurité

- Si votre produit ne porte PAS le symbole , vous DEVEZ le brancher sur une prise secteur reliée à la terre.
- Le câble d'alimentation doit être connecté à une prise de courant placée près du produit et facilement accessible.
- Pour toute intervention ou réparation autre que celles décrites dans le mode d'emploi du produit, adressez-vous à un professionnel qualifié.
- Ce produit a été conçu, testé et approuvé pour respecter les normes strictes de sécurité globale lors de l'utilisation de composants Lexmark spécifiques. Les caractéristiques de sécurité de certaines pièces ne sont pas toujours évidentes. Lexmark ne peut être tenu responsable de l'utilisation d'autres pièces de rechange.





A

alignement des
cartouches 25, 26
amélioration de la qualité
d'impression 25
applications logicielles
 Programme de
 contrôle 19
 Valeurs par défaut du
 document (Impression
 des préférences) 10
avis
 conformité aux directives
 de la Communauté
 européenne 56
 consignes de sécurité 57
 Déclaration de
 conformité au niveau
 industriel pour le
 Canada 56
 déclaration FCC 55
 émission électronique 56
 Energy Star 56

B

bandes 46
buses d'impression
 essuyage 32
 nettoyage 29

C

câble parallèle,
spécifications 36, 40
caractères, mal formés 48
cartes
 chargement 7
 paramètres 15
cartes de vœux
 chargement 7
 paramètres 14
cartes photo
 chargement 7
 paramètres 14
cartes postales
 chargement 7
 paramètres 14

cartouche couleur longue
durée 22
cartouche noire longue
durée 22
cartouches d'impression
 alignement 25, 26
 conservation 34
 installation 21
 nettoyage 29
 références 22
 remplacement 21
 suppression 22
CD-ROM
 installation du logiciel 54
chargement
 papier 4
 papiers spéciaux 6
commande de
fournitures 20
communication
bidirectionnelle indicateurs
de problèmes 37





communications
 bidirectionnelles
 indicateurs de problème
 37
 configuration d'imprimante,
 dépannage 53
 conformité aux directives
 de la Communauté
 européenne 56
 consignes de sécurité 57
 contacts de cartouche
 d'impression, essuyage 32
 contacts, impression
 essuyage 32

D

Déclaration de conformité
 au niveau industriel pour le
 Canada 56
 Déclaration de la
 Commission fédérale des
 communications (FCC) 55

dépannage
 mauvaise qualité
 d'impression 45
 messages d'erreur 51
 témoins clignotants 51
 travaux d'impression
 spéciaux 50
 désinstallation du logiciel
 de l'imprimante 54
 dispositif d'alimentation
 position 4
 utilisation 4
 disquettes 54

E

Energy Star 56
 enveloppes
 chargement 6
 paramètres 14, 31

F

fenêtre de choix des
 cartouches 24

fiches
 chargement 7
 paramètres 14
 format de papier
 personnalisé
 chargement 8
 paramètres 16
 fournitures, commande 20

G

guide papier
 position 5
 utilisation 5

I

Impression des
 préférences
 onglets 10
 personnalisation 10
 impression discontinue 46
 impression sombre ou
 avec bavures 45
 installation





cartouches 21
logiciel d'imprimante
53, 54
Installation du logiciel
d'impression,
dépannage 53

L

logiciel d'imprimante
désinstallation 54
installation 53
logiciel, imprimante
désinstallation 54
installation 53

M

marges, paramètres
minimums 47
messages d'erreur
bourrage papier 51
imprimante hors
tension 39
imprimante non prête 39

niveau d'encre bas 51

N

niveau d'encre bas 51

O

ordre inverse 13

P

page de test
alignement 26
pas d'impression 40
papier continu
chargement 9
recommandations 16
papier couché
chargement 7
paramètres 15
papier glacé
chargement 7
paramètres 15

papier photo
chargement 7
paramètres 15
papier, chargement 4
papiers spéciaux
chargement 6
paramètres 14
paramètres
cartes de vœux 14
cartes photo 14
cartes postales 14
enveloppes 14, 31
fiches 14
format de papier
personnalisé 16
papier continu 16
papier couché 15
papier glacé 15
papier photo 15
recommandés 14
transferts sur tissu 17
transparents 16
paramètres par défaut 14





patte de verrouillage du papier
 position 5
 utilisation 5
 pilote d'imprimante
 désinstallation 54
 installation 53, 54
 téléchargement 53
 pilote d'imprimante
 téléchargé, installation 53
 problèmes d'impression
 généraux 36
 messages d'erreur 51
 papiers spéciaux 50
 qualité des couleurs 48
 qualité pauvre 45
 Programme de contrôle
 onglets 20
 ouverture 19
 utilisation 19

Q
 qualité d'impression
 amélioration 25
 dépannage 45

R
 références
 cartouche couleur 22
 cartouche couleur
 longue durée 22
 cartouche noire 22
 cartouche noire longue
 durée 22
 cartouche photo 22
 Résolution des
 problèmes 53

T
 Témoin d'alimentation
 papier 21, 52
 témoin marche/arrêt 21, 51
 témoins

alimentation papier 52
 marche/arrêt 52
 motifs 51
 position 51
 témoins clignotants 51
 témoins lumineux
 clignotants
 alimentation papier 51
 témoin marche/arrêt
 51, 52
 test des buses 29
 transferts sur tissu
 chargement 7
 paramètres 17
 transparents
 chargement 10
 paramètres 16

U
 unité d'alimentation 57



**V**

Valeurs par défaut du document

onglets 10

personnalisation 10

W

Windows

NT 4.0 53

Windows 2000 53

Windows 2000

Impression des
préférences 10

ouverture 12

Windows NT 4.0

Valeurs par défaut du
document 10

ouverture 12

