



X500n, X502n

Käyttöopas

Huhtikuu 2007

www.lexmark.com

Lexmark ja Lexmark-logo ovat Lexmark International Inc:n Yhdysvalloissa ja/tai muissa maissa rekisteröityjä tavaramerkkejä.
Kaikki muut tavaramerkit ovat omistajiensa omaisuutta.

© 2007 Lexmark International, Inc.

Kaikki oikeudet pidätetään.

740 West New Circle Road
Lexington, Kentucky 40550

Sisällys

Turvaohjeita.....	9
Tietoja tulostimesta.....	10
Varustellut mallit.....	10
Ohjauspaneeli.....	13
Tulostimen valmisteleminen faksausta varten.....	16
Faksiyhteyden valitseminen	16
RJ11-sovittimen käyttäminen	17
Liittäminen suoraan puhelinpistorasiaan	20
Liittäminen suoraan puhelinpistorasiaan Saksassa.....	20
Liittäminen puhelimeen.....	21
Liittäminen vastaajaan.....	22
Liittäminen tietokoneen modeemiin	23
Faksin lähetyksen ja -numeron määrittäminen.....	25
Päiväyksen määrittäminen	25
Ajan määrittäminen.....	26
Lisävarusteiden asentaminen.....	27
530 arkin syöttölaitteen asentaminen.....	27
530 arkin syöttölaitteen kiinnittäminen tulostimeen.....	28
Kaapeleiden kytkeminen.....	29
Paperin ja erikoismateriaalin lisääminen.....	31
Lokeroiden täyttäminen.....	31
Vakiolokeron muuntaminen Legal-kokoiseksi lokeroksi.....	34
Paperilajin määrittäminen.....	37
Vakiovastaanottoalustan määrittäminen.....	37
Lokeroiden yhdistäminen.....	38
Paperi- ja erikoismateriaaliopas.....	39
Paperiohjeet.....	39
Paperin ominaisuudet.....	39
Ei-hyväksyttävät paperit	39
Paperin valinta.....	40
Esipainettujen lomakkeiden ja kirjelomakkeiden valinta.....	40
Kirjelomakkeiden käyttäminen.....	40
Kalvojen käyttäminen.....	41
Kirjekuorten käyttäminen.....	41
Tarrojen käyttäminen.....	42
Kartongin käyttäminen.....	43

Paperin varastointi.....	43
Tuetut paperikoot, -lajit ja -painot.....	44
Tuetut paperikoot.....	44
Tuetut paperilajit.....	45
Tuetut paperien painot.....	45
Paperikapasiteetit.....	46
Tulostus.....	47
Tulostinohjelmiston asentaminen.....	47
Asiakirjan tulostaminen Windowsissa.....	47
Asiakirjan tulostaminen Macintosh-tietokoneesta.....	47
Asetussivun tulostaminen.....	47
Esittelysivun tulostaminen.....	48
Tulostustyön peruutus.....	48
Tulostustyön peruuttaminen ohjauspaneelista.....	48
Tulostustyön peruuttaminen Windowsin tehtäväpalkista.....	48
Tulostustyön peruuttaminen Windowsin työpöydällä.....	48
Tulostustyön peruuttaminen Mac OS 9:ssä.....	49
Tulostustyön peruuttaminen Mac OS X:ssä.....	49
Kopioiminen.....	50
Kopioiminen.....	50
Kopiointiasetusten muuttaminen.....	50
Paperilokeron valitseminen kopioita varten.....	50
Paperikoon valitseminen kopioita varten.....	51
Kopioiden pienentäminen tai suurentaminen.....	51
Useiden sivujen kopioiminen yhdelle arkille.....	52
Kopiointilaadun säätäminen.....	52
Kopion vaalentaminen tai tummentaminen.....	53
Kopioiden lajittelu.....	53
Kopiointityön peruuttaminen.....	53
Skannaaminen.....	55
Asiakirjan skannaaminen tietokoneesta.....	55
Asiakirjojen skannaaminen suoraan muihin sovelluksiin.....	56
Tekstin skannaaminen muokkaamista varten.....	56
Skannausasetusten mukauttaminen tietokoneessa.....	56
Kuvien skannaaminen aikakaus- tai sanomalehdistä.....	58
Skannaaminen tietokoneeseen verkossa.....	59
Skannaushakemiston määrittäminen.....	59
Skannaushakemiston hakeminen.....	59
Skannaustyön peruuttaminen.....	59
Skannausasetusten muuttaminen ohjauspaneelissa.....	60

Document Size (Asiakirjan koko) -asetuksen muuttaminen	60
Skannaustarkkuuden säätäminen	60
Skannatun kuvan vaalentaminen tai tummentaminen	60
Faksaaminen.....	61
Faksin lähettäminen.....	61
Faksin lähettäminen asiakirjansyöttölaitteesta	61
Faksin lähettäminen skannerin lasilta.....	62
Faksin lähettäminen yleislähetysenä	62
Yleislähetysfaksin peruuttaminen	62
Faksin lähettäminen puhelun ainaka (valinta kuuloke paikallaan)	63
Faksin lähettäminen keskustelun lopuksi	63
Faksityön peruuttaminen	63
Faksin vastaanottaminen.....	64
Faksin vastaanottotavat.....	64
Faksin vastaanottotavan määrittäminen.....	64
Faksin vastaanottaminen keskustelun lopuksi	64
Faksin vastaanottaminen lisäpuhelimesta.....	65
Faksin toimintoraportin asetusten säätäminen.....	65
Faksitoimintoraporttien tulostaminen.....	65
Pikavalintanumeroiden määrittäminen.....	65
Pikavalintaluettelon tulostaminen.....	66
Pikavalintanumeroiden määrittäminen.....	66
Pikavalintaluettelon tulostaminen.....	67
Valintavaihtoehdot.....	67
Valinta-asetusten mukauttaminen.....	67
Valintatilan määrittäminen	67
Äänenvoimakkuuden säätäminen	68
Soittokertojen määrittäminen ennen faksin automaattista vastaanottoa	68
Faksin määrittäminen tilaajavaihteen takaa	69
Faksiasetusten muuttaminen.....	69
Faksin vaalentaminen tai tummentaminen	69
Faksin tarkkuuden muuttaminen	70
Reaaliaikaisen faksilähetysmäärityksen määrittäminen.....	70
Paperilokeron valitseminen tuleville fakseille	71
Tulevan faksin tulostuskoon pienentäminen.....	71
Tukosten poistaminen.....	72
Tukosten välttäminen.....	72
Tukosilmoitukset ja tukosalueet.....	72
Lokeron 1 tukosten poistaminen.....	74
Lokeron 2 tukosten poistaminen.....	76
Tukosten poistaminen takaluukun takaa.....	77

Paperitukos asiakirjansyöttölaitteessa.....	79
Tulostimen valikot.....	82
Valikot-luettelo.....	82
Copy Settings (Kopiointiasetukset) -valikko.....	83
Scan Settings (Skannausasetukset) -valikko.....	84
Fax Settings (Faksiasetukset) -valikko.....	86
Fax Directory (Faksihakemisto) -valikko.....	88
Machine Settings (Laitteasetukset) -valikko.....	88
Network Settings (Verkkoasetukset) -valikko.....	91
Reports Print (Raporttien tulostus) -valikko.....	91
Admin Settings (Järjestelmänvalvojan asetukset) -valikko.....	92
Tulostimen ilmoitukset.....	95
Tila- ja virheilmoitusluettelo.....	95
Tulostimen huolto.....	101
Tarvikkeiden varastointi.....	101
Väriaineen säästäminen.....	101
Tulostimen puhdistaminen.....	101
Tulostimen ulkopinnan puhdistaminen	101
Skannaustason puhdistaminen	102
Pölytiiviiin lasin puhdistaminen.....	103
Tarvikkeiden tilaaminen.....	108
Väriainekasettien tilaaminen.....	108
Kiinnitysyksikön tilaaminen.....	109
Kuvansiirtokasetin tilaaminen.....	109
Hukkaväriainepullon tilaaminen.....	109
Tulostimen siirtäminen.....	109
Ennen tulostimen siirtämistä.....	109
Skannerin lukitseminen	110
Tulostimen irrottaminen 530 arkin syöttölaitteesta	112
Tulostimen siirtäminen toiseen paikkaan.....	115
Tulostimen asentaminen uuteen paikkaan	115
Tukitiedot.....	116
Hallintavalikkojen lukitseminen.....	116
Hallintavalikkojen salasanan vaihtaminen.....	116
Virransäästön säätäminen.....	117
Tehdasasetusten palauttaminen.....	117
Oletustilan määrittäminen.....	117
Automaattityhjennyksen ottaminen käyttöön.....	118

Upotetun Web-palvelimen käyttäminen.....	118
Vianmääritys.....	120
Online-asiakastuki.....	120
Vastaamattoman tulostimen tarkistaminen.....	120
Tulostusongelmien ratkaiseminen.....	120
Monikieliset PDF-tiedostot eivät tulostu.....	120
Ohjauspaneelin näyttö on tyhjä	120
Työt eivät tulostu	120
Työn tulostuminen kestää odotettua kauemmin	121
Lokeroiden yhdistäminen ei toimi	121
Tulostus katkeaa odottamattomista paikoista.....	121
Kopiointiongelmien ratkaiseminen.....	122
Kopiokone ei vastaa	122
Skanneri ei sulkeudu	122
Heikko kopiointilaatu.....	122
Osittainen asiakirja tai valokopio	124
Skannausongelmien ratkaiseminen.....	124
Skanneri ei vastaa	124
Skannaus epäonnistui	124
Skannaaminen kestää liian kauan tai aiheuttaa tietokoneen toimintahäiriön	124
Huono skannauslaatu.....	124
Osittainen asiakirja tai valokuvaskannaus.....	125
Skannaaminen tietokoneesta ei onnistu.....	125
Faksiongelmien ratkaiseminen.....	126
Faksin lähettäminen tai vastaanottaminen ei onnistu.....	126
Faksien lähettäminen onnistuu mutta vastaanottaminen ei.....	127
Faksien vastaanottaminen onnistuu mutta lähettäminen ei.....	128
Vastaanotetun faksin tulostuslaatu on huono.....	129
Lisävarusteongelmien ratkaiseminen.....	129
Lisävaruste ei toimi oikein tai lakkaa toimimasta asennuksen jälkeen	129
Syöttölaitteet.....	130
Paperinsyöttöongelmien ratkaiseminen.....	130
Paperi juuttuu usein.....	130
Paperitukosilmoitus ei poistu tukoksen poistamisen jälkeen	131
Tulostuslaatuongelmat.....	131
Toistuvat virhekuviot.....	131
Värin kohdistusvirhe	131
Vaalea, valkoinen tai väärän värinen viiva	132
Tahriintunut pystysuuntainen tulostus	132
Vaakasuorat raidat	133
Pystysuorat raidat.....	133
Tuloste on liian vaalea.....	133
Epätasainen tulostusjälki	134
Tuloste on liian tumma	135

Kalvojen tulostuslaatu on huono.....	135
Harmaa tausta.....	135
Epätasainen tummuus.....	135
Haamukuvia.....	136
Väärät marginaalit	136
Vino tuloste.....	136
Tyhjiä sivuja.....	136
Leikkautuneet kuvat.....	137
Sivut ovat yhtenäisen värin peitossa	137
Paperin käpristyminen	137
Väriainepilkkuja	138
Väriaine varisee pois	138
Väritulostuksen usein kysytyjä kysymyksiä.....	138
Yhteyden ottaminen asiakastukeen.....	139
Tiedotteet.....	140
Painosta koskeva tiedote.....	140
Virrankulutus.....	143
Hakemisto.....	145

Turvaohjeita

Kytke muuntajan virtajohto maadoitettuun sähköpistokkeeseen, joka on lähellä ja helposti saatavilla.

Kun liität tämän tuotteen yleiseen valintaiseen puhelinverkkoon, käytä vähintään 26 AWG:n tietoliikennejohtoa (RJ-11).

Kun tarvitset huolto- tai korjauspalveluja, käänny ammattilaisten puoleen.

Tämä tuote on suunniteltu, testattu ja hyväksytty siten, että se täyttää tiukat maailmanlaajuiset turvastandardit, kun siinä käytetään Lexmark-osia. Joidenkin muiden osien turvallisuusominaisuudet eivät välttämättä ole ilmeisiä. Lexmark ei ole vastuussa, jos tuotteessa käytetään muita vaihto-osia.



MUISTUTUS: Varmista, että kaikki ulkoisten liitännöiden liittimet (kuten Ethernet- ja puhelinliittimet) on kytketty merkittyihin liitännäportteihinsa.

Tuotteessa käytetään laseria.



MUISTUTUS: Muiden kuin tässä tekstissä mainittujen ohjainten tai säädinten käyttö tai menettelyjen toteuttaminen saattavat aiheuttaa vaarallista säteilyä.

Tuotteessa käytetään tulostusmenetelmää, joka kuumentaa tulostusmateriaalin. Kuumuus voi aiheuttaa sen, että tulostusmateriaalista tulee päästöjä. Perehdy huolellisesti käyttöohjeisiin, joissa käsitellään tulostusmateriaalin valintaa, jotta haitalliset päästöt voidaan välttää.

Tässä tuotteessa oleva lamppu sisältää elohopeaa (<5 mg Hg). Elohopean hävittäminen voi olla säädeltyä ympäristönäkökohtien takia. Kun haluat tietoja hävittämisestä tai kierrätyksestä, ota yhteyttä paikallisiin viranomaisiin tai Electronic Industries Allianceen: www.eiae.org.

Tämä symboli osoittaa, että laitteessa on kuuma pinta tai osa.



MUISTUTUS: Voit estää kuumien osien aiheuttamia vammoja koskettamalla osia vasta, kun ne ovat jäähtyneet.

Tietoja tulostimesta

Varustellut mallit

Perusmalli

Perustulostinmalli esitellään seuraavissa kuvissa.

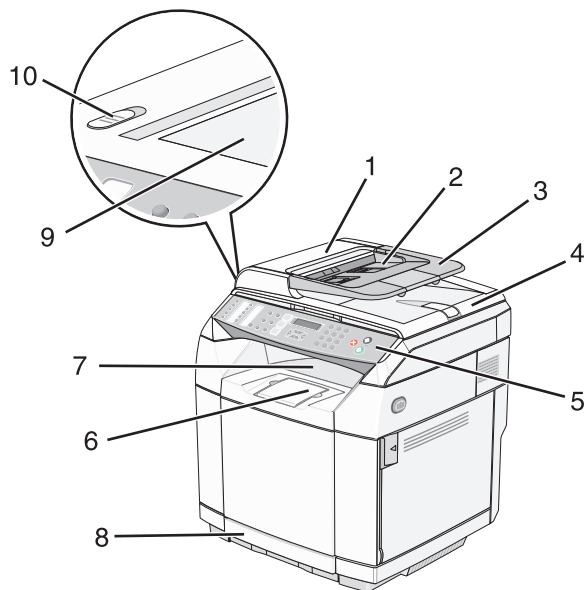

1	Automaattinen asiakirjansyöttölaite (ADF)
2	Paperinohjaimet
3	Asiakirjansyöttölaitteen paperituki
4	Skannerin kansi
5	Ohjauspaneeli
6	Paperituki
7	Vakiovastaanottoalusta
8	250 arkin vakiolokero (lokero 1)
9	Skannaustaso
10	Skannerin lukko

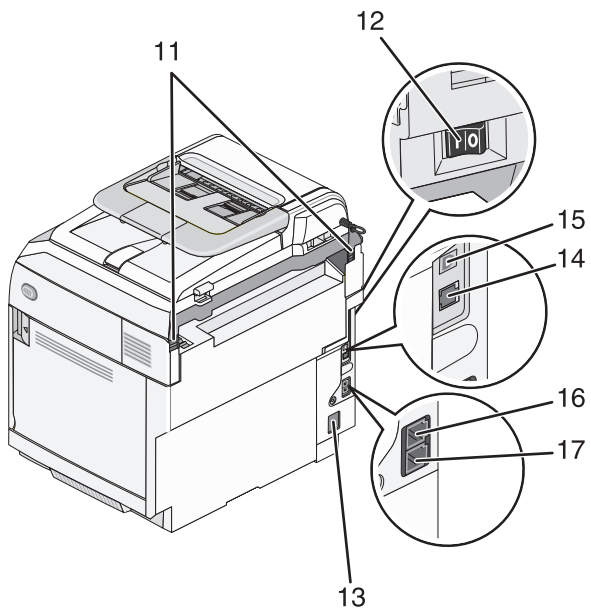

11	Takasaranat
12	Virtakytin
13	Muuntajaliitäntä
14	Ethernet-liitäntä
15	USB-portti
16	EXT-liitäntä
17	Linjaliitäntä

Täysin varusteltu malli

Seuraavassa kuvassa on täydellinen kokoonpano. Perusmallia voidaan laajentaa lisäämällä 530 arkin syöttölaite. Tähti (*) osoittaa, että syöttölaite on valinnainen.



1	Valinnainen 530 arkin syöttölaite (Lokero 2)*
---	---

Ohjauspaneeli

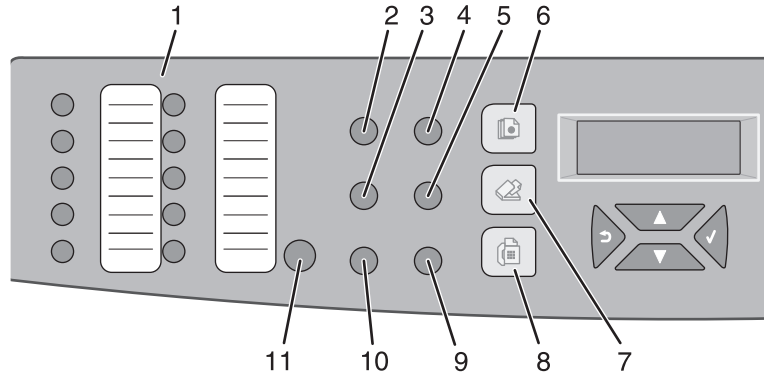

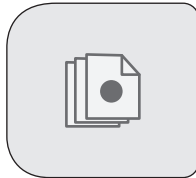

Ohjauspaneelin osa		Kuvaus
1	Pikakäyttöpaneeli	<p>Pikakäyttöpaneelin painikkeilla voidaan käyttää esiohjelmoituja faksinumeroita ja skannauskohteita.</p> <ul style="list-style-type: none"> Pikavalintahakemistoon voidaan tallentaa enintään 20 merkintää. <p>Huomautus: Pikavalintamerkintöjä voi määrittää ohjauspaneelissa.</p> <ul style="list-style-type: none"> Painikevalintahakemistoon voi tallentaa enintään 20 sähköpostiosoite-, FTP-kohde- tai tietokonekohdemerkintää. <p>Huomautus: Painikevalintamerkintöjä voi määrittää upotetussa Web-palvelimessa.</p>
2	Redial / Pause (Uudelleensoitto/Tauko)	<ul style="list-style-type: none"> Viimeksi valitun faksinumeron valitseminen (uudelleenvälitys). Lisää faksinumeroon kolmen sekunnin tauko, kun haluat odottaa ulkopuolista linjaa tai päästä läpi automaattisesta vastaajasta.
3	Hook (Kuuloke paikallaan)	Ota puhelinlinja käyttöön (manuaalinen faksaus) tai poista se käytöstä (automaattinen faksaus).
4	Reduce / Enlarge (Pienennä/Suurena)	Kopioitavan asiakirjan koon muuttaminen suhteessa alkuperäiseen kokoon (25 – 400 %).
5	Lighter / Darker (Vaaleampi/Tummempi)	Kopioitavan tai skannattavan kuvan kirkkauden muuttaminen.
6	Copy (Kopio)	Kopiointitilan ottaminen käyttöön.

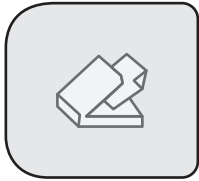
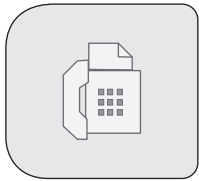

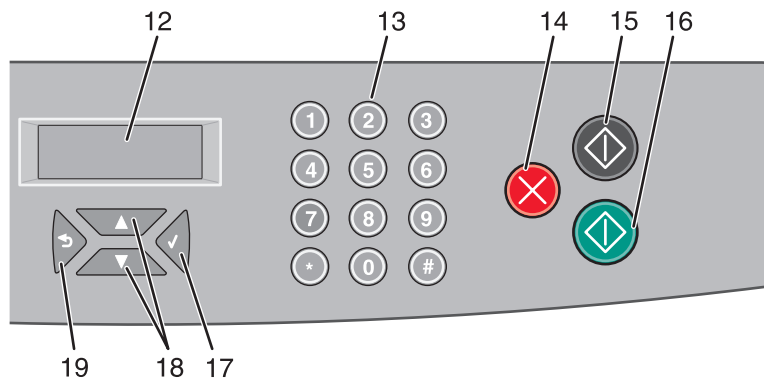
Ohjauspaneelin osa		Kuvaus
7	Scan (Skannaus) 	Skannaustilan ottaminen käyttöön.
8	Fax (Faksi) 	Faksitilan ottaminen käyttöön. Huomautus: Faksitoiminto ei ole käytettävissä kaikissa malleissa.
9	Image quality (Kuvanlaatu)	Kopiointi-, skannaus- ja faksauslaatuasetusten käyttäminen.
10	Directory (Hakemisto)	Esiohjelmoitujen faksinumeroiden ja skannauskohteiden käyttäminen. <ul style="list-style-type: none"> • Pikavalintahakemistoon voi tallentaa enintään 50 merkintää. • Skannaushakemistoon voi tallentaa enintään 20 merkintää.
11	Shift (Vaihto)	Voit käyttää pikavalintanumeroita 11–20 painamalla Shift (Vaihto) -painiketta ja haluamaasi numeroa vastaavaa pikavalintapainiketta.

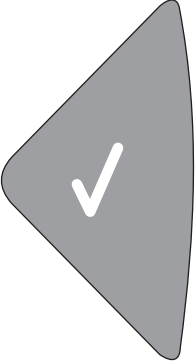
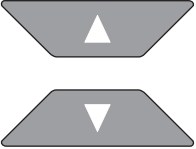

Ohjauspaneelin osa		Kuvaus
12	Näyttö	Näytön ilmoitukset osoittavat tulostimen nykyisen tilan sekä tulostimen mahdolliset ongelmat, jotka on ratkaistava
13	Näppäimistö	Kopiointitilassa: voit valita kopioiden tai tulosteiden lukumäärän. Faksitilassa: <ul style="list-style-type: none"> • Faksinumeroiden kirjoittaminen. • Valitse kirjaimet luodessasi pikavalintaluettelo. • Kirjoita näytössä näkyvä päivämäärä ja aika ja muokkaa niitä.

Ohjauspaneelin osa	Kuvaus
<p>14 Stop / Clear (Seis/Tyhjennä)</p> 	<p>Tulostimen nollaaminen toiminnon yhteydessä tai palauttaminen Ready (Valmis) -tilaan valikoista.</p>
<p>15 Black Start (Aloita musta)</p> 	<p>Mustavalkokopioinnin tai -skannauksen aloittaminen.</p>
<p>16 Color Start (Aloita väri)</p> 	<p>Värikopioinnin tai -skannauksen aloittaminen.</p>
<p>17 Select (Valitse)</p> 	<p>Valikkokohtien ja -asetusten hyväksyminen.</p>
<p>18 Siirtymispainikkeet</p> 	<ul style="list-style-type: none"> • Voit selata valikkoluetteloita painamalla ▲- tai ▼-painiketta. • Kun näytössä on Ready (Valmis) -ilmoitus, voit avata valikon painamalla ▲- tai ▼-painiketta.

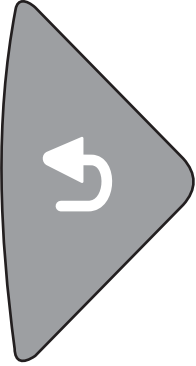
Ohjauspaneelin osa		Kuvaus
19	Back (Takaisin) 	Palaaminen edelliseen valikkoon.

Tulostimen valmisteleminen faksasta varten

Seuraavat yhteydenmuodostusmenetelmät eivät ehkä ole käytettävissä kaikissa maissa tai kaikilla alueilla.

 **MUISTUTUS:** Älä käytä faksitoimintoa, kun ulkona salamoi. Älä asenna laitetta tai tee sähkö- tai kaapeliliitännöjä (kuten virtajohto tai puhelin) myrskyn aikana.

Faksiyhteyden valitseminen

Voit liittää tulostimen muihin laitteisiin, esimerkiksi puhelimeen, vastaajaan tai tietokoneen modeemiin.

Huomautus: Tulostin on analoginen laite, joka toimii parhaiten, kun se on kytketty seinäpistorasiaan suoraan. Muita laitteita (kuten puhelin tai vastaaja) voidaan liittää tulostimeen asennusohjeiden mukaisesti. Digitaalisen yhteyden (esimerkiksi ISDN, DSL tai ADSL) käyttämiseen tarvitaan kolmannen osapuolen laite (kuten DSL-suodin).

Tulostinta *ei* tarvitse liittää tietokoneeseen, mutta se *on* liitettävä puhelinlinjaan, jotta voit lähettää ja vastaanottaa fakseja.

Voit yhdistää tulostimen muihin laitteisiin. Seuraavassa taulukossa on tietoja tulostimen liitännöistä.

Laite	Mahdollisuudet
<ul style="list-style-type: none"> tulostin puhelinjohto 	Faksien lähettäminen ja vastaanottaminen ilman tietokonetta.
<ul style="list-style-type: none"> tulostin puhelin kaksi puhelinjohtoa 	<ul style="list-style-type: none"> Voit käyttää faksilinjaa normaalina puhelinlinjana. Faksien lähettäminen ja vastaanottaminen ilman tietokonetta.
<ul style="list-style-type: none"> tulostin puhelin vastaaja kolme puhelinjohtoa 	Voit vastaanottaa sekä tulevia vastaajaviestejä että fakseja.
<ul style="list-style-type: none"> tulostin puhelin tietokonemodeemi kolme puhelinjohtoa 	Faksien lähettäminen ilman tietokonetta tai tulostinta.

RJ11-sovittimen käyttäminen

Maa/alue

- Iso-Britannia
- Italia
- Irlanti
- Ruotsi
- Suomi
- Alankomaat
- Norja
- Ranska
- Tanska
- Portugali

Kun haluat liittää tulostimen vastaajaan, puhelimeen tai johonkin muuhun tietoliikennelaitteeseen, käytä tulostimen pakkauksessa toimitettua puhelinjohton sovittinta.

Huomautus: Jos käytössäsi on DSL-yhteys, älä liitä tulostinta jakajan avulla, koska tällöin faksitoiminto ei ehkä toimi oikein.

- 1 Liitä sovitin tulostimen mukana toimitettuun puhelinjohtoon.

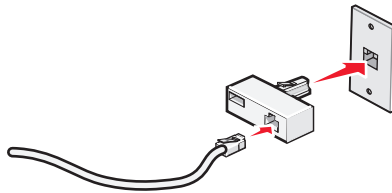

Huomautus: Kuvassa on Ison-Britannian sovitin. Oma sovitteesi voi näyttää toisenlaiselta, mutta se sopii alueellasi käytettyyn puhelinpistokkeeseen.

- 2 Liitä valitsemasi tietoliikennelaitteen puhelinjohto sovittimen vasempaan lähtöaukkoon.

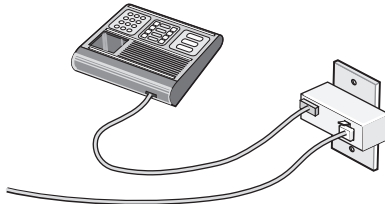

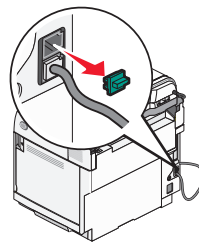

Jos tietoliikennelaitteessa käytetään RJ11-puhelinjohtoa, liitä laite seuraavasti:

- 1 Poista tulostimen takana olevan EXT-liittimen  suojus.

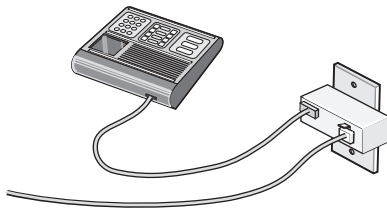

Huomautus: Kun suojus on poistettu, tulostimeen sovitimella kuvan mukaisesti liitetyt maa- tai aluekohtaiset laitteet eivät toimi oikein.



2 Liitä tietoliikennelaite suoraan tulostimen takana olevaan EXT-liittimeen .

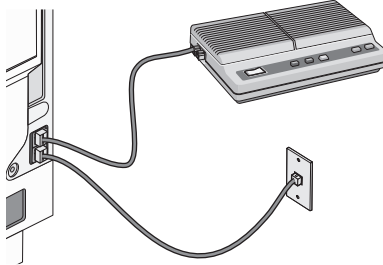

Varoitus: Älä kosketa kaapeleita tai tulostinta kuvassa näytettyyn kohtaan, kun laitteella lähetetään tai vastaanotetaan faksia.

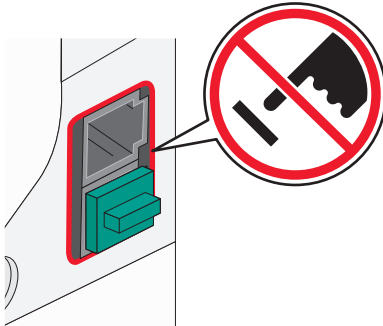

Maa/alue

- Saudi-Arabia
- Arabiemiirikuntien liitto
- Egypti
- Bulgaria
- Tšekin tasavalta
- Belgia
- Australia
- Etelä-Afrikka
- Kreikka
- Israel
- Unkari
- Puola
- Romania
- Venäjä
- Slovenia
- Espanja
- Turkki

Puhelimen, vastaajan ja muiden tietoliikennelaitteiden liittäminen tulostimeen:

1 Poista tulostimen takana oleva suojus.

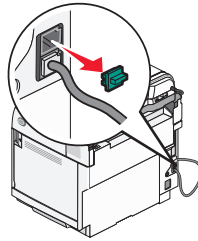

2 Liitä tietoliikennelaite suoraan tulostimen takana olevaan EXT-liittimeen .

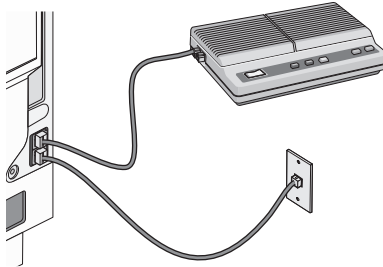

Huomautus: Kun suojus on poistettu, tulostimeen sovittimella kuvan mukaisesti liitetyt maa- tai aluekohtaiset laitteet eivät toimi oikein.

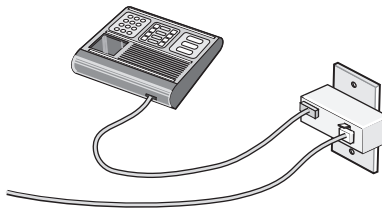

Maa/alue

- Saksa
- Itävalta
- Sveitsi

Tulostimen EXT-liittimessä  on suojus. Suojus on tarpeen, jotta tulostin toimii oikein.

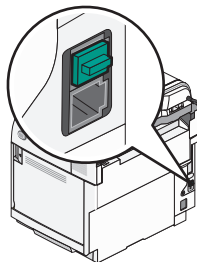

Huomautus: Älä poista suojusta. Jos poistat sen, talouden muut tietoliikennelaitteet (kuten puhelimet tai vastaajat) eivät ehkä toimi.

Liittäminen suoraan puhelinpistorasiaan

Liittämällä tulostimen suoraan puhelinpistorasiaan voit kopioida tai lähettää ja vastaanottaa fakseja ilman tietokonetta.

- 1 Varmista, että sinulla on puhelinjohto ja puhelinpistorasia.
- 2 Liitä puhelinjohdon toinen pää tulostimen LINE-liittimeen .

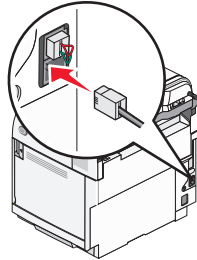

- 3 Liitä puhelinjohdon toinen pää toimivaan puhelinpistorasiaan.

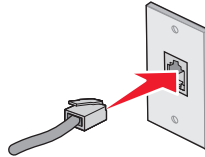

Liittäminen suoraan puhelinpistorasiaan Saksassa

Kun tulostin liitetään suoraan seinäpuhelinpistorasiaan, sillä voi lähettää ja vastaanottaa fakseja ilman tietokonetta.

Huomautus: Saksassa (ja joissakin muissa maissa) tulostimen mukana toimitetaan erityinen RJ-11-liitin EXT-portissa. Älä poista RJ-11-liitintä. Se on välttämätön, jotta faksi ja puhelin toimivat oikein.

- 1 Tarkista, että sinulla on puhelinjohto (toimitetaan tuotteen mukana) ja puhelinpistorasia.
- 2 Liitä puhelinjohdon toinen pää tulostimen LINE-liittimeen.

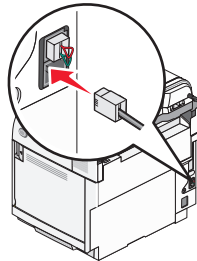

- 3 Liitä puhelinjohdon toinen pää toimivan puhelinpistorasian N-aukkoon.

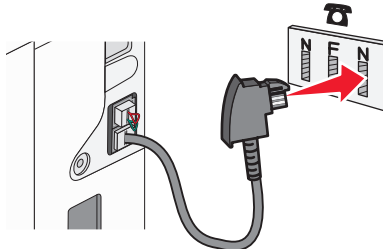

- 4 Jos haluat käyttää samaa linjaa sekä faksaamiseen että puhelinviestintään, kytke puhelimen ja aktiivisen puhelinpistorasian F-aukkoon toinen puhelinjohto (hankittava erikseen).

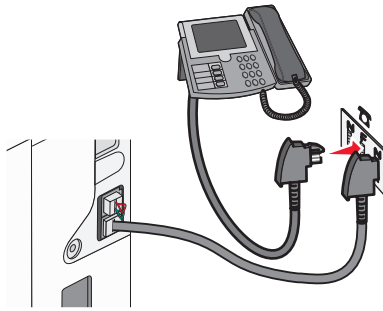

- 5 Jos haluat käyttää samaa linjaa vastaajaviestien tallentamiseen, kytke vastaajan ja puhelinpistorasian toisen N-aukon väliin toinen puhelinjohto (hankittava erikseen).

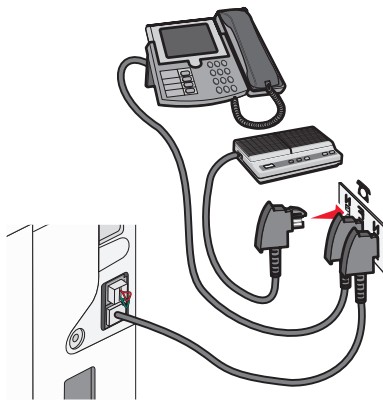

Liittäminen puhelimeen

Liitä tulostimeen puhelin, jos haluat käyttää faksilinjaa normaalina puhelinlinjana. Sijoita tulostin puhelimen lähelle, missä voit kopioida tai lähettää ja vastaanottaa fakseja ilman tietokonetta.

Huomautus: Asennusvaiheet saattavat olla erilaisia eri maissa ja eri alueilla.

- 1 Varmista, että käytettävissä ovat seuraavat:

- puhelin
- kaksi puhelinjohtoa
- puhelinpistorasia.

- 2 Liitä yksi puhelinjohto tulostimen linjaliitäntään  ja toimivaan puhelinpistorasiaan.

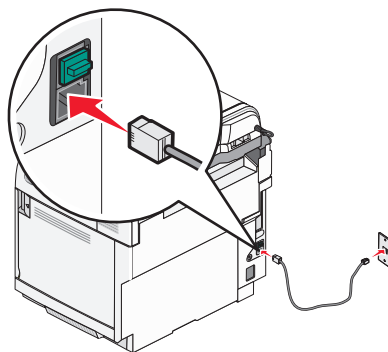

3 Irrota suojatulppa tulostimen EXT-liitännästä ☎.

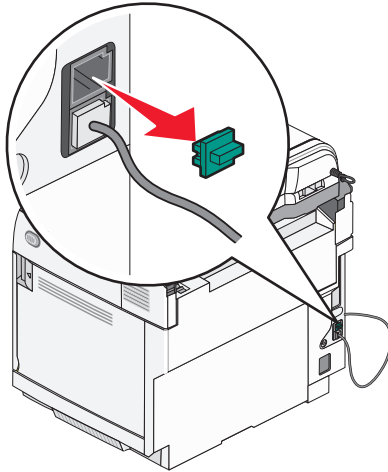

4 Liitä toinen puhelinjohto puhelimeen ja sen toinen pää tulostimen EXT-liitäntään ☎.

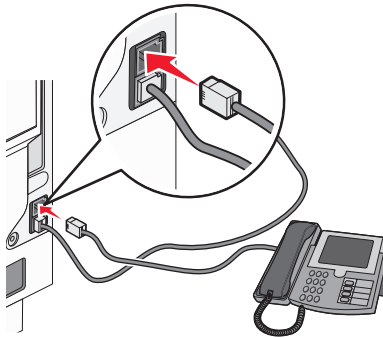

Liittäminen vastaajaan

Liittämällä tulostimeen vastaajan voit vastaanottaa sekä vastaajaviestejä että fakseja.

Huomautus: Asennusvaiheet saattavat olla erilaisia eri maissa ja eri alueilla.

1 Varmista, että käytettävissä ovat seuraavat:

- puhelin
- vastaaja
- kolme puhelinjohtoa
- puhelinpistorasia.

2 Liitä yksi puhelinjohto tulostimen linjaliitäntään  ja toimivaan puhelinpistorasiaan.

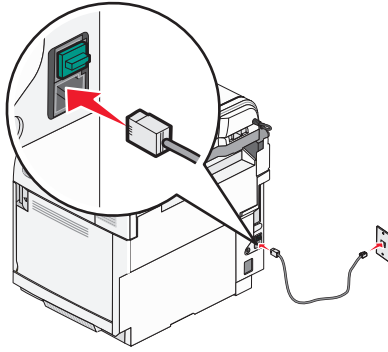

3 Irrota suojatulppa tulostimen EXT-liitännästä .

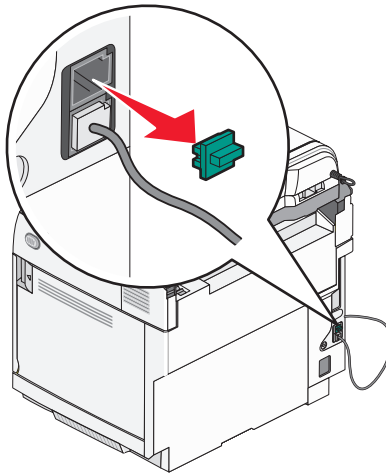

4 Liitä toinen puhelinjohto puhelimeen ja vastaajaan.

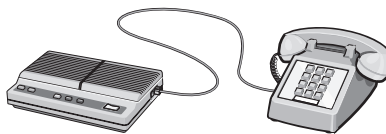

5 Liitä kolmas puhelinjohto vastaajaan ja tulostimen EXT-liitäntään .

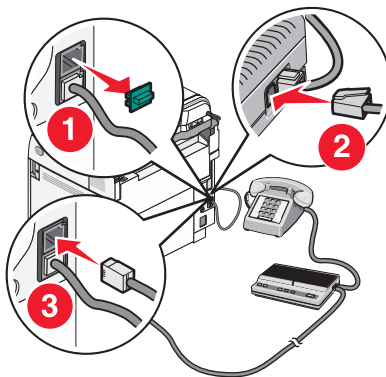

Liittäminen tietokoneen modeemiin

Liittämällä tulostimen tietokoneeseen, jossa on modeemi, voit lähettää fakseja ohjelmistosta.

Huomautus: Asennusvaiheet saattavat olla erilaisia eri maissa ja eri alueilla.

1 Varmista, että käytettävissä ovat seuraavat:

- puhelin
- tietokone, jossa on modeemi
- kolme puhelinjohtoa
- puhelinpistorasia.

2 Liitä puhelinjohto tulostimen linjaliitännään  ja toimivaan puhelinpistorasiaan.

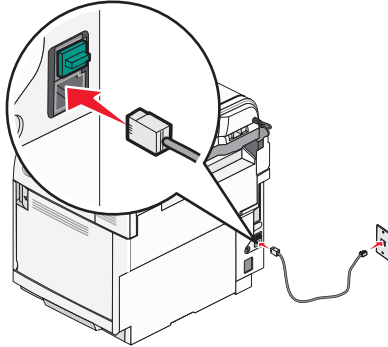

3 Irrota suojatulppa tulostimen EXT-liitännästä .

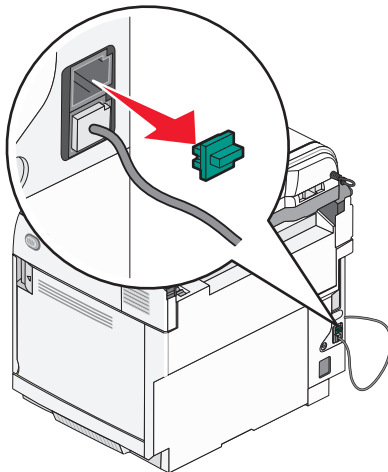

4 Liitä toinen puhelinjohto puhelimeen ja tietokoneen modeemiin.

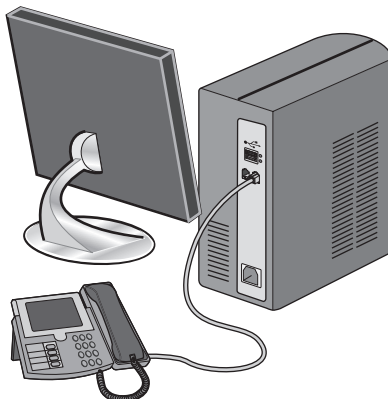

5 Liitä kolmas puhelinjohto tietokoneen modeemiin ja tulostimen EXT-liitäntään 📞.

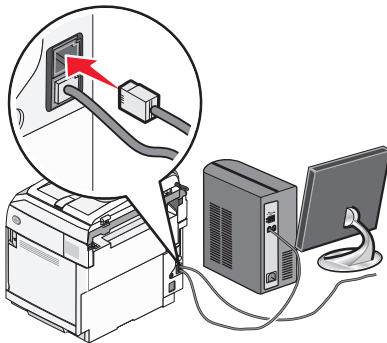

Faksin lähetysnimen ja -numeron määrittäminen

Faksin nimen ja numeron tulostaminen lähteisiin fakseihin:

- 1 Paina ohjauspaneelin ▲-painiketta.
- 2 Paina ▲- tai ▼-painiketta toistuvasti, kunnes **Järjestelmänvalvojan asetukset** tulee näyttöön, ja paina √-painiketta.
- 3 Paina ▲- tai ▼-painiketta toistuvasti, kunnes **Käyttäjäasetukset**-teksti tulee näyttöön, ja paina √-painiketta.
- 4 Paina ▲- tai ▼-painiketta toistuvasti, kunnes **Käyttäjän faksinumero** -teksti tulee näyttöön, ja paina √-painiketta.
- 5 Anna faksinumero näppäimistöllä ja paina √-painiketta.
- 6 Paina ▲- tai ▼-painiketta toistuvasti, kunnes **käyttäjätunnus**-teksti tulee näyttöön, ja paina √-painiketta.
- 7 Kirjoita käyttäjätunnus näppäimistöllä ja paina √-painiketta.
- 8 Voit palata **valmis**-tilaan painamalla ✖-painiketta.

Päiväyksen määrittäminen

Voit määrittää päiväyksen, jotta oikea päiväys tulostetaan jokaiseen lähtettävään faksiin. Sähkökatkoksen jälkeen päiväys on ehkä määritettävä uudelleen. Päiväyksen määrittäminen:

- 1 Paina ohjauspaneelin ▲-painiketta.
- 2 Paina ▲- tai ▼-painiketta toistuvasti, kunnes **Admin Settings** (Järjestelmänvalvojan asetukset) tulee näyttöön, ja paina √-painiketta.
- 3 Paina ▲- tai ▼-painiketta toistuvasti, kunnes **Date/Time Setup** (Päiväys-/aika-asetus) tulee näyttöön, ja paina √-painiketta.
- 4 Paina ▲- tai ▼-painiketta toistuvasti, kunnes **Date Setting** (Päiväysasetus) tulee näyttöön, ja paina √-painiketta.
- 5 Paina ▲- tai ▼-painiketta toistuvasti, kunnes näyttöön tulee teksti **Year** (Vuosi), **Month** (Kuukausi), **Date** (Päiväys) tai **Date Format** (Päivämäärämuoto), ja paina √-painiketta.

- 6 Säädä valittua päiväyskohtaa painamalla ▲- tai ▼-painiketta toistuvasti tai käyttämällä näppäimistöä. Paina sitten ✓-painiketta.
- 7 Voit säätää jotakin toista päiväyskohtaa ↶-painikkeella. Muussa tapauksessa voit palata **Ready** (Valmis) -tilaan painamalla ✖-painiketta.

Ajan määrittäminen

Voit määrittää ajan, jotta oikea aika tulostetaan jokaiseen lähettämääsi faksiin. Sähkökatkoksen jälkeen aika on ehkä määritettävä uudelleen. Ajan määrittäminen:

- 1 Paina ohjauspaneelin ▲-painiketta.
- 2 Paina ▲- tai ▼-painiketta toistuvasti, kunnes **Järjestelmänvalvojan asetukset** tulee näyttöön, ja paina ✓-painiketta.
- 3 Paina ▲- tai ▼-painiketta toistuvasti, kunnes **Päiväys-/aika-asetus** tulee näyttöön, ja paina ✓-painiketta.
- 4 Paina ▲- tai ▼-painiketta toistuvasti, kunnes **Aika-asetus** tulee näyttöön, ja paina ✓-painiketta.
- 5 Paina ▲- tai ▼-painiketta toistuvasti, kunnes näyttöön tulee teksti **Aikamuoto**, **Tunti** tai **Minuutti**, ja paina ✓-painiketta.
- 6 Säädä valittua aikakohtaa painamalla ▲- tai ▼-painiketta toistuvasti tai käyttämällä näppäimistöä. Paina sitten ✓-painiketta.
- 7 Voit säätää jotakin toista aikakohtaa painamalla ↶-painiketta. Muussa tapauksessa voit palata **Valmis**-tilaan painamalla ✖-painiketta.

Lisävarusteiden asentaminen

530 arkin syöttölaitteen asentaminen

Tulostin tukee yhtä valinnaista syöttölokeroa, johon voidaan lisätä 530 paperiarkkia.

 **MUISTUTUS:** Jos asennat 530 arkin lokeron tulostimen asennuksen jälkeen, katkaise virta tulostimesta ja irrota virtajohto, ennen kuin jatkat.

- 1 Poista 530 arkin lokero pakkauksestaan ja poista pakkausmateriaali.
- 2 Aseta syöttölokero tulostimelle valittuun paikkaan.
- 3 Kohdista tulostin 530 arkin lokeron kanssa ja laske tulostin paikalleen.

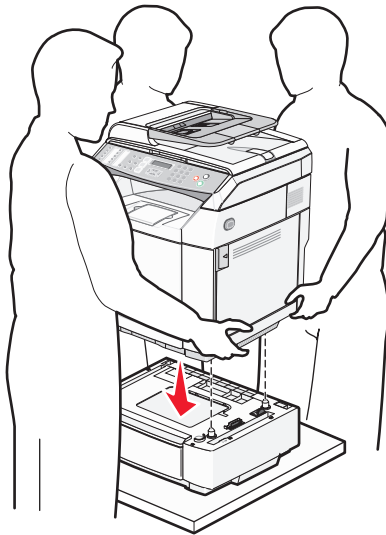

530 arkin syöttölaitteen kiinnittäminen tulostimeen

- 1 Kohdista yksi pidike tulostimen oikean kyljen aukkoon kuvan mukaisesti. Paina pidike tiukasti tulostinta vasten ja kiristä sormiruuvi.

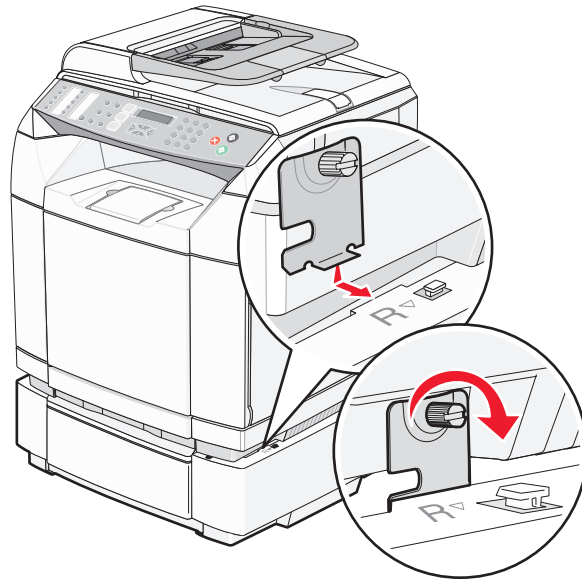

- 2 Paina oikean kyljen kansi paikalleen tulostimeen tulostimen etupuolelta alkaen. Sovita kukin kannen lovi syöttölaitteen vastaavaan kielekkeeseen siten, että tulostimen ja syöttölaitteen väli peittyy.

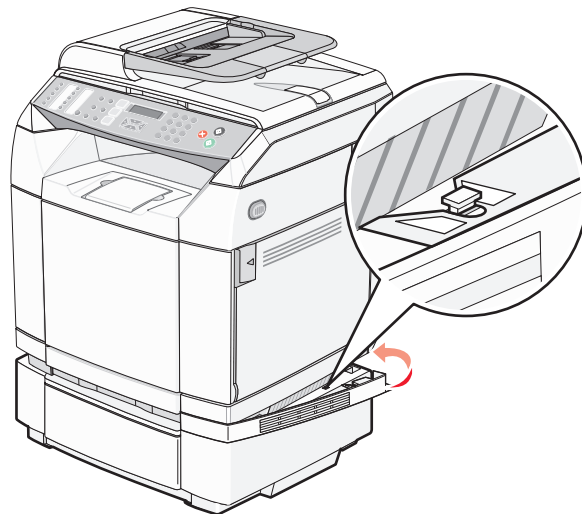

- 3** Kohdista toinen pidike tulostimen vasempaan kylkeen kuvan mukaisesti. Paina pidike tiukasti tulostinta vasten ja kiristä sormiruuvi.

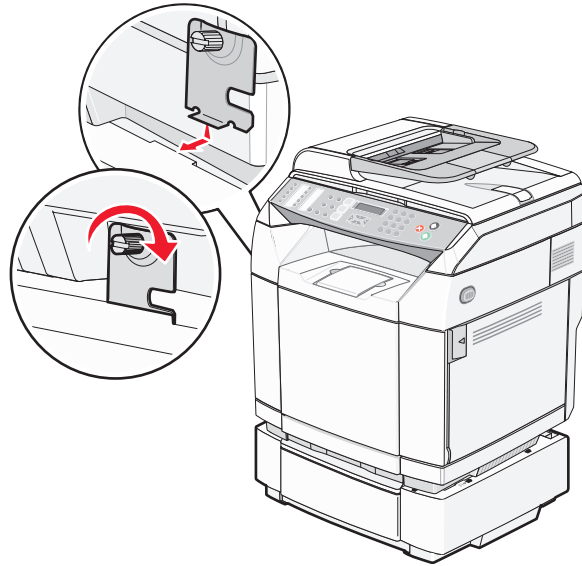

- 4** Paina vasemman kyljen kansi paikalleen tulostimeen tulostimen etupuolelta alkaen. Sovita kukin kannen lovi syöttölaitteen vastaavaan kielekkeeseen siten, että tulostimen ja syöttölaitteen väli peittyy.

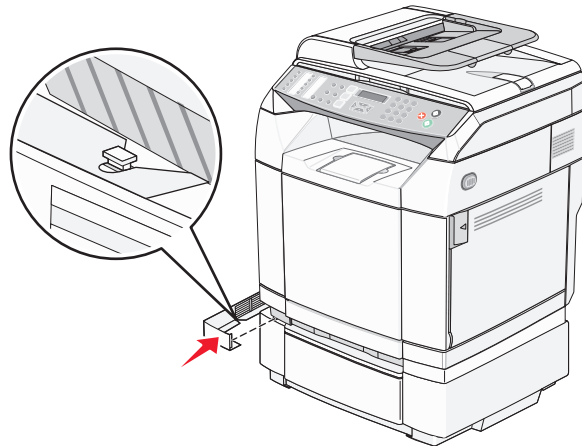

Kaapeleiden kytkeminen

Liitä tulostin tietokoneeseen USB- tai Ethernet-kaapelilla.

- USB-porttiin tarvitaan USB-kaapeli. Kohdista kaapelissa oleva USB-symboli tulostimessa olevaan USB-symboliin.
- Liitä Ethernet-kaapeli kuvan mukaiseen Ethernet-liitäntään.

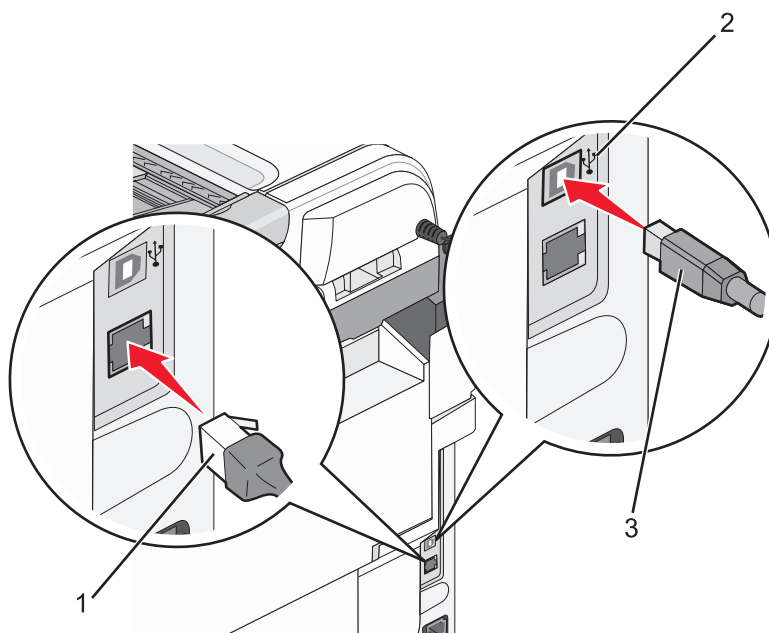

1	Ethernet-liitäntä
2	USB-merkki
3	USB-portti

Paperin ja erikoismateriaalin lisääminen

Tässä osassa on tietoja vakiolokeron (250 arkin lokero) ja valinnaiseen 530 arkin syöttölaitteeseen kuuluvan valinnaisen 530 arkin lokeron täyttämisestä. Lisäksi tässä osassa on tietoja vakiovastaanottoalustasta.

Lokeroiden täyttäminen

Tulostimessa on kaksi lokeroa: vakiolokero (lokero 1) eli 250 arkin lokero ja valinnainen 530 arkin lokero (lokero 2), joka on 530 arkin syöttölaitteen osa ja sopii tukiyksikköön. Lisää useimmiten käytetty paperi tai erikoismateriaali lokeroon 1. Asettamalla paperit oikein voit estää tukoksia ja varmistaa häiriöttömän tulostuksen.

Huomautus: Lokeroa 1 voi käyttää letter-kokoisena lokerona, tai se voidaan laajentaa legal-kokoiseksi.

Täytä vakiolokero tai valinnaiset lokerot samalla tavalla. Pituus- ja leveysohjaimet näyttävät erilaisilta, mutta niitä kaikkia puristetaan ja liikutetaan samalla tavalla.

- 1 Tartu kahvaan ja vedä lokero ulos. Irrota lokero tulostimesta kokonaan.

Huomautus: Älä poista syöttölokeroita tulostuksen aikana tai kun **Please Wait (Odota)** -teksti vilkkuu näytössä. Muutoin laitteeseen voi tulla paperitukos.

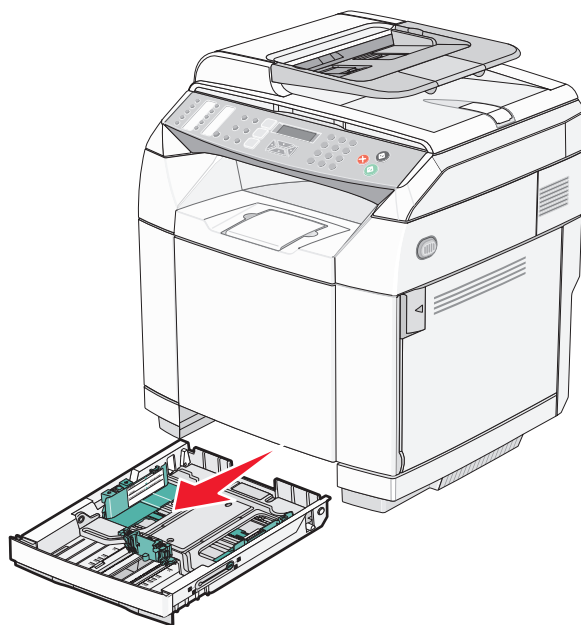

- 2 Purista pituusohjaimen salvat yhteen kuvan osoittamalla tavalla. Siirrä ohjain oikeaan kohtaan lisättävän paperikoon mukaan.

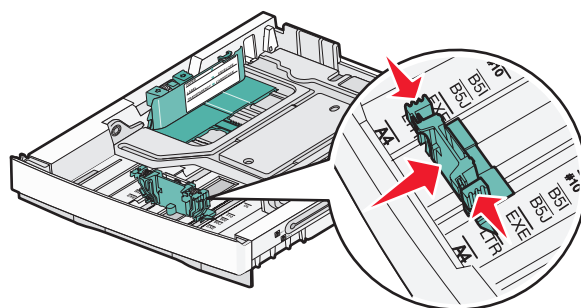

Huomautus: Huomaa koon ilmaisimet lokeron pohjassa ohjaimen molemmilla puolilla. Ne helpottavat ohjaimen asettamista.

Toisessa kuvassa esitetään valinnaisen 530 arkin lokeron salvat ja koon ilmaisimet.

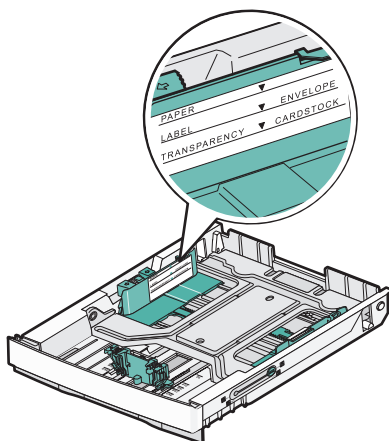

- 3 Purista leveyden ohjaimen kielekkeet yhteen kuvan osoittamalla tavalla ja siirrä leveyden ohjain oikeaan kohtaan lisättävän paperin koon mukaan.

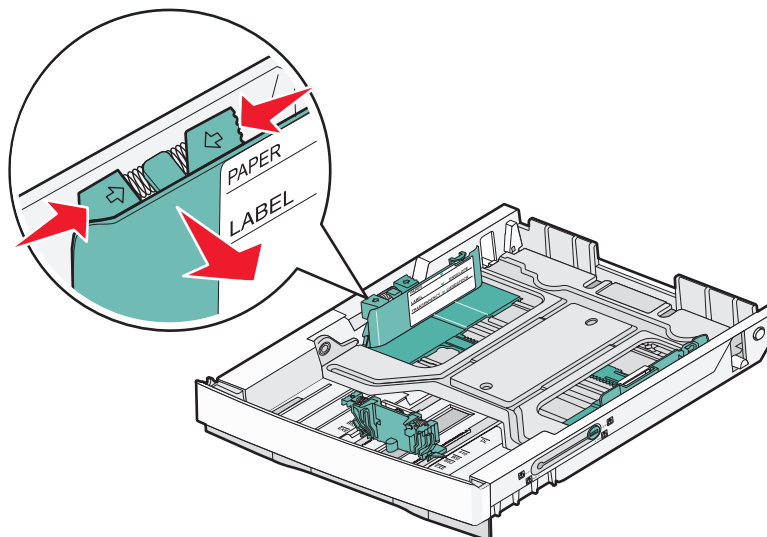

Huomautus: Huomaa koon ilmaisimet lokeron alaosassa vasemmalla. Ne helpottavat ohjaimen asettamista. Huomaa lokeron reunassa oleva täyttörajamerkki, joka osoittaa paperipinon suurimman korkeuden.

Tämä toinen kuva osoittaa valinnaisen 530 arkin lokeron kielekkeet, koon ilmaisimet ja täyttörajan.

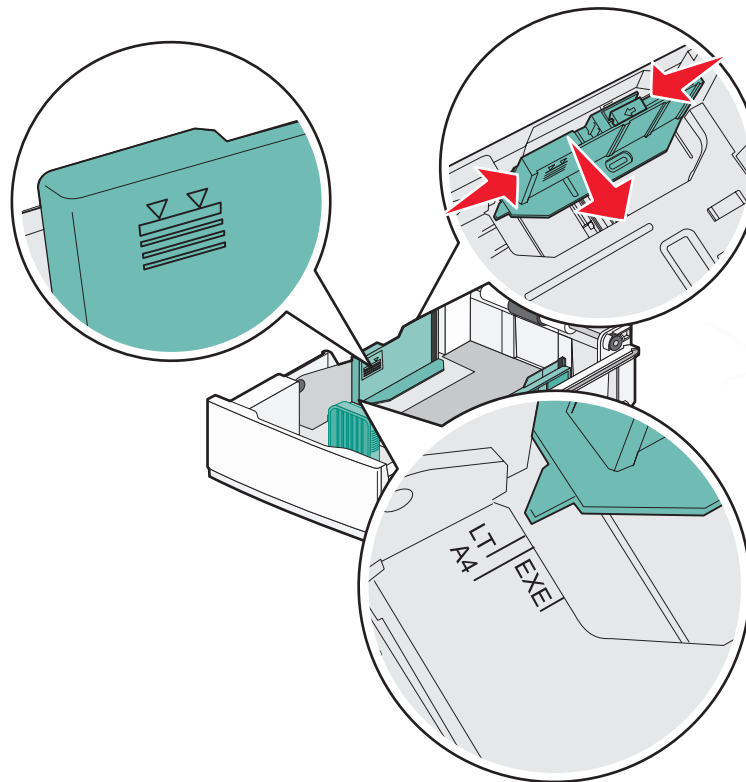

- 4** Taivuttele nippua, jotta arkit irtoavat toisistaan, ja ilmasta sitten nippu. Älä taita tai rypistä papereita. Suorista reunat tasaisella alustalla.

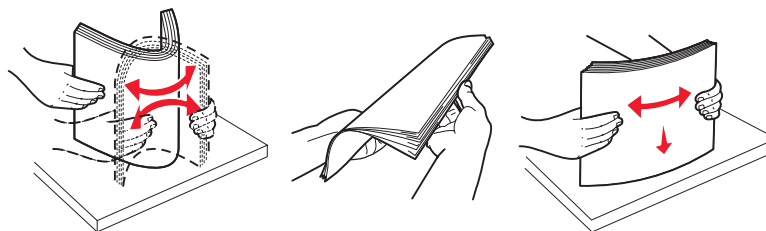

- 5** Aseta paperinippu suositeltu tulostuspuoli ylöspäin. Aseta nippu lokeron takaosaan kuvan mukaisesti. Kun lisäät esipainettuja kirjelomakkeita, aseta tunnisteosa lokeron takaosaan päin.

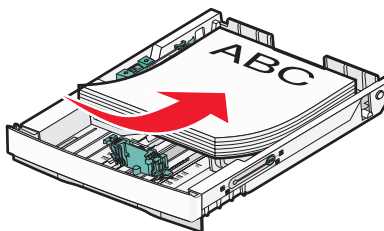

6 Kohdista lokero ja asenna se.



Vakiolokeron muuntaminen Legal-kokoiseksi lokeroksi

Vakiolokero (lokero 1) eli 250 arkin lokero voidaan laajentaa 250 arkin Legal-kokoiseksi lokeroksi (lokero 1).

Huomautus: Kaikissa malleissa ei ole yleislokeroa. Legal-kokoinen lokero on ehkä ostettava erikseen.

Vakiolokeron laajentaminen:

1 Tartu kahvaan ja vedä lokero ulos. Irrota lokero tulostimesta kokonaan.

Huomautus: Älä poista syöttölokeroita tulostuksen aikana tai kun **Please wait** (Odota) -teksti vilkkuu näytössä. Muutoin laitteeseen voi tulla paperitukos.

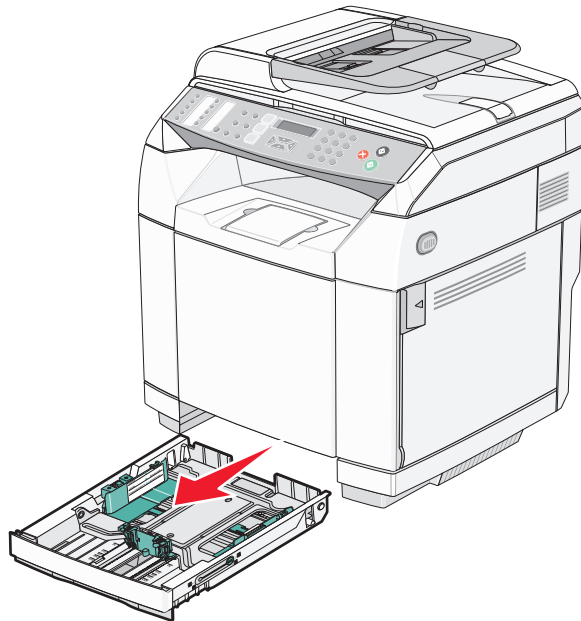

2 Irrota lokero löysäämällä ruuvit sen kummaltakin puolelta.

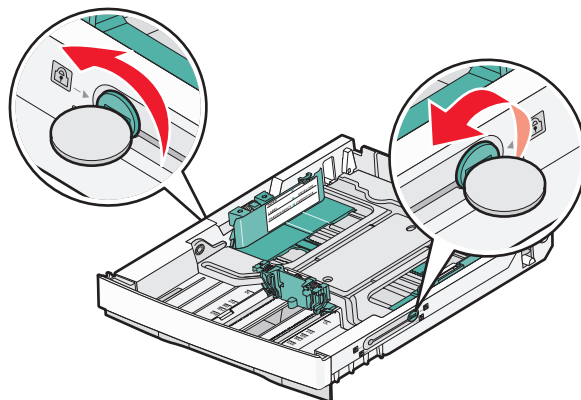

3 Avaa lokero siten, että lukituskiekkeet ovat LGL-kohdassa.

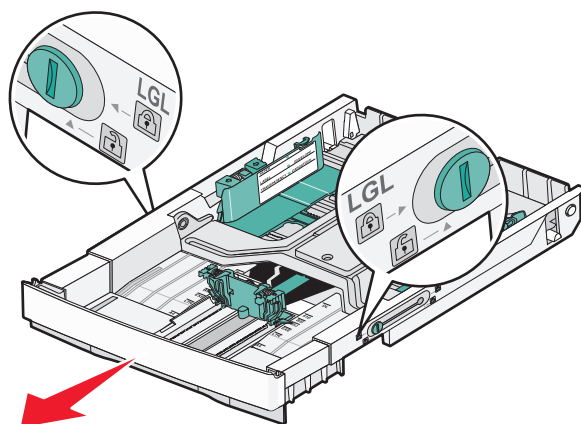

4 Lukitse lokero kummaltakin puolelta.

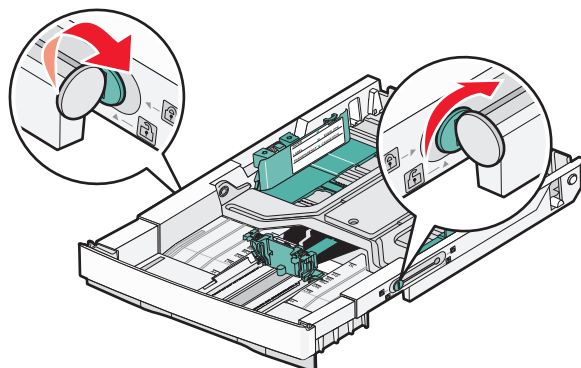

5 Aseta paperinohjain Legal-asentoon.

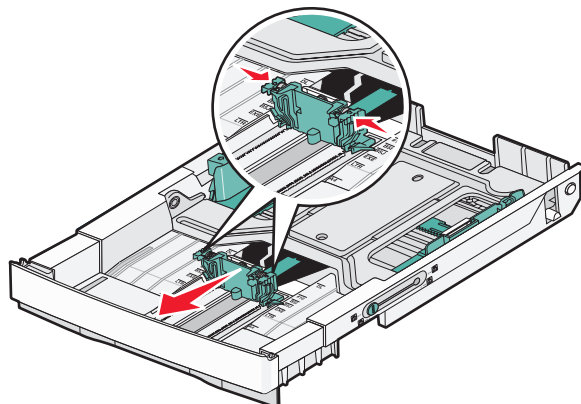

6 Kiinnitä pölysuojus.

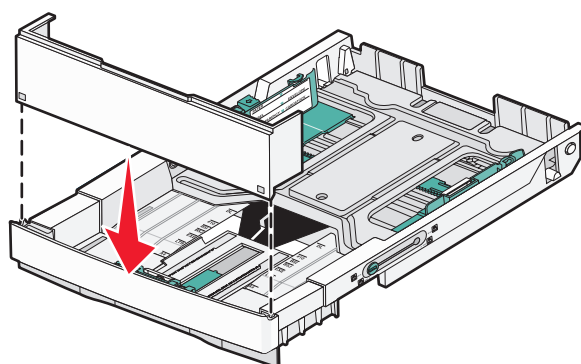

7 Lisää paperipino suositeltu tulostuspuoli ylöspäin ja sulje pölysuojus.

Kun lisäät esipainettuja kirjelomakkeita, aseta tunnisteosa lokeron takaosaan päin.

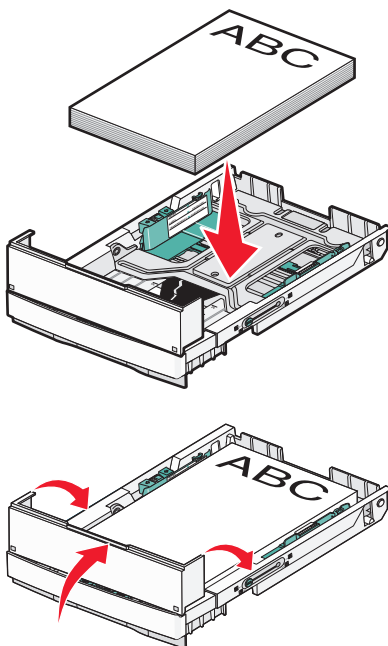

8 Kohdista lokero ja asenna se.

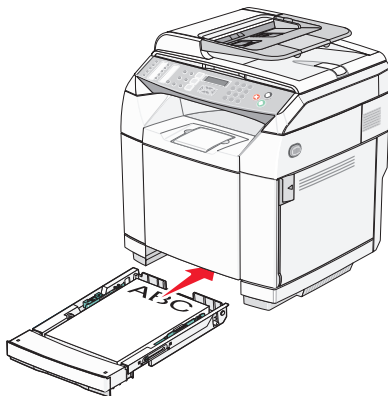

Paperilajin määrittäminen

- 1 Varmista, että tulostimen virta on kytketty, ja näytössä on teksti **Valmis**.
- 2 Paina ohjauspaneelin ▲-painiketta.
- 3 Paina ▲- tai ▼-painiketta toistuvasti, kunnes **Laitteasetukset**-teksti tulee näyttöön, ja paina ✓-painiketta.
- 4 Paina ▲- tai ▼-painiketta toistuvasti, kunnes **Paperiasetukset**-teksti tulee näyttöön, ja paina ✓-painiketta.
- 5 Paina ▲- tai ▼-painiketta toistuvasti, kunnes **Paperilaji**-teksti tulee näyttöön, ja paina ✓-painiketta.
- 6 Paina ▲- tai ▼-painiketta toistuvasti ja valitse **Lokeron 1 paperi** tai **Lokeron 2 paperi**. Paina ✓-painiketta.
- 7 Paina ▲- tai ▼-painiketta toistuvasti, kunnes haluamasi paperilaji on näkyvässä, ja paina ✓-painiketta.
- 8 Voit palata **Valmis**-tilaan painamalla ✖-painiketta.

Vakiovastaanottoalustan määrittäminen

Vakiovastaanottoalustalle mahtuu enintään 250 arkkia paperia, jonka paino on 75 g/m². Tulostin poistaa työt sille tulostuspuoli alaspäin.

Vakiovastaanottoalustalle poistetaan kaikki tulostimen tukemat paperilajit ja erikoismateriaalit.

Vakiovastaanottoalustan määrittäminen:

- 1 Tartu paperintuen reunaan vastaanottoalustan kolon kohdasta.
- 2 Nosta paperintukea.

3 Laske paperintuki paikalleen niin, että se on kulmittain.



Paperintuki on kallistettu, jotta paperipino pysyy vakiovastaanottoalustalla siistimmässä pinossa.

Huomautus: Älä jätä paperintukea kaltevaan asentoon, jos tulostat kalvoja. Muutoin kalvoihin voi tulla rypyjä.

Lokeroiden yhdistäminen

Lokeroiden yhdistäminen otetaan automaattisesti käyttöön, jos useissa lokeroissa käytetään samankokoista ja -lajista paperia. Yhdistämällä lokeroita voidaan laajentaa tulostuskapasiteettia. Kun lokero 1 on tyhjä, tulostin syöttää paperia automaattisesti lokerosta 2.

Lokeroiden yhdistäminen:

- Lisää lokeroon 1 ja 2 samanlajista ja -kokoista paperia.
- Valitse Print Properties (Tulostusominaisuudet) -kohdasta Paper source (Paperilähde) -asetukseksi Auto (Automaattinen).

Paperi- ja erikoismateriaaliopas

Paperiohjeet

Kun tulostat erikoismateriaalille, valitse paperilaji tulostimen ohjauspaneelista.

Paperin ominaisuudet

Seuraavat paperin ominaisuudet vaikuttavat tulostuslaatuun ja -varmuuteen. Mieti näitä seikkoja, kun harkitset uusien paperilajien hankintaa.

Paino

Tulostin ottaa automaattisesti pitkäsyisiä papereita, joiden paino on 60 - 176 g/m². Alle 60 g/m² painavat paperit eivät ehkä ole tarpeeksi tukevia, mikä voi aiheuttaa tukoksia. Saat parhaan tuloksen käyttämällä pitkäsyistä paperia, joka painaa 90 g/m². Jos paperin koko on alle 182 x 257 mm, sen painon pitäisi olla vähintään 90 g/m².

Käpristyminen

Käpristymisellä tarkoitetaan paperin reunojen taipumista. Liiallinen käpristyminen voi aiheuttaa paperinsyöttöhäiriöitä. Käpristymistä esiintyy yleensä, kun paperi kulkee tulostimen läpi, sillä tulostimessa paperi on alltiina korkeille lämpötiloille. Paperin säilyttäminen suojaamattomana kuumissa, kosteissa, kylmissä ja kuivissa tiloissa (jopa paperilokeroissa) voi lisätä paperin käpristymistä ennen tulostusta ja aiheuttaa syöttöhäiriöitä.

Tasaisuus

Paperin tasaisuus vaikuttaa tulostuslaatuun suoraan. Jos paperi on liian karkeaa, väriaine ei kiinnity siihen oikein. Liian sileä paperi voi aiheuttaa syöttöhäiriöitä tai tulostuslaatuongelmia. Paperin tasaisuuden on oltava 150 - 300 Sheffield-pistettä; 100 - 250 Sheffield-pisteen tasaisuus tuottaa kuitenkin parhaan mahdollisen tulostuslaadun.

Kosteuspitoisuus

Paperin kosteuspitoisuus vaikuttaa sekä tulostuslaatuun että paperinsyöttöön. Säilytä paperia alkuperäisessä pakkauksessaan käyttöön asti. Tämä vähentää paperin kosteuspitoisuuden muutoksia, jotka voivat huonontaa paperin ominaisuuksia.

Paperi valmistellaan säilyttämällä sitä samassa lämpötilassa kuin tulostinta 24 - 48 tuntia ennen tulostamista. Pidennä valmistelu-aikaa useita vuorokausia, jos säilytys- tai kuljetusympäristö poikkeaa tulostimen ympäristöstä huomattavasti. Lisäksi paksun paperin valmistelemisen voi kestää tavallista kauemmin.

Syisyys

Syisyys viittaa paperin kuitujen suuntaan paperiarkissa. Syyt ovat joko *pitkiä*, jolloin ne kulkevat paperin pituussuunnassa, tai *lyhyitä*, jolloin ne kulkevat paperin leveysuunnassa.

Käytettävän 60 - 90 g/m^{2:n} paperin kannattaa olla pitkäsyistä.

Kuitupitoisuus

Useimmat hyvälaatuiset kopiopaperit on tehty 100-prosenttisesta sellukuidusta. Tällainen paperi on tasalaatuista, jolloin paperinsyöttöhäiriöitä on vähän ja tulostuslaatu on hyvä. Jos paperissa on esimerkiksi puuvillakuituja, paperinkäsittelyominaisuudet voivat huonontua.

Ei-hyväksyttävät paperit

Seuraavanlaisia paperilajeja ei suositella käytettäväksi tulostimessa:

- kemiallisesti käsitellyjä papereita, joilla tehdään kopioita ilman hiilipaperia; näitä kutsutaan myös itsejäljentäviksi papereiksi, itsejäljentäviksi kopiopapereiksi (CCP) tai ilman hiiltä kopioiviksi (NCR) papereiksi
- esipainettuja papereita, joiden valmistuksessa on käytetty kemikaaleja, jotka voivat vahingoittaa tulostinta

- esipainettuja papereita, joihin voi vaikuttaa tulostimen kiinnitysyksikön lämpötila
- esipainettuja papereita, jotka edellyttävät kohdistustarkkuutta (tarkkaa tulostuskohtaa sivulla), joka on yli $\pm 2,3$ tuumaa, kuten OCR-lomakkeet.

Joissakin tapauksissa kohdistusta voi säätää sovellusohjelmassa, jolloin näiden lomakkeiden tulostus onnistuu.

- pinnoitettuja papereita, synteettisiä papereita, lämpöpapereita
- karkeareunaisia tai käpristyneitä papereita tai papereita, joiden pinta on karkea tai paljon kuvioitu
- uusiopaperia, joka sisältää yli 25 % kuluttajajätettä, joka ei vastaa DIN 19309 -standardia
- paperia, jonka paino on alle 60 g/m^2
- moniosaiset lomakkeet tai asiakirjat

Paperin valinta

Käyttämällä asianmukaista paperia voit estää tukoksia ja varmistaa häiriöttömän tulostuksen.

Tukokset ja huonon tulostuslaadun voi välttää seuraavasti:

- Käytä aina uutta, vahingoittumatonta paperia.
- Paperia lisättäessä on tiedettävä paperin suositeltava tulostuspuoli. Tämä tieto löytyy yleensä paperipakkauksesta.
- Älä käytä käsin leikattua tai rajattua materiaalia.
- Älä lisää samaan lähteeseen sekaisin erikokoisia, -painoisia tai -lajisia papereita, sillä seurauksena voi olla tukos.
- Älä käytä muuta kuin elektrofotografiseen tulostukseen tarkoitettua päällystettyä paperia.

Esipainettujen lomakkeiden ja kirjelomakkeiden valinta

Noudata seuraavia ohjeita, kun valitset esipainettuja lomakkeita tai kirjelomakkeita:

- Käytettävän $60 - 90 \text{ g/m}^2$ paperin kannattaa olla pitkäsyistä.
- Käytä vain sellaisia lomakkeita ja kirjelomakkeita, jotka on painettu kivipainossa tai kaiverretulla telalla.
- Vältä papereita, joissa on karkea tai hyvin kuvioitu pinta.

Käytä papereita, jotka on painettu lämpöä kestäville musteilla ja jotka on tarkoitettu käytettäväksi kopiokoneissa. Musteen on kestävä 180 °C :n lämpötila ilman sulamisen tai haitallisten päästöjen vaaraa. Käytä vain sellaista mustetta, johon väriaineen sisältämä hartsia ei vaikuta. Hapetettu tai öljypohjainen muste tavallisesti täyttää nämä vaatimukset, lateksimuste yleensä ei. Jos olet epävarma, ota yhteys paperin toimittajaan.

Esipainetun paperin, kuten kirjelomakkeiden, on kestävä 180 °C :n lämpötila ilman sulamisen tai haitallisten päästöjen vaaraa

Kirjelomakkeiden käyttäminen

Tarkista valmistajalta tai myyjältä, sopiiko valitsemasi esipainettu kirjelomake lasertulostimille.

Arkki on asetettava laitteeseen oikein päin tulostettaessa kirjelomakkeelle. Seuraavassa taulukossa on kirjelomakkeiden lisäysohjeita:

Paperilähde	Tulostuspuoli	Sivun alku
Lokero 1 (250 arkin lokero) Huomautus: Lokeroa 1 voidaan säätää letter- tai legal-kokoista paperia varten.	Kirjelomake tulostuspuoli ylöspäin	Painettu osa kohti lokeron takaosaa
Lokero 2 (valinnainen 530 arkin lokero)	Kirjelomake tulostuspuoli ylöspäin	Painettu osa kohti lokeron takaosaa

Kalvojen käyttäminen

Kokeile kalvojen tulostamista, ennen kuin ostat suuren määrän kalvoja.

Kun tulostat kalvoille:

- Valitse Print Properties (Tulostusominaisuudet) -kohdassa tai ohjauspaneelissa Paper Type (Paperilaji) -asetukseksi Transparency (Kalvo).
- **Varoitus:** Jos et valitse paperilajiksi kalvoa, tulostin saattaa vahingoittua.
- Syötä kalvot vakiolokerosta (lokero 1).
- Käytä erityisesti lasertulostimille suunniteltuja kalvoja. Tarkista valmistajalta tai myyjältä, että kalvot kestävät 180 °C:n lämpötilan ilman, että ne sulavat, värjäytyvät tai aiheuttavat haitallisia päästöjä tai kohdistuvat väärin.
- Käytä kalvoja, joiden paksuus on 0,12 – 0,14 mm tai paino 161 – 179 g/m². Tulostuslaatu ja tulosteen pitkäikäisyys määräytyvät käytettyjen kalvojen mukaisesti.
- Varo jättämästä sormenjälkiä kalvoihin, jotta tulostuslaatu ei huonone.
- Ilmasta kalvopino ennen sen asettamista tulostimeen, jotta kalvot eivät tartu kiinni toisiinsa.
- Suosittelemme Lexmarkin Letter-kokoista kalvoa 12A8240 ja A4-kokoista kalvoa 12A8241.

Kirjekuorten käyttäminen

Vakiolokeroon voidaan asettaa enintään 10 kirjekuorta. Kokeile kirjekuorten tulostamista, ennen kuin ostat suuren määrän kirjekuoria.

Kun tulostat kirjekuorille:

- Valitse Print Properties (Tulostusominaisuudet) -kohdassa tai ohjauspaneelissa Paper Size (Paperikoko) ja Paper Type (Paperilaji).
- Käytä erityisesti lasertulostimille suunniteltuja kirjekuoria. Tarkista valmistajalta tai jälleenmyyjältä, että kirjekuoret kestävät 180 °C:n lämpötilan ilman, että ne sulkeutuvat, käpristyvät voimakkaasti, rutistuvat tai aiheuttavat haitallisia päästöjä.
- Paras mahdollinen tulos saavutetaan käyttämällä kirjekuoria, joiden paperin paino on 90 g/m². Käytä enintään 105 g/m²:n painoisia kirjekuoria, joiden puuvillapitoisuus on enintään 25 %. Puuvillakirjekuorten paino saa olla enintään 90 g/m².
- Käytä vain uusia kirjekuoria.
- Jos materiaali rypistyy tai tulostusjälki tahriintuu, käännä kirjekuoren suuntaa Print Properties (Tulostusominaisuudet) -kohdassa 180 astetta ja yritä tulostaa uudelleen.
- Saat parhaan tuloksen ja voit välttää tukoksia, kun et käytä kirjekuoria
 - jotka ovat erittäin käpristyneitä tai vääntyneitä
 - jotka kiinnittyvät toisiinsa tai jotka ovat rikkinäisiä tai vahingoittuneita
 - joissa on ikkunoita tai reikiä, perforointi, rei'ityksiä tai kohokuvioita
 - joissa on metallikiinnikkeitä tai muita metalliosia
 - jotka ovat lomittain
 - joissa on valmiiksi kiinnitetyt postimerkit
 - joissa on näkyvissä liimapintaa, kun läppä on suljettu
 - joiden kulmat ovat taittuneet
 - joissa on karkea, rypytetty tai vesiraidoitettu pinta.
- Säädä leveyden ohjain kirjekuorten leveyden mukaan.
- Lisää vain samankokoisia kirjekuoria kerralla lokeroon. Kirjekuoria voidaan lisätä vain vakiolokeroon. Lisää ne läppäpuoli alapäin ja lokeron vasempaan reunaan.

- Käytä ainoastaan sellaisia kirjekuoria, joiden läppä peittää kirjekuoren saumat. Lisätietoja on seuraavissa kuvissa:

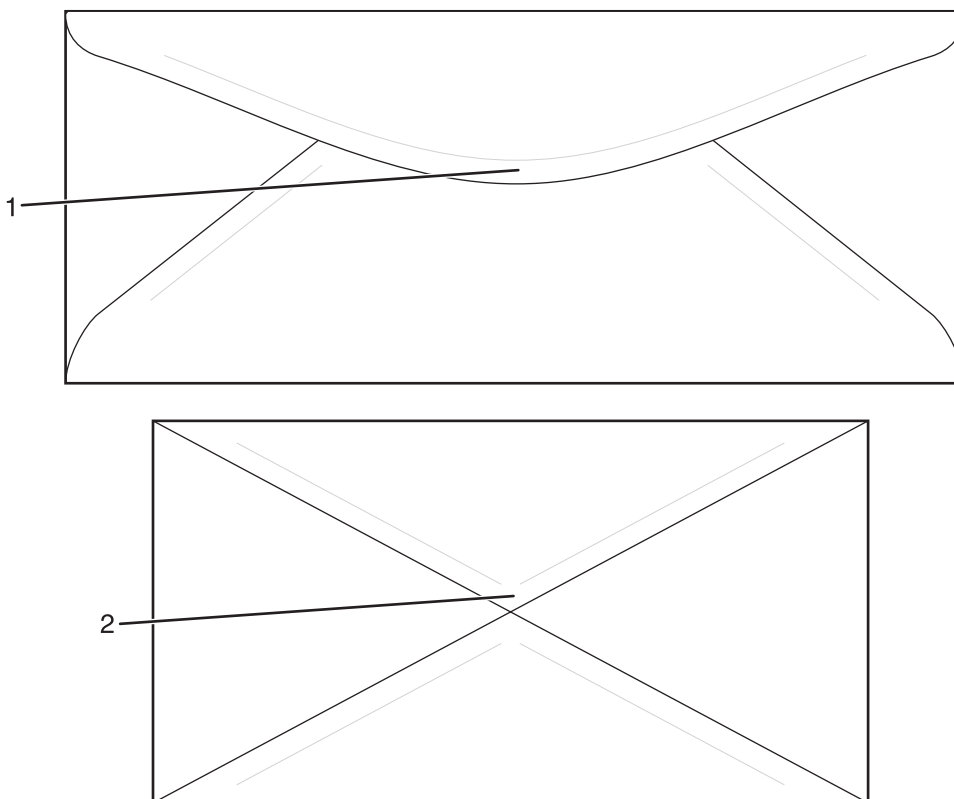

1	Kirjekuori peittää saumat (tuettu)
2	Paljaat saumat (ei tueta)

Huomautus: Suuri kosteuspitoisuus (yli 60 %) ja korkea tulostuslämpötila voi rypistää kirjekuoret tai liimata ne kiinni.

Tarrojen käyttäminen

Kokeile tarrojen tulostamista, ennen kuin ostat suuren määrän tarroja.

Yksityiskohtaisia tietoja tarroille tulostamisesta ja niiden ominaisuuksista on *Card Stock & Label Guide* -julkaisussa (vain englanniksi), joka on ladattavissa Lexmarkin Web-sivustosta osoitteesta www.lexmark.com/publications.

Kun tulostat tarra-arkkeille:

- Valitse Print Properties (Tulostusominaisuudet) -kohdassa tai ohjauspaneelissa Paper Type (Paperilaji) -asetukseksi Labels (Tarrat).
- Älä aseta tarra-arkkeja yhdessä paperiarkkien tai kalvojen kanssa samaan lähteeseen. Tulostusmateriaalien sekoittaminen voi aiheuttaa syöttöhäiriöitä.
- Käytä ainoastaan Letter-, A4- ja Legal-kokoisia tarra-arkkeja.
- Käytä erityisesti lasertulostimille tarkoitettuja tarroja mutta älä vinyylitarroja. Tarkista valmistajalta tai myyjältä, että tarrojen liima, tarrapaperi ja tausta-arkit kestävät 180 °C:n lämpötilan ja enintään 30 psi:n paineen ilman tarrojen irtoamista, liiman leviämistä tai vaarallisia päästöjä. Älä käytä vinyylitarroja.
- Älä käytä tarra-arkkeja, joissa on liukaspintainen tausta.
- Käytä täysiä tarra-arkkeja. Jos tarra-arkit ovat vajaita, niistä saattaa irrota tarroja, mikä aiheuttaa tukoksia. Vajaat tarra-arkit altistavat myös tulostimen ja värikasetin haitallisille aineille ja liima-aineelle, ja niiden käyttö saattaa mitätöidä tulostimen ja värikasetin takuun.

- Älä tulosta alle 1 mm:n etäisyydelle tarra-arkin reunasta, perforoinnista tai tarralappujen välissä olevan leikkauksen kohdalle.
- Varmista, että liimainen taustapaperi ei ulotu arkin reunoihin asti. On suositeltavaa käyttää tarra-arkkeja, joissa liimapinta on peitetty alle 1 mm:n etäisyydellä arkin reunoista. Liima-aine vahingoittaa tulostinta ja saattaa mitätöidä sen takuun.
- Jos liimapintaa ei voi peittää, poista arkin ylä- ja alareunasta 3 mm:n kaistale ja käytä tihkumatonta liimaa.
- Pystysuunta on paras vaihtoehto varsinkin tulostettaessa viivakoodeja.
- Älä käytä tarroja, joissa näkyy paljasta liimapintaa.

Kartongin käyttäminen

Kartonki on painava, yksikerroksinen tulostusmateriaali. Monet sen vaihtelevat ominaisuudet, kuten kosteus, paksuus ja laatu, voivat vaikuttaa tulostuslaatuun merkittävästi.

Kokeile kartongin tulostamista, ennen kuin ostat suuren määrän kartonkia.

Kun tulostat kartongille, toimi näin:

- Valitse Print Properties (Tulostusominaisuudet) -kohdassa tai ohjauspaneelistä Paper type (Paperilaji) -asetukseksi Light cardstock (Kevyt kartonki), Cardstock (Kartonki) tai Heavy cardstock (Paksu kartonki).

Huomautus: Käytä Heavy cardstock (Paksu kartonki) -asetusta, jos kartonki painaa yli 163 g/m².

- Muista, että esipainatus, perforointi ja taittaminen voivat huonontaa tulostuslaatua merkittävästi ja aiheuttaa materiaalin käsittely- tai tukkeutumisongelmia.
- Tarkista valmistajalta tai myyjältä, että kartonki kestää 180 °C:n lämpötilan aiheuttamatta haitallisia päästöjä.
- Älä käytä esipainettua kartonkia, jonka valmistuksessa on käytetty tulostinta mahdollisesti vahingoittavia kemikaaleja. Esipainatuksessa käytetään puolijuoksevia ja haihtuvia kemikaaleja, jotka ovat haitallisia tulostimelle.
- Käytä aina pitkäsiistä kartonkia mahdollisuuksien mukaan.

Paperin varastointi

Noudattamalla paperin säilytysohjeita voit estää tukoksia ja epätasaista tulostuslaatua:

- Saat parhaan tuloksen säilyttämällä paperia tilassa, jonka lämpötila on 21 °C ja suhteellinen ilmankosteus on 40 %. Useimmat tarrojen valmistajat suosittelavat, että tulostusympäristön lämpötila on 18 - 24 °C ja suhteellinen kosteus 40 - 60 %.
- Säilytä paperia mahdollisuuksien mukaan sen omassa laatikossa, mieluummin kuljetuslavalla tai hyllyllä kuin lattialla.
- Säilytä yksittäisiä pakkauksia tasaisella alustalla.
- Älä aseta mitään paperipakettien päälle.

Tuetut paperikoot, -lajit ja -painot

Seuraavissa taulukoissa on tietoja vakiopaperilähteistä ja valinnaisista paperilähteistä sekä niiden tukemista paperilajeista.

Huomautus: Jos paperikoko ei ole luettelossa, valitse luettelosta lähin *suurempi* koko.

Lisätietoja kartongista ja tarroista on *Card Stock & Label Guide* -julkaisussa (vain englanniksi).

Tuetut paperikoot

Paperikoko	Mitat	250 arkin Letter-kokoinen vakiolokero (Lokero 1)	250 arkin Legal-kokoinen lokero (Lokero 1)	Valinnainen 530 arkin lokero (Lokero 2)
A4	210 x 297 mm	✓	✓	✓
A5¹	148 x 210 mm	✓	✓	X
JIS B5	182 x 257 mm	✓	✓	X
Letter	215,9 x 279,4 mm	✓	✓	✓
Legal (8 ½ x 14 tuumaa)	215,9 x 355,6 mm	X	✓	X
Executive	184,2 x 266,7 mm	✓	✓	✓
Folio	216 x 330 mm	X	✓	X
Statement¹	139,7 x 215,9 mm	✓	✓	X
Universal²	250 arkin Letter-kokoinen lokero: 104,8 x 210 - 215,9 x 297 mm 250 arkin Legal-kokoinen lokero: 104,8 x 210 - 215,9 x 355,6 mm	✓	✓	X
7 3/4 -kirjekuori (Monarch)	98,4 x 190,5 mm	✓	✓	X
Com 10 -kirjekuori	104,8 x 241,3 mm	✓	✓	X
DL-kirjekuori	110 x 220 mm	✓	✓	X
C5-kirjekuori	162 x 229 mm	✓	✓	X
B5-kirjekuori	176 x 250 mm	✓	✓	X

¹ Suositellaan ainoastaan satunnaiseen käyttöön.

² Tämä kokoasetus määrittää sivun tai kirjekuoren kooksi 215,9 x 297 mm (250 arkin Letter-kokoinen lokero) tai 215,9 x 355,6 mm (250 arkin Legal-kokoinen lokero) sen mukaan, mikä lokero on asennettu, ellei kokoa määritetä ohjelmistossa.

³ Mitat koskevat ainoastaan yksipuolista tulostusta.

Paperikoko	Mitat	250 arkin Letter-kokoinen vakiolokero (Lokero 1)	250 arkin Legal-kokoinen lokero (Lokero 1)	Valinnainen 530 arkin lokero (Lokero 2)
Muu kirjekuori ²	104,8 x 210 - 215,9 x 355,6 mm	✓	✓	X

¹ Suositellaan ainoastaan satunnaiseen käyttöön.

² Tämä kokoasetus määrittää sivun tai kirjekuoren kooksi 215,9 x 297 mm (250 arkin Letter-kokoinen lokero) tai 215,9 x 355,6 mm (250 arkin Legal-kokoinen lokero) sen mukaan, mikä lokero on asennettu, ellei kokoa määritetä ohjelmistossa.

³ Mitat koskevat ainoastaan yksipuolista tulostusta.

Tuetut paperilajit

Paperilaji	250 arkin Letter-kokoinen vakiolokero (Lokero 1)	250 arkin Legal-kokoinen lokero (Lokero 1)	Valinnainen 530 arkin lokero (Lokero 2)
Paperi	✓	✓	✓
Kartonki	✓	✓	X
Piirtoheitinkalvot	✓	✓	X
Paperitarrat*	✓	✓	X
Kirjekuoret	✓	✓	X
kiiltävä paperi	✓	✓	X

* Vinyylitarroja ei tueta.

Tuetut paperien painot

Paperilaji	250 arkin Letter-kokoinen vakiolokero (Lokero 1)	250 arkin Legal-kokoinen lokero (Lokero 1)	Valinnainen 530 arkin lokero (Lokero 2)
Tavallinen kopio- tai toimistopaperi	60 - 90 g/m ² pitkäsyinen	60 - 90 g/m ² pitkäsyinen	60 - 90 g/m ² pitkäsyinen
Kiiltävät paperit	Kirja — 88 - 176 g/m ² pitkäsyinen Kansi — 162 - 176 g/m ² pitkäsyinen	Kirja — 88 - 176 g/m ² pitkäsyinen Kansi — 162 - 176 g/m ² pitkäsyinen	X

¹ Jos haluat käyttää paperia, jonka paino on 60 - 135 g/m², suosittelemme pitkäsyistä paperia. Jos haluat käyttää paperia, jonka paino on yli 135 g/m², käytä mieluiten lyhytsyistä paperia.

² Paineherkkä alue on syötettävä tulostimeen ensimmäisenä.

³ Vinyylitarroja ei tueta.

⁴ Käytä kirjekuoria, joiden materiaali on sulfiitti, puuhiokkeeton tai enintään 100-prosenttinen puuvillapaperi.

⁵ Enintään 100-prosenttisesta puuvillapaperista valmistettujen kirjekuorten enimmäispaino on 90 g/m².

⁶ Yli 105 g/m² painavissa kirjekuorissa saa olla puuvillaa enintään 25 %.

Paperilaji	250 arkin Letter-kokoinen vakiolokero (Lokero 1)	250 arkin Legal-kokoinen lokero (Lokero 1)	Valinnainen 530 arkin lokero (Lokero 2)
Kartonki — enimmäispaino (pitkäsyinen)¹	Index Bristol — 163 g/m ² Lipuke — 163 g/m ² Kansi — 176 g/m ²	Index Bristol — 163 g/m ² Lipuke — 163 g/m ² Kansi — 176 g/m ²	X
Kartonki — enimmäispaino (lyhytsyinen)²	Index Bristol — 199 g/m ² Lipuke — 203 g/m ² Kansi — 216 g/m ²	Index Bristol — 199 g/m ² Lipuke — 203 g/m ² Kansi — 216 g/m ²	X
Piirtoheitinkalvot	138–146 g/m ²	138–146 g/m ²	X
Paperitarrat — enimmäispaino^{2, 3}	180 g/m ²	180 g/m ²	X
Kirjekuoret⁴	75 - 90 g/m ² ^{5, 6}	75 - 90 g/m ² ^{5, 6}	X

¹ Jos haluat käyttää paperia, jonka paino on 60 - 135 g/m², suosittelemme pitkäsyistä paperia. Jos haluat käyttää paperia, jonka paino on yli 135 g/m², käytä mieluiten lyhytsyistä paperia.

² Paineherkkä alue on syötettävä tulostimeen ensimmäisenä.

³ Vinyylitarroja ei tueta.

⁴ Käytä kirjekuoria, joiden materiaali on sulfiitti, puuhiokkeeton tai enintään 100-prosenttinen puuvillapaperi.

⁵ Enintään 100-prosenttisestä puuvillapaperista valmistettujen kirjekuorten enimmäispaino on 90 g/m².

⁶ Yli 105 g/m² painavissa kirjekuorissa saa olla puuvillaa enintään 25 %.

Paperikapasiteetit

Paperilaji	250 arkin Letter-kokoinen vakiolokero (Lokero 1)	Valinnainen 250 arkin Legal-kokoinen lokero (Lokero 1)	Valinnainen 530 arkin lokero (Lokero 2)
Paperi	250 arkkia ¹	250 arkkia ¹	530 arkkia ¹
Kartonki	30 arkkia ²	30 arkkia ²	X
Tarrat	80	80	X
Piirtoheitinkalvot	50	50	X
Kirjekuoret	10 Com 10 -arkkia	10 Com 10 -arkkia	X

¹ 75 g/m²:n paperi.

² 30 arkkia 163 g/m²:n kartonkia tai 25 arkkia 199 g/m²:n kartonkia.

Tulostus

Tässä luvussa on lisätietoja tulostamisesta, tulostimen raporteista ja työn peruuttamisesta. Valittu paperi tai erikoismateriaali voi vaikuttaa asiakirjojen tulostusluotettavuuteen. Lisätietoja on kohdissa Tukosten välttäminen ja Tulostusmateriaalin säilytys.

Tulostinohjelmiston asentaminen

Tulostinohjain on ohjelmisto, jonka avulla tietokone on yhteydessä tulostimeen. Tulostinohjelmisto asennetaan tavallisesti tulostimen asentamisen yhteydessä. Lisätietoja on tulostimen mukana toimitetussa *asennusohjeessa* tai *asennusoppaassa*. Vaihtoehtoisesti voit valita *Ohjelmisto ja käyttöoppaat* -levyllä **Asenna tulostin ja ohjelmisto**.

Kun valitset ohjelmistosovelluksesta **Tulosta**, näyttöön tulee tulostinohjaimen ikkuna. Valitse Tulosta-ikkunassa **Ominaisuudet, Määrittelyt, Asetukset** tai **Asennus**. Tällöin näet kaikki muutettavissa olevat tulostimen asetukset. Jos et tunnista jotakin Tulostusominaisuuksien toimintoa, lisätietoja on käytönaikaisessa ohjeessa.

Huomautus: Ohjaimesta valitut tulostusasetukset ohittavat ohjauspaneelista valitut oletusasetukset.

Asiakirjan tulostaminen Windowsissa

- 1 Kun asiakirja on avattu, valitse **Tiedosto → Tulosta**.
- 2 Valitse **Ominaisuudet, Määrittelyt** tai **Asetukset**.
- 3 Säädä asetuksia.
- 4 Napsauta **OK**.
- 5 Valitse **OK** tai **Tulosta**.

Asiakirjan tulostaminen Macintosh-tietokoneesta

- 1 Kun asiakirja on avattu, valitse **Arkisto → Tulosta**.
- 2 Määritä asetukset Kopiot ja sivut- tai Yleiset-ponnahdusvalikossa.
- 3 Valitse **OK** tai **Tulosta**.

Asetussivun tulostaminen

Asetussivulla on tietoja tulostimesta, esimerkiksi tarvikkeiden tilatiedot, tulostimen laitetiedot sekä verkkotiedot.

- 1 Varmista, että tulostimen virta on kytketty, ja näytössä on teksti **Valmis**.
- 2 Paina ohjauspaneelin ▲-painiketta.
- 3 Paina ▲- tai ▼-painiketta toistuvasti, kunnes **Tulosta raportit** -teksti tulee näyttöön, ja paina √-painiketta.
- 4 Paina ▲- tai ▼-painiketta toistuvasti, kunnes **Asetussivu**-teksti tulee näyttöön, ja paina √-painiketta.

Asetussivun tulostumisen jälkeen näyttöön tulee **Valmis**-teksti.

Esittelysivun tulostaminen

Esittelysivun avulla voit ratkaista tulostuslaatuongelmia.

- 1 Varmista, että tulostimen virta on kytketty, ja näytössä on teksti **Valmis**.
- 2 Paina ohjauspaneelin ▲-painiketta.
- 3 Paina ▲- tai ▼-painiketta toistuvasti, kunnes **Tulosta raportit** -teksti tulee näyttöön, ja paina ✓-painiketta.
- 4 Paina ▲- tai ▼-painiketta toistuvasti, kunnes **Esittelysivu**-teksti tulee näyttöön, ja paina ✓-painiketta.
Esittelysivun tulostumisen jälkeen näyttöön tulee **Valmis**-teksti.

Tulostustyön peruutus

Tulostustyö voidaan peruuttaa usealla eri tavalla. Seuraavissa osissa on lisätietoja tulostustyön peruuttamisesta ohjauspaneelissa tai tietokoneessa käyttöjärjestelmän mukaan.

Tulostustyön peruuttaminen ohjauspaneelista

Voit peruuttaa tulostustyön milloin tahansa painamalla ✖-painiketta.

Huomautus: Jos tulostustyön tulostaminen jatkuu, osa työstä oli ehkä jo siirtynyt tulostimen puskuriin ennen pysäytyskomennon lähettämistä. **Cancel Print Job** (Peruuta tulostustyö) -teksti tulee näyttöön, ja puskurissa jäljellä olevat sivut tulostetaan ennen työn peruuttamista.

Tulostustyön peruuttaminen Windowsin tehtäväpalkista

Kun työ lähetetään tulostimeen, tehtäväpalkin oikeaan reunaan ilmestyy pieni tulostimen kuvake.

- 1 Kaksoisnapsauta tulostinkuvaketta.
Tulostinikkunaan tulee tulostustöiden luettelo.
- 2 Valitse peruutettava työ.
- 3 Paina **Del**-näppäintä.

Tulostustyön peruuttaminen Windowsin työpöydällä

- 1 Näytä työpöytä pienentämällä kaikki sovellusikkunat.
- 2 Kaksoisnapsauta **Oma tietokone** -kuvaketta.
- 3 Kaksoisnapsauta **Tulostimet**-kuvaketta.
- 4 Kaksoisnapsauta tulostimen kuvaketta.
- 5 Valitse peruutettava työ.
- 6 Paina **Del**-näppäintä.

Tulostustyön peruuttaminen Mac OS 9:ssä

Kun lähetät työn tulostettavaksi, valitun tulostimen symboli ilmestyy työpöydälle.

- 1 Kaksoisnapsauta tulostimen kuvaketta.
Tulostinikkunaan tulee tulostustöiden luettelo.
- 2 Valitse peruutettava työ.
- 3 Valitse roskakorin symboli.

Tulostustyön peruuttaminen Mac OS X:ssä

- 1 Valitse **Ohjelmat** → **Lisäohjelmat** ja kaksoisosoita **Tulostuskeskusta** tai **Kirjoittimen asetustyökalua**.
- 2 Kaksoisosoita tulostinta, johon tulostat.
- 3 Valitse peruutettava työ tulostinikkunassa.
- 4 Osoita ikkunan yläosassa **Poista**-symbolia.

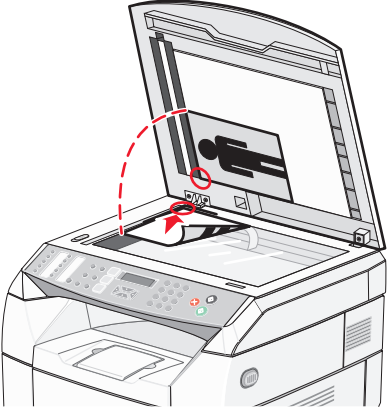

Kopioiminen

Automaattinen asiakirjansyöttölaite (ADF)	Skannaustaso
 <p>Käytä automaattista asiakirjansyöttölaitetta monisivuisten A4-, Letter- tai Legal-kokoisten asiakirjojen yhteydessä.</p>	 <p>Käytä skannaustasoa yksittäisten sivujen, pienten kohteiden (kuten postikortit tai valokuvat), kalvojen, valokuvapaperin tai ohuiden materiaalien (esimerkiksi lehtileikkeiden) yhteydessä.</p>

Kopioiminen

- 1 Aseta alkuperäinen asiakirja automaattiseen asiakirjansyöttölaiteeseen kuvapuoli ylöspäin lyhyt reuna edellä tai skannaustasolle kuvapuoli alaspäin.

Huomautus: Älä laita automaattiseen asiakirjansyöttölaiteeseen postikortteja, valokuvia, kalvoja, valokuvapaperia tai mitään lehtileikkeiden kaltaisia pieniä tai ohuita alkuperäiskappaleita. Aseta ne skannaustasolle.

- 2 Jos asetat asiakirjan automaattiseen asiakirjansyöttölaiteeseen, säädä paperinohjaimet.
- 3 Paina ohjauspaneelin -painiketta.
- 4 Näppäile kopiomäärä.
- 5 Aloita kopioiminen mustavalkoisena painamalla -painiketta tai värillisenä painamalla -painiketta.







Huomautus: Voit peruuttaa kopioinnin milloin tahansa painamalla -painiketta.

Kopiointiasetusten muuttaminen

Voit avata kopiointiasetukset kopiointitilassa painamalla -painiketta.

Paperilokeron valitseminen kopioita varten

Muun kuin nykyisen oletuslokeron valitseminen:

- 1 Paina ohjauspaneelin -painiketta.
- 2 Paina - tai -painiketta toistuvasti, kunnes **Kopiointiasetukset** tulee näyttöön, ja paina -painiketta.
- 3 Paina - tai -painiketta toistuvasti, kunnes **Paperin valinta** -teksti tulee näyttöön, ja paina -painiketta.

- 4 Paina ▲- tai ▼-painiketta toistuvasti, kunnes haluamasi lokero on näkyvässä, ja paina ✓-painiketta.
- 5 Voit palata **valmis**-tilaan painamalla ✖-painiketta.

Paperikoon valitseminen kopioita varten

Jos laitteeseen on asennettu vähintään kaksi lokeroa, voit lisätä kahta eri paperikokoa. Siten voit valita kopiointiin halutessasi kaksi eri paperikokoa. Muun kuin nykyise oletuskoon (lisätty lokeroon 1) valitseminen:

- 1 Paina ohjauspaneelin ▲-painiketta.
- 2 Paina ▲- tai ▼-painiketta toistuvasti, kunnes **Copy Settings** (Kopiointiasetukset) tulee näyttöön, ja paina ✓-painiketta.
- 3 Paina ▲- tai ▼-painiketta toistuvasti, kunnes **Paper Select** (Paperin valinta) -teksti tulee näyttöön, ja paina ✓-painiketta.
- 4 Paina ▲- tai ▼-painiketta toistuvasti, kunnes haluamasi koko on näkyvässä, ja paina ✓-painiketta.
Huomautus: Valikossa näkyvät ainoastaan lokeroihin lisätyt paperikoot.
- 5 Voit palata **Ready** (Valmis) -tilaan painamalla ✖-painiketta.

Kopioiden pienentäminen tai suurentaminen

Kopioiden oletusarvoisen kokosuhteen muuttaminen:





- 1 Paina ohjauspaneelin ▲-painiketta.
- 2 Paina ▲- tai ▼-painiketta toistuvasti, kunnes **Kopiointiasetukset** tulee näyttöön, ja paina ✓-painiketta.
- 3 Paina ▲- tai ▼-painiketta toistuvasti, kunnes **Pienennä/Suurena**-teksti tulee näyttöön, ja paina ✓-painiketta.
- 4 Paina toistuvasti ▲- tai ▼-painiketta, kunnes haluamasi kokosuhte tulee näkyviin. Kokosuhteet ovat
 - 100 %
 - 2in1 A4-LTR-LGL
 - 4in1 A4-LTR-LGL
 - 200 %
 - 400 %
 - Mukautettu 25-400 %
 - 25 %
 - 50 %
 - 78 % LGL>LTR
 - 83 % LGL>A4
 - 94 % A4>LTR
 - 97 % LTR>A4
- 5 Paina ✓.
- 6 Voit palata **valmis**-tilaan painamalla ✖-painiketta.

Huomautus: Kopion koko voidaan muuttaa väliaikaisesti myös painamalla ohjauspaneelin Pienennä/Suurena-painiketta. Kun tulostin käynnistetään uudelleen, oletusasetukset palautetaan.

Useiden sivujen kopioiminen yhdelle arkille



Paperin säästämiseksi voit kopioida kaksi tai neljä monisivuisen asiakirjan sivua yhdelle paperiarkille.

Huomautuksia:

- Paper Size (Paperikoko) -asetuksen on oltava Letter, Legal, A4 tai B5 JIS.
 - Copy Size (Kopion koko) -asetuksen on oltava 100 %.
 - Tämä toiminto on käytettävissä ainoastaan, kun kopioidaan käyttäen asiakirjansyöttölaitetta.
- 1 Lisää alkuperäinen asiakirja asiakirjansyöttölaitteeseen etupuoli ylöspäin lyhyt reuna edellä.
Huomautus: Älä laita automaattiseen asiakirjansyöttölaitteeseen postikortteja, valokuvia, kalvoja, valokuvapaperia tai mitään lehtileikkeiden kaltaisia pieniä tai ohuita alkuperäiskappaleita.
 - 2 Säädä paperinohjaimet.
 - 3 Paina ohjauspaneelin -painiketta.
 - 4 Näppäile kopiomäärä.
 - 5 Paina ▲.
 - 6 Paina ▲- tai ▼-painiketta toistuvasti, kunnes **Copy Settings** (Kopiointiasetukset) tulee näyttöön, ja paina ✓-painiketta.
 - 7 Paina ▲- tai ▼-painiketta toistuvasti, kunnes **Reduce/Enlarge** (Pienennä/Suurena) -teksti tulee näyttöön, ja paina ✓-painiketta.
 - 8 Paina ▲- tai ▼-painiketta toistuvasti, kunnes näyttöön tulee teksti **2in1 A4-LTR-LGL** tai **4in1 A4-LTR-LGL**, ja paina ✓-painiketta.
 - 9 Valitse paperin suunta painamalla ▲- tai ▼-painiketta toistuvasti ja paina ✓-painiketta.
 - 10 Voit palata **Ready** (Valmis) -tilaan painamalla -painiketta.
 - 11 Aloita kopioiminen mustavalkoisena painamalla -painiketta tai värillisenä painamalla -painiketta.

Kopiointilaadun säätäminen

Kopiolaatua voidaan muuttaa kopiolaatuasetuksella. Valittavissa ovat Valokuva (paras laatu), Teksti (nopein) tai Yhdistelmä (vakionopeus). Oletuslaadun muuttaminen:

- 1 Paina ohjauspaneelin -painiketta.
- 2 Paina ▲- tai ▼-painiketta toistuvasti, kunnes **Kopiointiasetukset** tulee näyttöön, ja paina ✓-painiketta.
- 3 Paina ▲- tai ▼-painiketta toistuvasti, kunnes **Laatu**-teksti tulee näyttöön, ja paina ✓-painiketta.
- 4 Paina ▲- tai ▼-painiketta toistuvasti, kunnes **Yhdistelmä**-, **Teksti**- tai **Valokuva**-teksti tulee näyttöön, ja paina ✓-painiketta.
- 5 Voit palata **valmis**-tilaan painamalla -painiketta.

Huomautus: Kopiolaatua voidaan muuttaa väliaikaisesti myös painamalla ohjauspaneelin Kuvanlaatu-painiketta. Kun tulostin käynnistetään uudelleen, oletusasetukset palautetaan.

Kopion vaalentaminen tai tummentaminen

Kopioita voidaan vaalentaa tai tummentaa säätämällä tummuusasetusta. Oletustummuuden muuttaminen:

- 1 Paina ohjauspaneelin ▲-painiketta.
- 2 Paina ▲- tai ▼-painiketta toistuvasti, kunnes **Kopiointiasetukset** tulee näyttöön, ja paina ✓-painiketta.
- 3 Paina ▲- tai ▼-painiketta toistuvasti, kunnes **Tummuus**-teksti tulee näyttöön, ja paina ✓-painiketta.
- 4 Säädä tummuutta painamalla ▲- tai ▼-painiketta toistuvasti ja paina ✓-painiketta.
- 5 Voit palata **Valmis**-tilaan painamalla ✖-painiketta.

Huomautus: Kopion tummuutta voidaan muuttaa väliaikaisesti myös painamalla ohjauspaneelin Vaaleampi/Tummempi-painiketta. Kun tulostin käynnistetään uudelleen, oletusasetukset palautetaan.

Kopioiden lajittelu

Jos teet asiakirjasta useita kopioita, voit tulostaa kunkin kopion sarjana (lajiteltuina) tai kaikki kopiot sivuryhminä (ei lajiteltuina).

Lajiteltu

Ei lajiteltu



- 1 Aseta alkuperäinen asiakirja automaattiseen asiakirjansyöttölaitteeseen kuvapuoli ylöspäin lyhyt reuna edellä tai skannaustasolle kuvapuoli alaspäin.
Huomautus: Älä laita automaattiseen asiakirjansyöttölaitteeseen postikortteja, valokuvia, kalvoja, valokuvapaperia tai mitään lehtileikkeiden kaltaisia pieniä tai ohuita alkuperäiskappaleita. Aseta ne skannaustasolle.
- 2 Jos asetat asiakirjan automaattiseen asiakirjansyöttölaitteeseen, säädä paperinohjaimet.
- 3 Paina ohjauspaneelin 📄-painiketta.
- 4 Näppäile kopiomäärä.
- 5 Paina ↶.
- 6 Paina ▲- tai ▼-painiketta toistuvasti, kunnes **Copy Settings** (Kopiointiasetukset) tulee näyttöön, ja paina ✓-painiketta.
- 7 Paina ▲- tai ▼-painiketta toistuvasti, kunnes **Lajittelu**-teksti tulee näyttöön, ja paina ✓-painiketta.
- 8 Paina ▲- tai ▼-painiketta toistuvasti, kunnes **On** (Käytössä) -teksti tulee näyttöön, ja paina ✓-painiketta.
- 9 Voit palata **Ready** (Valmis) -tilaan painamalla ✖-painiketta.
- 10 Aloita kopioiminen mustavalkoisena painamalla ⚙️-painiketta tai värillisenä painamalla 🌈-painiketta.

Kopiointityön peruuttaminen

Voit peruuttaa kopiointityön milloin tahansa painamalla ✖-painiketta.

Huomautus: Jos kopiointityön tulostus jatkuu, osa työstä oli ehkä jo siirtynyt tulostimen puskuriin ennen pysäytyskomennon lähettämistä. **Cancel Copy Job** (Peruuta kopiointityö) -teksti tulee näyttöön, ja puskurissa jäljellä olevat sivut tulostetaan ennen työn peruuttamista.

Skannaaminen

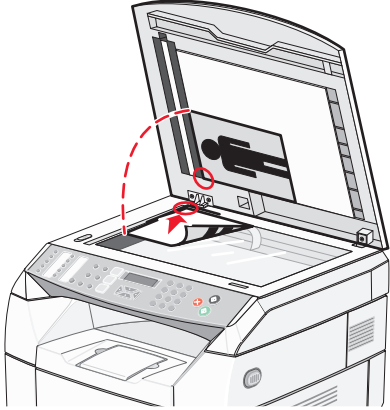
Automaattinen asiakirjansyöttölaite (ADF)	Skannaustaso
 <p>Käytä automaattista asiakirjansyöttölaitetta monisivuisten A4-, Letter- tai Legal-kokoisten asiakirjojen yhteydessä.</p>	 <p>Käytä skannaustasoa yksittäisten sivujen, pienten kohteiden (kuten postikortit tai valokuvat), kalvojen, valokuvapaperin tai ohuiden materiaalien (esimerkiksi lehtileikkeiden) yhteydessä.</p>

Asiakirjan skannaaminen tietokoneesta

- 1 Varmista, että tulostin on liitetty tietokoneeseen ja kumpaankin laitteeseen on kytketty virta.
- 2 Aseta alkuperäinen asiakirja automaattiseen asiakirjansyöttölaiteeseen kuvapuoli ylöspäin tai skannaustasolle kuvapuoli alaspäin.
Huomautus: Älä laita automaattiseen asiakirjansyöttölaiteeseen postikortteja, valokuvia, kalvoja, valokuvapaperia tai mitään lehtileikkeiden kaltaisia pieniä tai ohuita alkuperäiskappaleita. Aseta ne skannaustasolle.
- 3 Jos asetat asiakirjan automaattiseen asiakirjansyöttölaiteeseen, säädä paperinohjaimet.
- 4 Valitse **Käynnistä** → **Ohjelmat** tai **Kaikki ohjelmat** → **Lexmark Applications (Lexmark-sovellukset)** → **Presto! PageManager. PageManager.**

Presto! Scan Buttons (Presto!-skannauspainikkeet) -valintaikkuna tulee näyttöön.

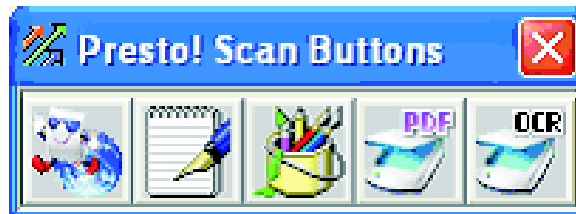

Huomautus: Jos Presto! Scan Buttons (Presto!-skannauspainikkeet) -valintaikkuna ei tule näyttöön, paina **F9**-näppäintä.

- 5 Valitse Presto! Scan Buttons (Presto!-skannauspainikkeet) -valintaikkuna ei avaudu, valitse sovellus, johon skannataan.

6 Kun skannausasetusten valintaikkuna tulee näyttöön, valitse **Preview** (Esikatselu).

Huomautus: Jos käytät asiakirjansyöttölaitetta, esikatselu ei toimi. Jos käytät skannauslasia, voit esikatsella sivu kerrallaan.

7 Säädä asetuksia ja valitse **Scan** (Skannaa).

Asiakirjojen skannaaminen suoraan muihin sovelluksiin

Voit skannata asiakirjoja suoraan TWAIN- ja WIA-yhteensopiviin sovelluksiin. Lisätietoja on sovelluksen ohjeessa.

Tekstin skannaaminen muokkaamista varten

Optisen merkkien tunnistamisen avulla voit muuttaa skannatun kuvan tekstinkäsittelyohjelmassa muokattavaksi tekstiksi.

1 Varmista, että

- tulostin on liitetty tietokoneeseen ja kumpaankin laitteeseen on kytketty virta
- ABBYY Fine Reader on asennettu.

2 Aseta alkuperäinen asiakirja automaattiseen asiakirjansyöttölaiteeseen kuvapuoli ylöspäin tai skannaustasolle kuvapuoli alaspäin.

Huomautus: Älä laita automaattiseen asiakirjansyöttölaiteeseen postikortteja, valokuvia, kalvoja, valokuvapaperia tai mitään lehtileikkeiden kaltaisia pieniä tai ohuita alkuperäiskappaleita. Aseta ne skannaustasolle.

3 Jos asetat asiakirjan automaattiseen asiakirjansyöttölaiteeseen, säädä paperinohjaimet.

4 Valitse **Käynnistä → Ohjelmat** tai **Kaikki ohjelmat → ABBYY FineReader 6.0 Sprint → ABBYY FineReader 6.0 Sprint**.

5 Napsauta työkalurivin **Scan&Read** (Skannaa ja lue) -painiketta.

6 Kun skannausasetusten valintaikkuna tulee näyttöön, valitse **Preview** (Esikatselu).

Huomautus: Jos käytät asiakirjansyöttölaitetta, esikatselu ei toimi. Jos käytät skannauslasia, voit esikatsella sivu kerrallaan.

7 Saat parhaat tulokset valitsemalla **Editing Text (OCR)** (Tekstin muokkaaminen (OCR)) ja **Scan** (Skannaa).

8 Kun kuva on latautunut, valitse **Save** (Tallenna).

9 Valitse tallennuspaikka ja sen jälkeen **OK**.

10 Muokkaa asiakirjaa ja tallenna se.

Skannausasetusten mukauttaminen tietokoneessa

1 Varmista, että tulostin on liitetty tietokoneeseen ja kumpaankin laitteeseen on kytketty virta.

2 Aseta alkuperäinen asiakirja automaattiseen asiakirjansyöttölaiteeseen kuvapuoli ylöspäin tai skannaustasolle kuvapuoli alaspäin.

Huomautus: Älä laita automaattiseen asiakirjansyöttölaiteeseen postikortteja, valokuvia, kalvoja, valokuvapaperia tai mitään lehtileikkeiden kaltaisia pieniä tai ohuita alkuperäiskappaleita. Aseta ne skannaustasolle.

3 Jos asetat asiakirjan automaattiseen asiakirjansyöttölaiteeseen, säädä paperinohjaimet.

4 Valitse **Käynnistä** → **Ohjelmat** tai **Kaikki ohjelmat** → **Lexmark Applications (Lexmark-sovellukset)** → **Presto! PageManager. PageManager.**

5 Valitse Presto! Scan Buttons (Presto!-skannauspainikkeet) -valintaikkuna ei avaudu, valitse sovellus, johon skannataan.

Huomautus: Jos Scan Buttons (Skannauspainikkeet) -valintaikkuna ei tule näyttöön, paina **F9**-näppäintä.

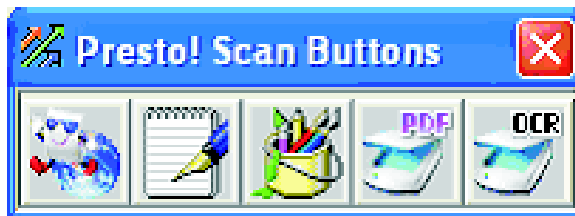

6 Valitse **Preview** (Esikatselu). Odota, että kuva tulee näyttöön.

Huomautus: Jos käytät asiakirjansyöttölaitetta, esikatselu ei toimi. Jos käytät skannauslasia, voit esikatsella sivu kerrallaan.

7 Jos skannaat vain osan asiakirjasta, valitse esikatseluvasta skannattava alue napsauttamalla ja vetämällä katkoviivaruutua.

8 Valitse skannattavan asiakirjan tyyppi.

9 Skannausasetusten mukauttaminen General (Yleiset)- tai Advanced (Lisäasetukset) -välilehdessä:

General (Yleiset) -välilehti	Asetukset
Scan Page For (Skannaussivu)	<ul style="list-style-type: none">• Valitse skannerin IP-osoite.• Valitse skannauslähde (Reflective (Heijastus) tai Automatic Document Feeder (Asiakirjansyöttölaite)).• Valitse esimääritetty asiakirjan tyyppi tai Custom (Mukautettu).
Scan Configuration (Skannausmääritykset)	<ul style="list-style-type: none">• Valitse tila (True Color (Todelliset värit), Grayscale (Harmaasävyt) tai Black and White (Mustavalko)).• Valitse skannaustarkkuus.• Valitse esimääritetty koko tai valitse skannausalue esikatseluvasta katkoviivaruudun avulla.• Scan task (Skannaustehtävä) -toiminnolla voit poistaa kaikki esikatseluikkunassa tehdyt koon säädöt tai valita automaattisen rajauksen.
Huomautus: Saat lisätietoja valitsemalla ikkunan alareunassa Help (Ohje).	

Advanced (Lisäasetukset) -välilehti	Asetukset
Gamma / Sharpness (Gamma/Terävyys)	<ul style="list-style-type: none">• Voit säätää koko kuvan tai yksittäisten värikanavien värinkorjaukskäyrää (gamma).• Valitse, terävöitetäänkö epäselvät reunat.
Brightness / Contrast (Kirkkaus/Kontrasti)	Voit säätää koko kuvan tai yksittäisten värikanavien kirkkautta.
Saturation / Hue (Kylläisyys/Sävy)	<ul style="list-style-type: none">• Kuvan värien voimakkuuden säätäminen.• Kuvan sävyjen säätäminen.

Advanced (Lisäasetukset) -välilehti	Asetukset
Moire Reduction (Moiren vähennys)	Voit poistaa rasterikuvioita aikakaus- ja sanomalehdistä sekä taidetulosteista (pelkistys).
Huomautus: Saat lisätietoja valitsemalla ikkunan alareunassa Help (Ohje).	

10 Valitse **Scan** (Skannaa).

Kuvien skannaaminen aikakaus- tai sanomalehdistä

Moire Reduction (Moiren vähennys) -toiminnolla voit poistaa aaltokuvioita lehdistä skannatuista kuvista.

- 1 Varmista, että tulostin on liitetty tietokoneeseen ja kumpaankin laitteeseen on kytketty virta.
- 2 Aseta alkuperäinen asiakirja automaattiseen asiakirjansyöttölaiteeseen kuvapuoli ylöspäin tai skannaustasolle kuvapuoli alaspäin.

Huomautus: Älä laita automaattiseen asiakirjansyöttölaiteeseen postikortteja, valokuvia, kalvoja, valokuvapaperia tai mitään lehtileikkeiden kaltaisia pieniä tai ohuita alkuperäiskappaleita. Aseta ne skannaustasolle.

- 3 Jos asetat asiakirjan automaattiseen asiakirjansyöttölaiteeseen, säädä paperinohjaimet.
- 4 Valitse **Käynnistä** → **Ohjelmat** tai **Kaikki ohjelmat** → **Lexmark Applications (Lexmark-sovellukset)** → **Presto! PageManager**.





Presto! Scan Buttons (Presto!-skannauspainikkeet) -valintaikkuna tulee näyttöön.



Huomautus: Jos Presto! Scan Buttons (Presto!-skannauspainikkeet) -valintaikkuna ei tule näyttöön, paina **F9**-näppäintä.

- 5 Valitse Presto! Scan Buttons (Presto!-skannauspainikkeet) -valintaikkuna ei avaudu, valitse sovellus, johon skannataan.
- 6 Kun skannausasetusten valintaikkuna tulee näyttöön, valitse **Preview** (Esikatselu).
Huomautus: Jos käytät asiakirjansyöttö laitetta, esikatselu ei toimi. Jos käytät skannauslasia, voit esikatsella sivu kerrallaan.
- 7 Valitse **Advanced** (Lisäasetukset) -välilehti.
- 8 Valitse **Moire Reduction** (Moiren vähennys).
- 9 Valitse **Magazine** (Aikakauslehti), **Newspaper** (Sanomalehti) tai **Art Print** (Taidetuloste) ja **Scan** (Skannaa).



Skannaaminen tietokoneeseen verkossa

- 1 Varmista, että tulostin on liitetty verkkoon tulostuspalvelimen kautta ja tulostimeen, tulostuspalvelimeen sekä skannauksen vastaanottavaan tietokoneeseen on kytketty virta.
- 2 Aseta alkuperäinen asiakirja automaattiseen asiakirjansyöttölaitteeseen kuvapuoli ylöspäin tai skannaustasolle kuvapuoli alaspäin.
Huomautus: Älä laita automaattiseen asiakirjansyöttölaitteeseen postikortteja, valokuvia, kalvoja, valokuvapaperia tai mitään lehtileikkeiden kaltaisia pieniä tai ohuita alkuperäiskappaleita. Aseta ne skannaustasolle.
- 3 Jos asetat asiakirjan automaattiseen asiakirjansyöttölaitteeseen, säädä paperinohjaimet.
- 4 Paina ohjauspaneelin -painiketta.
- 5 Valitse skannauskohde (1 – 20) pikakäyttöpaneelistä tai hae tallennettua nimeä painamalla **Directory** (Hakemisto) -painiketta.
- 6 Aloita skannaaminen mustavalkoisena painamalla -painiketta tai värillisenä painamalla -painiketta.
Huomautus: Voit peruuttaa skannauksen milloin tahansa painamalla -painiketta.

Skannaushakemiston määrittäminen

- 1 Avaa Web-selain.
- 2 Kirjoita osoiteriville tulostimen IP-osoite ja paina **Enter**-näppäintä.
Jos Java-sovelman ikkuna tulee näyttöön, valitse **Yes** (Kyllä).
- 3 Valitse **Scan Destination** (Skannauskohde).
- 4 Valitse New Destination (Uusi kohde) -kohdan valikosta **Email** (Sähköposti), **FTP** tai **PC** (Tietokone).
- 5 Valitse skannausasetukset ja **Submit** (Lähetä).
Huomautus: Jos valtuutusta tarvitaan, anna järjestelmänvalvojan salasana ja valitse **Submit** (Lähetä).

Skannaushakemiston hakeminen

- 1 Paina ohjauspaneelin -painiketta.
- 2 Paina **Directory** (Hakemisto) -painiketta .
- 3 Kirjoita haettava nimi näppäimistöllä ja paina -painiketta.
Huomautuksia:
 - Jos tiedät nimeen liitetyn painikevalinnan (1 – 20), voit valita nimen suoraan pikakäyttöpaneelistä.
 - Voit palata milloin tahansa **Ready** (Valmis) -tilaan painamalla -painiketta.

Skannaustyön peruuttaminen

Voit peruuttaa skannaustyön milloin tahansa painamalla -painiketta.

Skannausasetusten muuttaminen ohjauspaneelissa

Voit avata skannausasetukset skannaustilassa painamalla ▲-painiketta.

Document Size (Asiakirjan koko) -asetuksen muuttaminen

Document Size (Asiakirjan koko) määrittää skannattavan alkuperäisen asiakirjan koon.

- 1 Paina ohjauspaneelin ↶-painiketta.
- 2 Paina ▲- tai ▼-painiketta toistuvasti, kunnes **Scan Settings** (Skannausasetukset) -teksti tulee näyttöön, ja paina ✓-painiketta.
- 3 Paina ▲- tai ▼-painiketta toistuvasti, kunnes **Document Size** (Asiakirjan koko) -teksti tulee näyttöön, ja paina ✓-painiketta.
- 4 Paina ▲- tai ▼-painiketta toistuvasti, kunnes haluamasi koko tulee näyttöön, ja paina ✓-painiketta.
- 5 Voit palata **Ready** (Valmis) -tilaan painamalla ✖-painiketta.

Skannaustarkkuuden säätäminen

- 1 Paina ohjauspaneelin ↶-painiketta.
- 2 Paina ▲- tai ▼-painiketta toistuvasti, kunnes **Scan Settings** (Skannausasetukset) -teksti tulee näyttöön, ja paina ✓-painiketta.
- 3 Paina ▲- tai ▼-painiketta toistuvasti, kunnes **Resolution** (Tarkkuus) -teksti tulee näyttöön, ja paina ✓-painiketta.
- 4 Paina ▲- tai ▼-painiketta toistuvasti, kunnes haluamasi tarkkuus on näkyvässä, ja paina ✓-painiketta.
- 5 Voit palata **Ready** (Valmis) -tilaan painamalla ✖-painiketta.

Huomautus: Skannaustarkkuutta voidaan muuttaa väliaikaisesti myös painamalla ohjauspaneelin Image Quality (Kuvanlaatu) -painiketta. Kun tulostin käynnistetään uudelleen, oletusasetukset palautetaan.

Skannatun kuvan vaalentaminen tai tummentaminen

Skannattuja kuvia voidaan vaalentaa tai tummentaa säätämällä tummuusasetusta. Oletustummuuden muuttaminen:

- 1 Paina ohjauspaneelin ↶-painiketta.
- 2 Paina ▲- tai ▼-painiketta toistuvasti, kunnes **Scan Settings** (Skannausasetukset) -teksti tulee näyttöön, ja paina ✓-painiketta.
- 3 Paina ▲- tai ▼-painiketta toistuvasti, kunnes **Density** (Tummuus) -teksti tulee näyttöön, ja paina ✓-painiketta.
- 4 Säädä tummuutta painamalla ▲- tai ▼-painiketta toistuvasti ja paina ✓-painiketta.
- 5 Voit palata **Ready** (Valmis) -tilaan painamalla ✖-painiketta.

Huomautus: Skannaustummuutta voidaan muuttaa väliaikaisesti myös painamalla ohjauspaneelin Vaaleampi/Tummempi-painiketta. Kun tulostin käynnistetään uudelleen, oletusasetukset palautetaan.

Faksaaminen

Huomautuksia:

- Faksitoiminto ei ole käytettävissä kaikissa malleissa.
- Värifaksausta ei tueta. Voit käynnistää mustavalkoisen faksityön painamalla -painiketta.

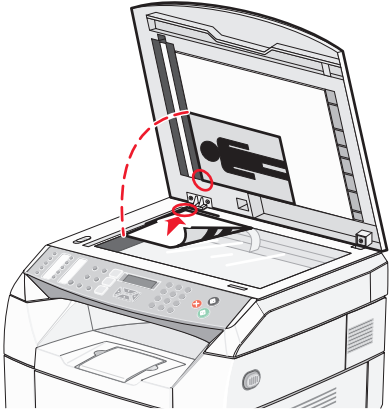
Automaattinen asiakirjansyöttölaite (ADF)	Skannaustaso
 <p>Käytä automaattista asiakirjansyöttölaitetta monisivuisten A4-, Letter- tai Legal-kokoisten asiakirjojen yhteydessä.</p>	 <p>Käytä skannaustasoa yksittäisten sivujen, pienten kohteiden (kuten postikortit tai valokuvat), kalvojen, valokuvapaperin tai ohuiden materiaalien (esimerkiksi lehtileikkeiden) yhteydessä.</p>



Faksin lähettäminen

Huomautus: Uusi-Seelanti: jos paikallispuhelumaksu ei ole hyväksyttävä, *älä* käytä valintapainiketta paikallispuheluihin. Valitse puhelimesta vain paikallisen numeron seitsemän numeroa. *Älä* valitse suuntanumeroa tai 0-etuliitettä.

Faksin lähettäminen asiakirjansyöttölaitteesta



- 1 Varmista, että tulostimen virta on kytketty ja tulostin on liitetty toimivaan puhelinlinjaan.
- 2 Lisää alkuperäinen asiakirja asiakirjansyöttölaitteeseen etupuoli ylöspäin lyhyt reuna edellä.

Huomautus: Älä laita automaattiseen asiakirjansyöttölaitteeseen postikortteja, valokuvia, kalvoja, valokuvapaperia tai mitään lehtileikkeiden kaltaisia pieniä tai ohuita alkuperäiskappaleita. Aseta ne skannaustasolle.

- 3 Säädä paperinohjaimet.
- 4 Paina ohjauspaneelin -painiketta.
- 5 Valitse faksinumero pikavalinnan avulla tai valitse numero manuaalisesti.
- 6 Aloita faksityö painamalla -painiketta.

Huomautus: Jos muisti on täynnä, asiakirja lähetetään reaaliaikaisesti.



Faksin lähettäminen skannerin lasilta

- 1 Varmista, että tulostimen virta on kytketty ja tulostin on liitetty toimivaan puhelinlinjaan.
- 2 Aseta ensimmäinen sivu etupuoli alaspäin skannauslasille.
- 3 Paina ohjauspaneelin -painiketta.
- 4 Valitse faksinumero pikavalinnan avulla tai valitse numero manuaalisesti.
- 5 Aloita faksityö painamalla -painiketta.
Sivun skannaamisen jälkeen näyttöön tulee teksti **SEURAAVA SIVU? 1. KYLLÄ 2. EI.**
- 6 Jos haluat lähettää yhden sivun, käynnistä faksityö painamalla **2**-painiketta.
- 7 Jos haluat lähettää useita sivuja, skanna seuraava sivu painamalla **1**-painiketta. Aseta seuraava sivu skannauslasille ja paina -painiketta.
- 8 Toista vaihe 7 kaikilla tarvittavilla sisuilla ja aloita faksityö painamalla **2**-painiketta.



Huomautus: Jos muisti on täynnä, asiakirja lähetetään reaaliaikaisesti.

Faksin lähettäminen yleislähetyksenä

Voit lähettää saman faksin useisiin faksinumeroihin. Voit käyttää samassa yleislähetyksessä pikavalintanumeroita ja enintään 50 manuaalisesti valittua numeroa.



- 1 Varmista, että tulostimen virta on kytketty ja tulostin on liitetty toimivaan puhelinlinjaan.
- 2 Aseta alkuperäinen asiakirja automaattiseen asiakirjansyöttölaitteeseen kuvapuoli ylöspäin lyhyt reuna edellä tai skannaustasolle kuvapuoli alaspäin.
Huomautus: Älä laita automaattiseen asiakirjansyöttölaitteeseen postikortteja, valokuvia, kalvoja, valokuvapaperia tai mitään lehtileikkeiden kaltaisia pieniä tai ohuita alkuperäiskappaleita. Aseta ne skannaustasolle.
- 3 Jos asetat asiakirjan automaattiseen asiakirjansyöttölaitteeseen, säädä paperinohjaimet.
- 4 Paina ohjauspaneelin -painiketta.
- 5 Valitse faksinumero pikavalinnan avulla tai valitse numero manuaalisesti.
- 6 Paina kunkin numeron jälkeen -painiketta.
- 7 Aloita faksityö painamalla -painiketta.
Sivut skannataan automaattisesti ja lähetetään lisäsjärjestyksessä.

Yleislähetysfaksin peruuttaminen

- 1 Paina ohjauspaneelin -painiketta.
Näyttöön tulee valittavan faksinumeron nimi.
- 2 Paina .
- 3 Paina **1**-painiketta.
- 4 Peruuta faksi painamalla -painiketta.



Faksin lähettäminen puhelun ainaka (valinta kuuloke paikallaan)

Manuaalivalintatoiminnolla voit valita faksinumeron samalla, kun kuuntelet puhelua tulostimen kaiuttimesta. Tämä on hyödyllistä, kun ennen faksin lähettämistä on käytettävä automaattista vastausjärjestelmää tai annettava puhelukortin numero.

- 1 Varmista, että tulostimen virta on kytketty ja tulostin on liitetty toimivaan puhelinlinjaan.
- 2 Aseta alkuperäinen asiakirja automaattiseen asiakirjansyöttölaitteeseen kuvapuoli ylöspäin lyhyt reuna edellä tai skannaustasolle kuvapuoli alaspäin.
Huomautus: Älä laita automaattiseen asiakirjansyöttölaitteeseen postikortteja, valokuvia, kalvoja, valokuvapaperia tai mitään lehtileikkeiden kaltaisia pieniä tai ohuita alkuperäiskappaleita. Aseta ne skannaustasolle.
- 3 Jos asetat asiakirjan automaattiseen asiakirjansyöttölaitteeseen, säädä paperinohjaimet.
- 4 Paina ohjauspaneelin -painiketta.
- 5 Nosta ulkoisen puhelimen kuuloke ja kuuntele valintaääntä tai paina **Paikallaan**-painiketta ja kuuntele valintaääntä.
- 6 Valitse faksinumero ulkoisella puhelimella. Jos painoit Paikallaan-painiketta, valitse numero näppäimistöllä.
- 7 Kun kuulet faksiäänän, paina -painiketta.
- 8 Jos nostit ulkoisen puhelimen kuulokkeen, aseta se takaisin paikalleen.

Faksin lähettäminen keskustelun loppuksi

Puhelinkeskustelun loppuksi voit lähettää faksin toiselle osapuolelle ennen puhelun lopettamista.

- 1 Varmista, että tulostimen virta on kytketty ja tulostin on liitetty toimivaan puhelinlinjaan.
- 2 Aseta alkuperäinen asiakirja automaattiseen asiakirjansyöttölaitteeseen kuvapuoli ylöspäin lyhyt reuna edellä tai skannaustasolle kuvapuoli alaspäin.
Huomautus: Älä laita automaattiseen asiakirjansyöttölaitteeseen postikortteja, valokuvia, kalvoja, valokuvapaperia tai mitään lehtileikkeiden kaltaisia pieniä tai ohuita alkuperäiskappaleita. Aseta ne skannaustasolle.
- 3 Jos asetat asiakirjan automaattiseen asiakirjansyöttölaitteeseen, säädä paperinohjaimet.
- 4 Pyydä toista osapuolta odottamaan faksiäänä ja painamaan käynnistys- tai lähetyspainiketta ennen kuulokkeen laskemista.
- 5 Paina ohjauspaneelin -painiketta.
- 6 Paina .
- 7 Jos asetit asiakirjan skannaustasolle, lähetä faksi painamalla **1**-painiketta.
- 8 Aseta ulkoisen puhelimen kuuloke takaisin paikalleen.

Faksityön peruuttaminen

Paina -painiketta milloin tahansa, jos haluat peruuttaa faksin, kun tulostin skannaa, valitsee numeroa tai lähettää faksi.

Faksin vastaanottaminen

Faksin vastaanottotavat

Faksin vastaanottotapa	Kuvaus
Fax Only (Vain faksi)	Tulostin käsittelee kaikkia soittoja automaattisesti faksina. Tavan käyttötarkoitus: <ul style="list-style-type: none">• Erityisten faksilinjojen yhteydessä• Kun ulkoista tai lisäpuhelinia ei ole liitetty
Fax Tad (Faksi Tad)	Ulkoinen vastaajalaite (TAD) on liitetty. TAD vastaa soittoihin automaattisesti. Vastajaviestit tallennetaan ulkoiseen TAD-laitteeseen. Jos kyseessä on faksisoitto, tulostin vastaanottaa faksin. Käytä tätä tapaa, kun vastaaja on liitetty tulostimen EXT-liitäntään  . Huomautuksia: <ul style="list-style-type: none">• Ulkoinen TAD-asetus toimii ainoastaan ulkoisen vastaajan kanssa.• Tulostimen vastauksen hälytyskertojen määrän on oltava suurempi kuin TAD, ja TADin on oltava enintään 4.
Manual (Manuaalinen)	Käyttäjä hallitsee puhelinlinjaa ja vastaa soittoihin itse, ellei tunnusäänitoiminto ole käytössä. Käytä tätä tapaa, jos <ul style="list-style-type: none">• saat vähän fakseja• tunnusäänitoiminto on käytössä, tai samalla linjalla käytetään tietokonetta. Huomautus: Jos vastaat puhelimeen ja kuulet faksiääniä, odota kunnes tulostin vastaanottaa soiton ja lopeta soitto.

Faksin vastaanottotavan määrittäminen

- 1 Paina ohjauspaneelin ▲-painiketta.
- 2 Paina ▲- tai ▼-painiketta toistuvasti, kunnes **Faksiasetukset** tulee näyttöön, ja paina ✓-painiketta.
- 3 Paina ▲- tai ▼-painiketta toistuvasti, kunnes **Vastaanottoasetukset**-teksti tulee näyttöön, ja paina ✓-painiketta.
- 4 Paina ▲- tai ▼-painiketta toistuvasti, kunnes **Vastaanottotapa**-teksti tulee näyttöön, ja paina ✓-painiketta.
- 5 Paina ▲- tai ▼-painiketta toistuvasti, kunnes haluamasi vastaanottotapa on näkyvissä, ja paina ✓-painiketta.
- 6 Voit palata **valmis**-tilaan painamalla ✖-painiketta.

Faksin vastaanottaminen keskustelun loppuksi

Puhelinkeskustelun loppuksi voit pyytää toista osapuolta faksamaan itsellesi tietoja ennen puhelun lopettamista.

- 1 Pyydä toista osapuolta painamaan käynnistys- tai lähetyspainiketta ennen kuulokkeen laskemista.
- 2 Kun kuulet lähettäjän faksilaitteen faksiäänit, paina -painiketta.
- 3 Vastaanota faksi painamalla 2-painiketta.
- 4 Aseta ulkoisen puhelimen kuuloke takaisin paikalleen.

Faksin vastaanottaminen lisäpuhelimesta

Jos vastaat faksisoittoon tulostimen EXT-liitäntään  liitetyn lisäpuhelimien tai ulkoisen puhelimen avulla, voit määrittää tulostimen vastaanottamaan soiton faksin vastaanottokoodilla. Kun valitset faksin vastaanottokoodin (51), tulostin aloittaa faksin vastaanottamisen. Valitse **51** ja odota merkkiääntä tai kunnes näyttöön tulee teksti **Vastaanotetaan**. Katkaise soitto.

Faksin toimintoraportin asetusten säätäminen

Tulostin voidaan määrittää tulostamaan toimintoraportti automaattisesti aina 100 faksin jälkeen (Automaattitulostus) tai raportti voidaan tulostaa manuaalisesti jokaisen faksin jälkeen (Ei tulosteta). Raportteja voidaan tulostaa lähetetyistä ja/tai vastaanotetuista fakseista.

- 1 Paina ohjauspaneelin ▲-painiketta.
- 2 Paina ▲- tai ▼-painiketta toistuvasti, kunnes **Faksiasetukset** tulee näyttöön, ja paina ✓-painiketta.
- 3 Paina ▲- tai ▼-painiketta toistuvasti, kunnes **Raporttiasetukset**-teksti tulee näyttöön, ja paina ✓-painiketta.
- 4 Paina ▲- tai ▼-painiketta toistuvasti, kunnes **Toimintoraportti**-teksti tulee näyttöön, ja paina ✓-painiketta.
- 5 Paina ▲- tai ▼-painiketta toistuvasti, kunnes näyttöön tulee **Automaattitulostus**- tai **Ei tulosteta** -teksti, ja paina ✓-painiketta.
- 6 Voit palata **valmis**-tilaan painamalla ✖-painiketta.

Faksitoimintoraporttien tulostaminen

Raportteja voidaan tulostaa lähetetyistä ja/tai vastaanotetuista fakseista.

- 1 Paina ohjauspaneelin ▲-painiketta.
- 2 Paina ▲- tai ▼-painiketta toistuvasti, kunnes **Tulosta raportit** -teksti tulee näyttöön, ja paina ✓-painiketta.
- 3 Paina ▲- tai ▼-painiketta toistuvasti, kunnes **Toimintoraportti**-teksti tulee näyttöön, ja paina ✓-painiketta.
Toimintoraportin tulostumisen jälkeen näyttöön tulee **Valmis**-teksti.

Pikavalintanumeroiden määrittäminen

Faksinumeroita voidaan tallentaa 20 pikavalintanumeroksi automaattista valintaa varten. Voit käyttää pikavalintanumeroita 1–10 painamalla haluamaasi numeroa vastaavaa pikavalintapainiketta (1–10). Voit käyttää numeroita 11–20 painamalla **vaihtopainiketta** ja sen jälkeen haluamaasi numeroa vastaavaa pikavalintapainiketta. Pikavalintanumeroiden määrittäminen:

- 1 Paina ohjauspaneelin ▲-painiketta.
- 2 Paina ▲- tai ▼-painiketta toistuvasti, kunnes **Faksihakemisto** tulee näyttöön, ja paina ✓-painiketta.
- 3 Paina ▲- tai ▼-painiketta toistuvasti, kunnes **Pikavalintamerkintä**-teksti tulee näyttöön, ja paina ✓-painiketta.
- 4 Valitse pikavalintanumero (1–20) painamalla ▲- tai ▼-painiketta toistuvasti tai käyttämällä näppäimistöä ja paina ✓-painiketta.

- 5 Paina ▲- tai ▼-painiketta toistuvasti, kunnes **Faksinumeromerkintä**-teksti tulee näyttöön, ja paina √-painiketta.
- 6 Anna faksinumero näppäimistöllä ja paina √-painiketta.
- 7 Paina ▲- tai ▼-painiketta toistuvasti, kunnes **Faksinimimerkintä**-teksti tulee näyttöön, ja paina √-painiketta.
- 8 Kirjoita nimi näppäimistöllä ja paina √-painiketta.
- 9 Voit palata **valmis**-tilaan painamalla ✖-painiketta.

Huomautus: Voit muokata tallennettua pikavalintanumeroa tai poistaa numeroita samalla tavalla.

Pikavalintaluettelon tulostaminen

- 1 Paina ohjauspaneelin ▲-painiketta.
 - 2 Paina ▲- tai ▼-painiketta toistuvasti, kunnes **Tulosta raportit** -teksti tulee näyttöön, ja paina √-painiketta.
 - 3 Paina ▲- tai ▼-painiketta toistuvasti, kunnes **Pikavalintaluettelo**-teksti tulee näyttöön, ja paina √-painiketta.
- Pikavalintaluettelon tulostamisen jälkeen näyttöön tulee **valmis**-teksti.

Pikavalintanumeroiden määrittäminen

Faksinumeroita voidaan tallentaa 50 pikavalintanumeroksi automaattista valintaa varten. Voit käyttää pikavalintanumeroita painamalla **Directory** (Hakemisto) -painiketta ja haluamaasi pikavalinnan numeroa (1 – 50).

- 1 Paina ohjauspaneelin ▲-painiketta.
- 2 Paina ▲- tai ▼-painiketta toistuvasti, kunnes **Fax Directory** (Faksihakemisto) tulee näyttöön, ja paina √-painiketta.
- 3 Paina ▲- tai ▼-painiketta toistuvasti, kunnes **Speed Dial Entry** (Pikavalintamerkintä) -teksti tulee näyttöön, ja paina √-painiketta.
- 4 Valitse pikavalintanumero (1 - 50) painamalla ▲- tai ▼-painiketta toistuvasti, tai valitse numero suoraan näppäimistöllä, ja paina √-painiketta.
- 5 Paina ▲- tai ▼-painiketta toistuvasti, kunnes **Fax # Entry** (Faksinumeromerkintä) -teksti tulee näyttöön, ja paina √-painiketta.
- 6 Anna faksinumero näppäimistöllä ja paina √-painiketta.
- 7 Paina ▲- tai ▼-painiketta toistuvasti, kunnes **Fax Name Entry** (Faksinimimerkintä) -teksti tulee näyttöön, ja paina √-painiketta.
- 8 Kirjoita nimi näppäimistöllä ja paina √-painiketta.
- 9 Voit palata **Ready** (Valmis) -tilaan painamalla ✖-painiketta.

Huomautus: Voit muokata tallennettua pikavalintanumeroa tai poistaa numeroita samalla tavalla.

Pikavalintaluettelon tulostaminen

Pikavalintaluettelon merkinnät tulostetaan määrittämässäsi järjestyksessä. Valitse lajittelu pikavalintanumeron mukaan (No Sort (Ei lajittelua)) tai aakkosellinen lajittelu pikavalinnan nimen mukaan (Sort By Name (Lajittele nimen mukaan)).

- 1 Paina ohjauspaneelin ▲-painiketta.
- 2 Paina ▲- tai ▼-painiketta toistuvasti, kunnes **Reports Print** (Tulosta raportit) -teksti tulee näyttöön, ja paina √-painiketta.
- 3 Paina ▲- tai ▼-painiketta toistuvasti, kunnes **Speed Dial List** (Pikavalintaluettelo) -teksti tulee näyttöön, ja paina √-painiketta.
- 4 Paina ▲- tai ▼-painiketta toistuvasti, kunnes **No Sort** (Ei lajittelua) tai **Sort By Name (Lajittele nimen mukaan)** -teksti tulee näyttöön, ja paina √-painiketta.

Pikavalintaluettelon tulostumisen jälkeen näyttöön tulee **Ready** (Valmis) -teksti.

Valintavaihtoehdot

Valintavaihtoehto	Kuvaus
Manuaalinen valinta	Kirjoita faksinumero manuaalisesti näppäimistöllä.
Lyhytvalinta	Paina lyhytvalintapainiketta, johon haluamasi numero on liitetty. Huomautus: Voit käyttää lyhytvalintanumeroita 11–20 painamalla vaihtopainiketta ja sen jälkeen haluamaasi numeroa vastaavaa lyhytvalintapainiketta.
Pikavalinta	Paina Directory (Hakemisto) -painiketta ja pikavalintanumeroa. Huomautus: Jos näyttöön tulee teksti Not Registered # (Ei rekisteröity #), kun valitset pikavalintanumeron, painikkeeseen ei ole liitetty numeroa.
Uudelleenvaihto	Jos lähetät faksia manuaalisesti, ja linja on varattu, paina Redial / Pause (Uudelleensoitto/ Tauko) -painiketta ja yritä uudelleen painamalla ⏪-painiketta. Huomautus: Jos lähetät faksia automaattisesti, ja linja on varattu, tulostin valitsee numeron automaattisesti uudelleen viiden minuutin kuluttua yhden kerran.

Valinta-asetusten mukauttaminen

Valintatilan määrittäminen

Tulostin voidaan määrittää käytetyn puhelinlinjan mukaan käyttämään Touch Tone (Äänitaajuus)- tai Pulse (Pulssi)-valintaa. Oletusasetus on Touch Tone (Äänitaajuus).

- 1 Paina ohjauspaneelin ▲-painiketta.
- 2 Paina ▲- tai ▼-painiketta toistuvasti, kunnes **Admin Settings** (Järjestelmänvalvojan asetukset) tulee näyttöön, ja paina √-painiketta.
- 3 Paina ▲- tai ▼-painiketta toistuvasti, kunnes **TEL Line Type** (Puhelinlinjan tyyppi) -teksti tulee näyttöön, ja paina √-painiketta.
- 4 Paina ▲- tai ▼-painiketta toistuvasti, kunnes haluamasi valintatila on näkyvässä, ja paina √-painiketta.
- 5 Voit palata **Ready** (Valmis) -tilaan painamalla ✖-painiketta.

Äänenvoimakkuuden säätäminen

Voit säätää näppäimistön, puhelimen soittoäänen, linjanvalvonnan, lopetusäänen ja hälytyksen äänenvoimakkuutta.

Äänenvoimakkuusasetus	Kuvaus
Keypad Volume (Näppäimistön äänenvoimakkuus)	Määrittää näppäinäänten voimakkuuden.
Ring Volume (Soittoäänen voimakkuus)	Soittoäänen voimakkuuden määrittäminen.
Line Mon. Vol (Linjavalv. äänenvoim.)	Valintaäänen ja kuuloke paikallaan -äänenvoimakkuuden määrittäminen.
Job End Tone Vol (Työn lopetusäänen voimakkuus)	Määrittää, kuuluuko tulostimesta sekunnin mittainen lopetusääni.
Job Error Tone Vol (Työn virheäänen voimakkuus)	Määrittää, kuuluuko tulostimesta neljän sekunnin mittainen lopetusääni.
Alarm Volume (Hälytyksen äänenvoimakkuus)	Hälytysäänen voimakkuuden määrittäminen.

Edellä mainittujen asetusten äänenvoimakkuuden määrittäminen:

- 1 Paina ohjauspaneelin ▲-painiketta.
- 2 Paina ▲- tai ▼-painiketta toistuvasti, kunnes **Machine Settings** (Laitteasetukset) -teksti tulee näyttöön, ja paina ✓-painiketta.
- 3 Paina ▲- tai ▼-painiketta toistuvasti, kunnes **Speaker Volume** (Kaiuttimen äänenvoimakkuus) -teksti tulee näyttöön, ja paina ✓-painiketta.
- 4 Paina ▲- tai ▼-painiketta toistuvasti, kunnes haluamasi äänenvoimakkuusasetus on näkyvässä, ja paina ✓-painiketta.
- 5 Paina ▲- tai ▼-painiketta toistuvasti, kunnes haluamasi äänenvoimakkuustaso on näkyvässä, ja paina ✓-painiketta.
Huomautus: Äänitaso voi olla 0 – 3. 0 on äänetön ja 3 suurin äänenvoimakkuus. Oletusasetus on 0.
- 6 Voit palata **Ready** (Valmis) -tilaan painamalla ✖-painiketta.

Soittokertojen määrittäminen ennen faksin automaattista vastaanottoa

Soiton viiveen avulla määritetään, miten monta kertaa puhelin soi, ennen kuin tulostin vastaa Fax Only (Vain faksi) -tilassa. Jos ulkoinen puhelin on samalla linjalla kuin tulostin, tai käytössä on puhelinyhtiön tunnusäänipalvelu, säilytä Ring Count Delay (Soiton viive) -asetus 4.

- 1 Paina ohjauspaneelin ▲-painiketta.
- 2 Paina ▲- tai ▼-painiketta toistuvasti, kunnes **Fax Settings** (Faksiasetukset) tulee näyttöön, ja paina ✓-painiketta.
- 3 Paina ▲- tai ▼-painiketta toistuvasti, kunnes **RX Settings** (Vastaanottoasetukset) -teksti tulee näyttöön, ja paina ✓-painiketta.
- 4 Paina ▲- tai ▼-painiketta toistuvasti, kunnes **Ring Count Delay** (Soiton viive) -teksti tulee näyttöön, ja paina ✓-painiketta.

- 5 Määritä painamalla ▲- tai ▼-painiketta toistuvasti, miten monta kertaa puhelin soi, ennen kuin tulostin vastaa (0 – 99), ja paina ✓-painiketta.
- 6 Voit palata **Ready** (Valmis) -tilaan painamalla ✖-painiketta.

Kun asettamasi määrä soittoja on havaittu, tulostin ottaa tulevat faksit automaattisesti vastaan. Voit estää puhelimen soimisen määrittämällä soittojen määräksi 0.

Faksin määrittäminen tilaajavaihteen takaa

Jos tulostinta käytetään yrityksessä tai toimistossa, se on ehkä liitetty tilaajavaihdet puhelinjärjestelmään. Tavallisesti tulostin odottaa faksinumeron valitsemisen yhteydessä, kunnes soittoaäni on tunnistettu, ja valitsee faksinumeron. Tämä numeronvalintamenetelmä ei kuitenkaan välttämättä toimi, jos tilaajavaihdetjärjestelmässä on soittoaäni, jota useimmat faksilaitteet eivät tunnista. PBX Selection (Tilaajavaihdetvalinta) -asetuksen avulla tulostin valitsee faksinumeron odottamatta valintaaänen tunnistamista.

- 1 Paina ohjauspaneelin ▲-painiketta.
- 2 Paina ▲- tai ▼-painiketta toistuvasti, kunnes **Admin Settings** (Järjestelmänvalvojan asetukset) tulee näyttöön, ja paina ✓-painiketta.
- 3 Paina ▲- tai ▼-painiketta toistuvasti, kunnes **PBX Selection** (Tilaajavaihdetvalinta) -teksti tulee näyttöön, ja paina ✓-painiketta.
- 4 Paina ▲- tai ▼-painiketta toistuvasti, kunnes haluamasi tilaajavaihdet yhteys on näkyvässä, ja paina ✓-painiketta.
- 5 Poistu tilaajavaihdetvalintavalikosta painamalla ↩-painiketta.
- 6 Paina ▲- tai ▼-painiketta toistuvasti, kunnes **PBX Access Digit** (Tilaajavaihteen käyttönumero) -teksti tulee näyttöön, ja paina ✓-painiketta.
- 7 Paina ▲- tai ▼-painiketta toistuvasti, kunnes haluamasi tilaajavaihteen käyttönumero (1 - 999) on näkyvässä, ja paina ✓-painiketta.
- 8 Voit palata **Ready** (Valmis) -tilaan painamalla ✖-painiketta.

Faksiasetusten muuttaminen

Faksin vaalentaminen tai tummentaminen

Jos alkuperäinen asiakirja on erittäin vaalea tai tumma, kontrastia on ehkä muutettava.

- 1 Varmista, että tulostimen virta on kytketty ja tulostin on liitetty toimivaan puhelinlinjaan.
- 2 Aseta alkuperäinen asiakirja automaattiseen asiakirjansyöttölaitteeseen kuvapuoli ylöspäin lyhyt reuna edellä tai skannaustasolle kuvapuoli alaspäin.

Huomautus: Älä laita automaattiseen asiakirjansyöttölaitteeseen postikortteja, valokuvia, kalvoja, valokuvapaperia tai mitään lehtileikkeiden kaltaisia pieniä tai ohuita alkuperäiskappaleita. Aseta ne skannaustasolle.

- 3 Jos asetat asiakirjan automaattiseen asiakirjansyöttölaitteeseen, säädä paperinohjaimet.
- 4 Paina ohjauspaneelin 📄-painiketta.
- 5 Paina ▲-painiketta.

- 6 Paina ▲- tai ▼-painiketta toistuvasti, kunnes **Fax Settings** (Faksiasetukset) tulee näyttöön, ja paina ✓-painiketta.
- 7 Paina ▲- tai ▼-painiketta toistuvasti, kunnes **TX Settings** (Vastaanottoasetukset) -teksti tulee näyttöön, ja paina ✓-painiketta.
- 8 Paina ▲- tai ▼-painiketta toistuvasti, kunnes **Density** (Tummuus) -teksti tulee näyttöön, ja paina ✓-painiketta.
- 9 Säädä kontrastia painamalla ▲- tai ▼-painiketta ja paina ✓-painiketta.
- 10 Painamalla ✖-painiketta voit palauttaa laitteen **Ready** (Valmis) -tilaan ja faksata normaalisti.

Faksin tarkkuuden muuttaminen

Tarkkuusasetuksen muuttaminen muuttaa faksin laatua. Valittavissa ovat Standard (Vakio) - suurin nopeus, Photo (Valokuva) - pienin nopeus, paras kuvanlaatu ja Fine (Tarkka) - pienempi nopeus, enemmän yksityiskohtia). Oletustarkkuuden muuttaminen:

- 1 Varmista, että tulostimen virta on kytketty ja tulostin on liitetty toimivaan puhelinlinjaan.
- 2 Aseta alkuperäinen asiakirja automaattiseen asiakirjansyöttölaitteeseen kuvapuoli ylöspäin lyhyt reuna edellä tai skannaustasolle kuvapuoli alaspäin.
Huomautus: Älä laita automaattiseen asiakirjansyöttölaitteeseen postikortteja, valokuvia, kalvoja, valokuvapaperia tai mitään lehtileikkeiden kaltaisia pieniä tai ohuita alkuperäiskappaleita. Aseta ne skannaustasolle.
- 3 Jos asetat asiakirjan automaattiseen asiakirjansyöttölaitteeseen, säädä paperinohjaimet.
- 4 Paina ohjauspaneelin -painiketta.
- 5 Paina ▲-painiketta.
- 6 Paina ▲- tai ▼-painiketta toistuvasti, kunnes **Fax Settings** (Faksiasetukset) tulee näyttöön, ja paina ✓-painiketta.
- 7 Paina ▲- tai ▼-painiketta toistuvasti, kunnes **TX Settings** (Vastaanottoasetukset) -teksti tulee näyttöön, ja paina ✓-painiketta.
- 8 Paina ▲- tai ▼-painiketta toistuvasti, kunnes **Resolution** (Tarkkuus) -teksti tulee näyttöön, ja paina ✓-painiketta.
- 9 Säädä tarkkuutta painamalla ▲- tai ▼-painiketta toistuvasti ja paina ✓-painiketta.
- 10 Voit palata **Ready** (Valmis) -tilaan painamalla ✖-painiketta.

Reaaliaikaisen faksilähetyksen määrittäminen

Faksin lähettämisen yhteydessä tulostin tavallisesti skannaa asiakirjat muistiin ennen niiden lähettämistä. Tulostin valitsee numeron ja aloittaa lähetyksen heti, kun puhelinlinja on vapaa. Jos muisti on kuitenkin täynnä, tulostin lähettää asiakirjan heti. Joskus haluat ehkä lähettää asiakirjan heti odottamatta muistisiirtoa. Voit määrittää reaaliaikaisen lähetyksen asetukseksi On (Käytössä) kaikille fakseille tai nykyisen faksin yhteydessä Next Fax Only (Vain seuraava faksi).

- 1 Paina ohjauspaneelin -painiketta.
- 2 Paina ▲-painiketta.
- 3 Paina ▲- tai ▼-painiketta toistuvasti, kunnes **Fax Settings** (Faksiasetukset) tulee näyttöön, ja paina ✓-painiketta.

- 4 Paina ▲- tai ▼-painiketta, kunnes **TX Settings** (Vastaanottoasetukset) -teksti tulee näyttöön, ja paina ✓-painiketta.
- 5 Paina ▲- tai ▼-painiketta toistuvasti, kunnes **Immediate TX** (Lähetys heti) -teksti tulee näyttöön, ja paina ✓-painiketta.
- 6 Paina ▲- tai ▼-painiketta toistuvasti, kunnes **On** (Käytössä) tai **Next Fax Only** (Vain seuraava faksi) tulee näyttöön, ja paina ✓-painiketta.
- 7 Voit palata **Ready** (Valmis) -tilaan painamalla ✖-painiketta.

Paperilokeron valitseminen tuleville fakseille

Kun käytössä on oletusasetus Auto (Automaattinen), tulostin valitsee paperin lokerosta 2, jos lokerossa 1 ei ole paperia tai tulevat faksit mahtuvat paremmin lokeron 2 paperille.

Paperilokeroasetuksen muuttaminen:

- 1 Paina ohjauspaneelin ▲-painiketta.
- 2 Paina ▲- tai ▼-painiketta toistuvasti, kunnes **Fax Settings** (Faksiasetukset) tulee näyttöön, ja paina ✓-painiketta.
- 3 Paina ▲- tai ▼-painiketta toistuvasti, kunnes **Tray Settings** (Lokeroasetukset) -teksti tulee näyttöön, ja paina ✓-painiketta.
- 4 Paina ▲- tai ▼-painiketta toistuvasti, kunnes **Tray Use: Fax** (Lokeron käyttö: faksi) -teksti tulee näyttöön, ja paina ✓-painiketta.
- 5 Paina ▲- tai ▼-painiketta toistuvasti, kunnes haluamasi lokerovalikohto on näkyvässä, ja paina ✓-painiketta.
- 6 Voit palata **Ready** (Valmis) -tilaan painamalla ✖-painiketta.

Tulevan faksin tulostuskoon pienentäminen

Tulostimen automaattinen pienennystoiminto sovittaa tulevan faksin automaattisesti yhdelle Letter-, Legal- tai A4-kokoiselle sivulle. Laite laskee pienennysasteen faksin sivukoon ja lokerossa olevan paperin koon mukaan.

- 1 Paina ohjauspaneelin ▲-painiketta.
- 2 Paina ▲- tai ▼-painiketta toistuvasti, kunnes **Fax Settings** (Faksiasetukset) tulee näyttöön, ja paina ✓-painiketta.
- 3 Paina ▲- tai ▼-painiketta toistuvasti, kunnes **RX Settings** (Vastaanottoasetukset) -teksti tulee näyttöön, ja paina ✓-painiketta.
- 4 Paina ▲- tai ▼-painiketta toistuvasti, kunnes **Auto Reduction** (Automaattinen pienennys) -teksti tulee näyttöön, ja paina ✓-painiketta.
- 5 Valitse Auto Reduction (Automaattinen pienennys) -asetukseksi **On** (Käytössä) tai **Off** (Ei käytössä) painamalla ▲- tai ▼-painiketta ja paina ✓-painiketta.
- 6 Voit palata **Ready** (Valmis) -tilaan painamalla ✖-painiketta.

Tukosten poistaminen

Tukosten välttäminen

Noudattamalla seuraavia ohjeita voidaan välttää tukoksia:

- Käytä ainoastaan suositeltua paperia tai erikoistulostusmateriaalia.
Lisätietoja on *Card Stock & Label Guide* -julkaisussa (vain englanniksi), joka on ladattavissa Lexmarkin Web-sivustosta osoitteesta www.lexmark.com/publications.
- Älä lisää laitteeseen liikaa paperia. Varmista, että pinon korkeus ei ylitä merkittyä enimmäiskorkeutta.
- Älä lisää rypyistä, taitettua, kosteaa tai käpristynyttä paperia.
- Taivuta, ilmasta ja suorista paperi, ennen kuin lisäät sen tulostimeen.
- Älä käytä käsin leikattua tai rajattua materiaalia.
- Älä käytä samassa pinossa eri kokoisia, painoisia tai tyyppisiä papereita.
- Säilytä paperia asianmukaisessa paikassa.
- Älä irrota lokeroita tulostamisen aikana.
- Työnnä kaikki lokerot kunnolla paikoilleen, kun olet lisännyt paperin.
- Varmista, että lokeroitten ohjaimet on asetettu oikein eivätkä ne purista paperia liikaa.
- Varmista, että kaikki tulostimen kaapelit on liitetty oikein. Lisätietoja on asennusohjeessa.

Tukosilmoitukset ja tukosalueet

Tukosalueille pääsee avaamalla luokkuja ja kansia sekä poistamalla paperilokeroita. Mahdolliset tukosalueet näkyvät kuvassa. Poista tukosilmoitukset poistamalla kaikki paperit paperiradalta.

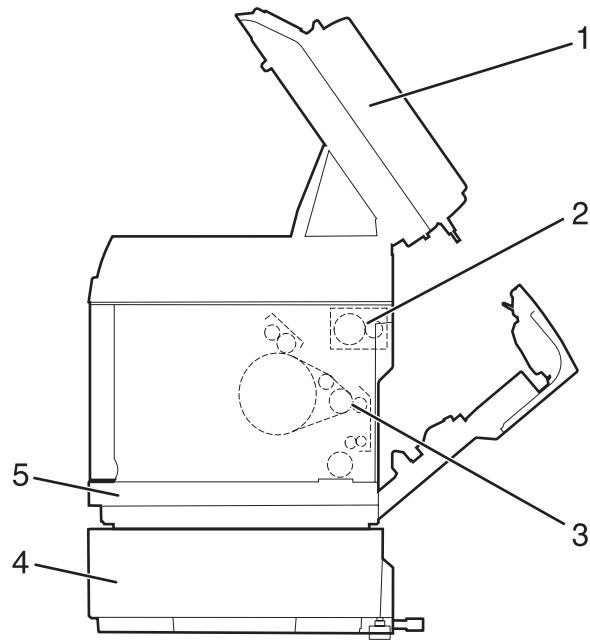

	Paperitukos-ilmoitus	Alueen nimi
1	Asiakirjansyöttölaitteen tukos Avaa asiakirjansyöttölaitteen kansi ja poista tukos	Asiakirjansyöttölaitteen luukku
2	Paperitukos C Avaa takakansi ja poista tukos	Takaluukku (ylä-)
3	Paperitukos B Avaa takakansi ja poista tukos	Takaluukku (ala-)
4	Paperitukos A2 Irrota lokero 2 ja poista tukos	Valinnainen 530 arkin lokero (Lokero 2)
5	Paperitukos A1 Irrota lokero 1 ja poista tukos	Vakiolokero (lokero 1)

Lokeron 1 tukosten poistaminen

Jos paperi ei syöttynyt oikein lokerosta 1, tukos on lokerossa. **Paperitukos A1: Irrota lokero 1 ja poista tukos** -teksti tulee näyttöön. Lokero 1 voi olla 250 arkin Letter-kokoinen tai 250 arkin Legal-kokoinen lokero.

- 1 Vedä lokero 1 ulos. Irrota lokero tulostimesta kokonaan.

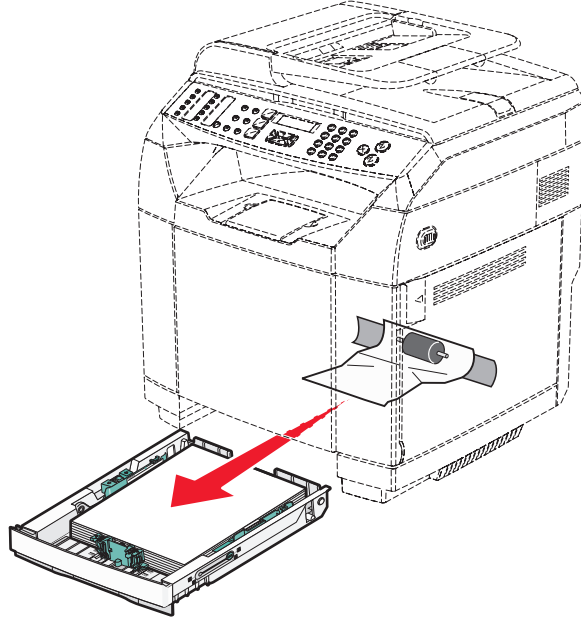

- 2 Poista tukos. Tukos saattaa olla lokerossa tai lokeroalueen takana.

- **Tukokset lokerossa** — etsi pinon päällä oleva paperinpala. Vedä se suoraan ulos.



- **Tukokset lokeroalueen takana** — etsi tukos lokeron kotelon alatasolta. Tukoksen löytämiseksi voit joutua kurottamaan syvälle tulostimeen, kuten seuraava kuva osoittaa. Vedä paperitukos suoraan ulos.

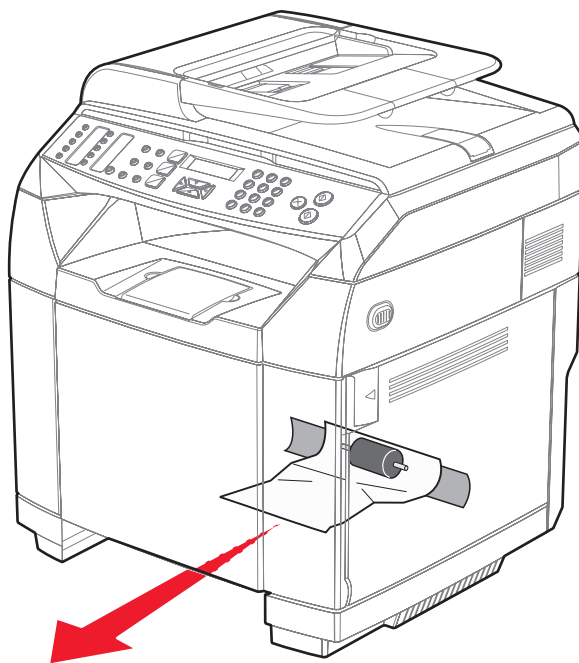

3 Aseta lokero laitteeseen.

Lokeron 2 tukosten poistaminen

Jos paperi ei syöttynyt oikein lokerosta 2, tukos on lokerossa. **Paperitukos A2: Irrota lokero 2 ja poista tukos** -teksti tulee näyttöön.

- 1 Vedä lokero 2 ulos. Irrota lokero tulostimesta kokonaan.
- 2 Poista tukos. Tukos saattaa olla lokerossa tai lokeroalueen takana.
 - **Tukokset lokerossa** — etsi pinon päällä oleva paperinpala. Vedä se suoraan ulos.

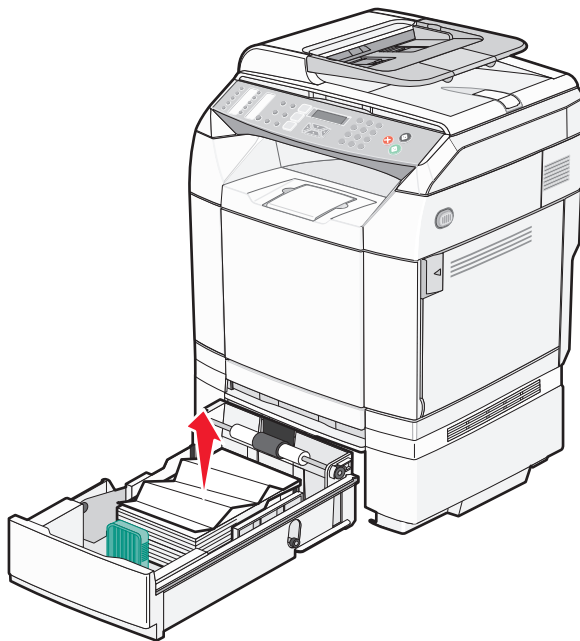

- **Tukokset lokeroalueen takana** — etsi tukos lokeron kotelon alatasolta. Tukoksen löytämiseksi voit joutua kurottamaan syvälle tulostimeen, kuten seuraava kuva osoittaa. Vedä paperitukos suoraan ulos.

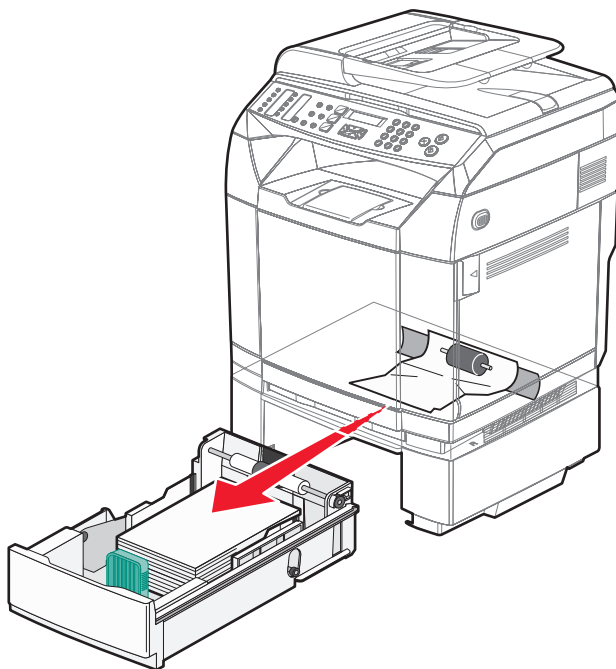

3 Aseta lokero laitteeseen.

Tukosten poistaminen takaluukun takaa

Jos paperi on juuttunut takaluukun taakse, näyttöön tulee teksti **Paper Jam <x>** (Paperitukos <x>). **Jam <x>** (Tukos <x>) -ilmoitus ilmaisee, mistä alueesta on kyse. **Paper Jam B** (Paperitukos B) -ilmoitus kertoo, että paperia on juuttunut takaluukun taakse kiinnitysyksikön alapuolelle. **Paper Jam C** (Paperitukos C) -ilmoitus kertoo, että paperia on juuttunut takaluukun taakse kiinnitysyksikön yläpuolelle.

 **MUISTUTUS:** Voit estää kuumien osien aiheuttamia vammoja koskettamalla osia vasta, kun ne ovat jäähtyneet.

1 Työnnä takaluukun vapautussalppaa.

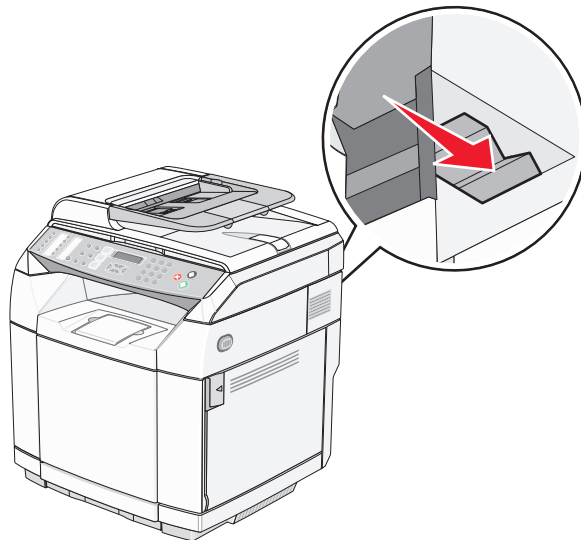

2 Laske takaluukku varovasti alas.

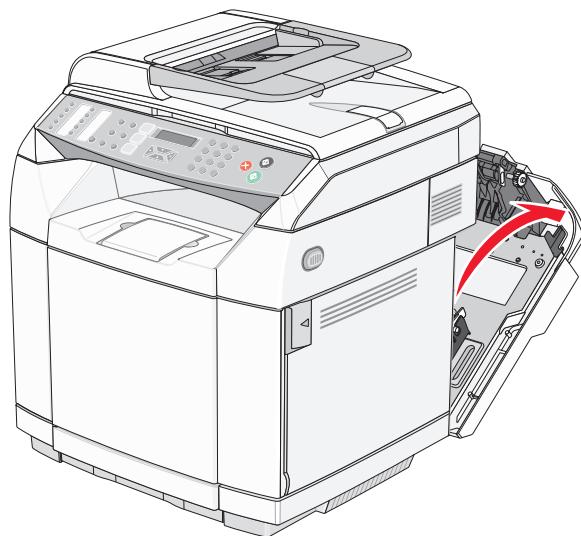

3 Löysää paperia vetämällä kiinnitysyksikön rullien vapautusvipuja.

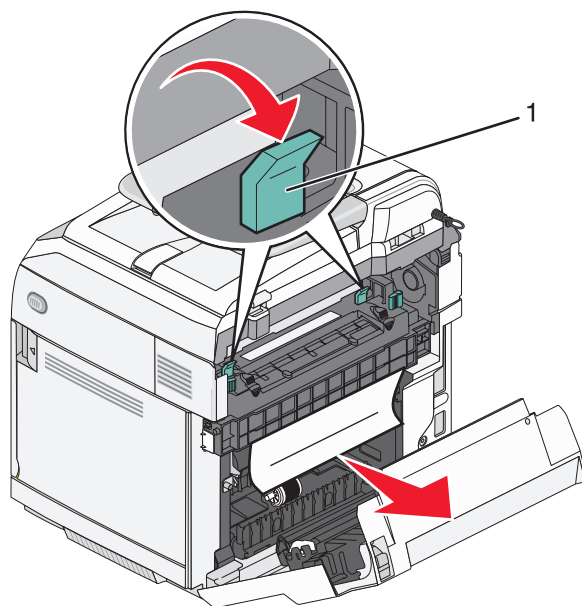

1 Vapautusvivut

4 Tartu kiinni juuttuneen paperin kumpaankin reunaan.

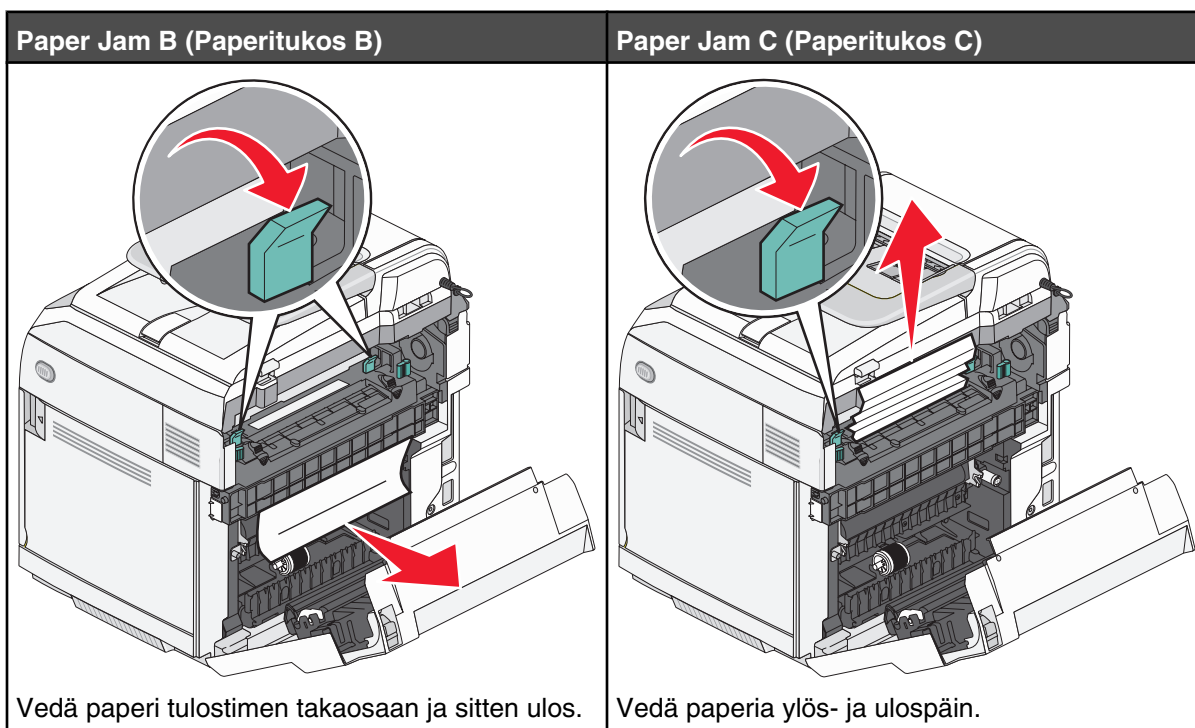

Huomautus: Vedä paperi ulos varovasti, jotta se ei repeydy. Vedä paperia tulostimen alaosaan kohti mahdollisuuksien mukaan, jotta kiinnitysyksikkö ei likaannu.

5 Sulje takaluukku.

Paperitukos asiakirjansyöttölaitteessa

Jos paperi on juuttunut asiakirjansyöttölaitteeseen, näyttöön tulee teksti **Asiakirjansyöttölaitteen tukos: Avaa asiakirjansyöttölaitteen kansi ja poista tukos.**

Varoitus: Älä vedä juuttunutta paperia ulos, ennen kuin olet nostanut vapautusvipua, joka nostaa nostorullat.

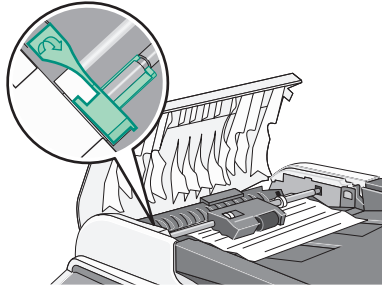

Varoitus: Älä vedä juuttunutta paperia ulos asiakirjansyöttölaitteen alaosasta.



1 Avaa asiakirjansyöttölaitteen kansi.

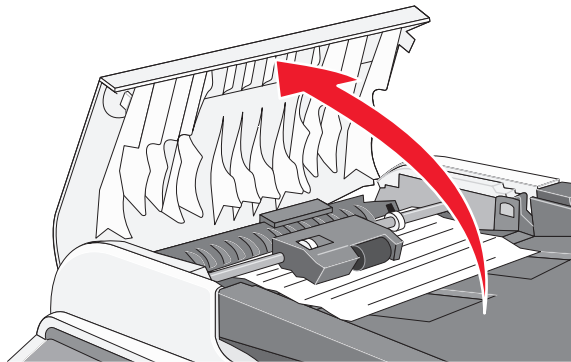

2 Nosta vapautusvipu yläasentoon.

Huomautus: Älä irrota nostorullia kokonaan. Toistuvasti tehtynä se saattaa vahingoittaa asiakirjansyöttölaitetta.

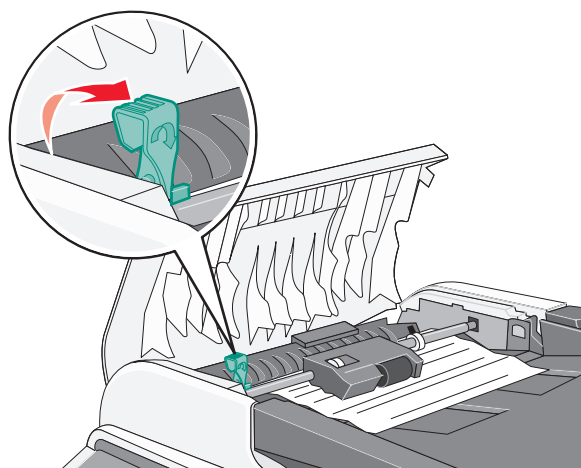

3 Tartu paperiin tukevasti ja vedä se ulos.

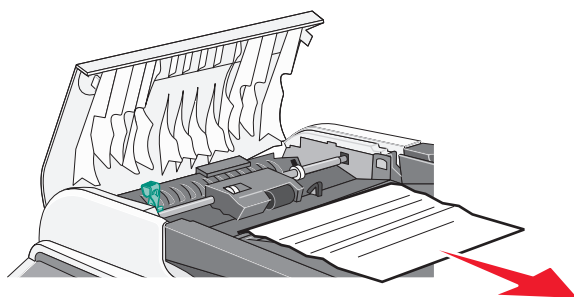

4 Laske vapautusvipu takaisin paikalleen siten, että se lukittuu.

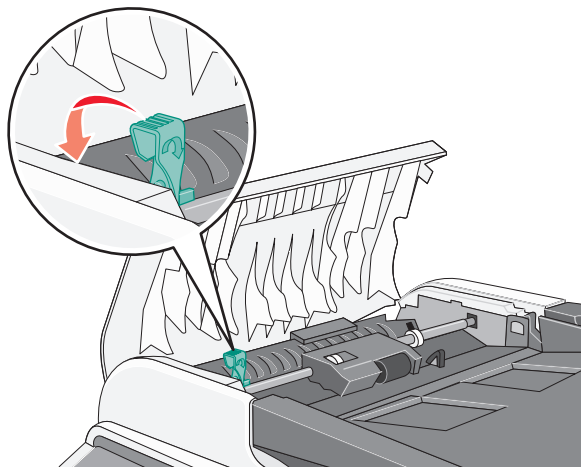

5 Sulje automaattisen asiakirjansyöttölaitteen kansi.

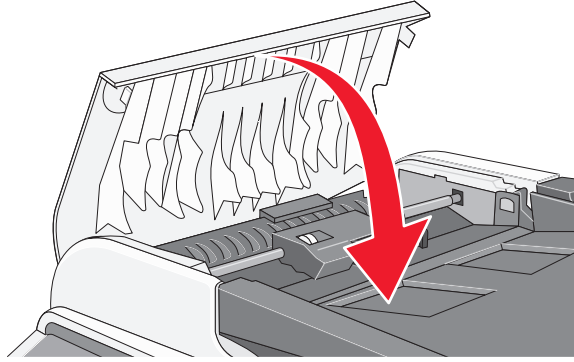

6 Paina ✓.

Tulostimen valikot

Valikot-luettelo

Erialaisten valikkojen avulla tulostimen asetuksia voidaan muuttaa helposti:

Copy Settings (Kopiointiasetukset)

Paper Select (Paperin valinta)
Sort (Lajittelu)
Quality (Laatu)
Density (Tummuus)
Pienennä/Suurena

Machine Settings (Laitteenasetukset)

Speaker Volume (Kaiuttimen äänenvoimakkuus)
Paper Settings (Paperiasetukset)
Job Timeout (Työn aikakatk.)
Toner Saver Mode (Värisäästö)
Supplies Info (Tarviketiedot)
Scanner Carriage (Skannerin vaunu)

Network Settings (Verkkoasetukset)

Ethernet
IP Configuration (IP-määritys)

Reports Print (Raporttien tulostus)

Configuration Page (Asetussivu)
Activity Report (Toimintoraportti)
Memory List (Muistiluettelo)
Quick Dial List (Pikavalintaluettelo)
Speed Dial List (Pikavalintaluettelo)
Scan Directory (Skannaushakemisto)
Scan Transmission Log (Skannauslähetysloki)
Demo Page (Esittelysivu)
Maintenance Page (Huoltosivu)

Scan Settings (Skannausasetukset)

Document Size (Asiakirjan koko)
 MultiPage in a Document (Monisivuinen asiakirja)
 Limitless Scan (Rajaton skannaus)
 Color Compressed Ratio (Väripakkaussuhde)
 Resolution (Tarkkuus)
 Density (Tummuus)
 Limitation of size of mail (Viestin koon rajoitus)

Fax Settings (Faksiasetukset)

TX Settings (Lähetysasetukset)
 RX Settings (Vastaanottoasetukset)
 Tray Settings (Lokeroasetukset)
 Delete Document (Poista asiakirja)
 Comm Settings (Yhteysasetukset)
 Report Settings (Raporttiasetukset)

Fax Directory (Faksihakemisto)

Quick Dial Entry (Pikavalintamerkintä)
 Speed Dial Entry (Lyhytvalintamerkintä)

Admin Settings (Järjestelmänvalvojan asetukset)

Date/Time Setup (Päiväys-/aikamäärittäminen)
 User Settings (Käyttäjäasetukset)
 TEL Line Type (Puhelinlinjan tyyppi)
 PBX Selection (PBX-valinta)
 PBX Access Digit (PBX-käyttönumero)
 Default Mode (Oletustila)
 Auto Clear (Autom. tyhjennys)
 Power Saver (Virransäästö)
 Display Language (Näytön kieli)
 Country Code (Maan suuntanumero)
 Setting Default (Oletusasetus)
 Admin Menu Lock (Järjestelmänvalvojanvalikon lukitus)

Copy Settings (Kopiointiasetukset) -valikko

Valikkokohta	Kuvaus
Paper Select (Paperin valinta) Auto (Automaattinen) Tray1 (Lokero 1) Tray2 (Lokero 2)	Kopioiden paperilähteen määrittäminen Huomautuksia: <ul style="list-style-type: none"> Oletusasetus on Auto (Automaattinen). Tray2 (Lokero 2) näkyy vain, jos lokero 2 on asennettu.
Sort (Lajittelu) Ei käytössä On (Käytössä)	Pinoaa tulostustyön sivut järjestyksessä tulostettaessa useita kopioita Huomautuksia: <ul style="list-style-type: none"> Oletusasetus on Off (Ei käytössä). Sivuja ei lajitella. On (Käytössä) -asetus pinoaa tulostustyöt järjestyksessä. Molemmilla asetuksilla laite tulostaa koko työn Copy (Kopio) -valikon kopiomääräarvon mukaan.
Quality (Laatu) Mixed (Yhdistelmä) Text (Teksti) Photo (Valokuva)	Määrittää tulostuslaadun Huomautus: Mixed (Yhdistelmä) on oletusarvo.

Valikkokohta	Kuvaus
Density (Tummuus) <tason osoitin> ■ □ □ □ □ ■ ■ □ □ □ ■ ■ ■ □ □ ■ ■ ■ ■ □ ■ ■ ■ ■ ■	Vaalentaa tai tummentaa tulostetta Huomautus: 3 on oletusasetus.
Reduce/Enlarge (Pienennä/Suurena) 100 % 2in1 A4-LTR-LGL 4in1 A4-LTR-LGL 200 % 400 % Mukautettu 25-400 % 25 % 50 % 78 % LGL>LTR 83 % LGL>A4 94 % A4>LTR 97 % LTR>A4	Suurentaa tai pienentää tulostetta Huomautuksia: <ul style="list-style-type: none"> • 100 % on oletusarvo. • Jos valitset 4in1 A4-LTR-LGL tai 2in1 A4-LTR-LGL, monisivuiset kuvat tulostetaan paperiarkin yhdelle puolelle. Voit kopioida monisivuisen asiakirjan 4 tai 2 peräkkäistä sivua yhdelle paperiarkille. • Useiden sivujen tulostus on käytettävissä ainoastaan, kun kopioidaan käyttäen asiakirjansyöttölaitetta.

Scan Settings (Skannausasetukset) -valikko

Valikkokohta	Kuvaus
Document Size (Asiakirjan koko) LGL 8.5X14 LTR 8.5X11 STMT 5.5X8.5 EXEC 7.25X10.5 A4 210X297 B5 182X257 A5 210X148 Custom (Mukautettu) tuuma Leveys 5,5 -> 8,5 Pituus 5,5 -> 14 mm Leveys 140 -> 216 Pituus 140 -> 355	Skannattavan asiakirjan koon määrittäminen Huomautus: Oletusasetus on maakoodin mukaan LTR 8.5X11 tai A4 210X297.
MultiPage in a Document (Monisivuinen asiakirja) Yes (Kyllä) No (Ei)	Määrittää, skannataanko asiakirjansyöttölaitteesta useita sivuja. Tämä tila tukee PDF- ja TIFF-tiedostoja. Huomautus: Yes (Kyllä) on oletusarvo.

Valikkokohta	Kuvaus
Limitless Scan (Rajaton skannaus) Off (Ei käytössä) On (Käytössä)	Voit skannata kaksi tai useampia sivuja skannauslasilla Huomautus: Oletusasetus on Off (Ei käytössä).
Color Compressed Ratio (Väripakkaussuhde) Low (Pieni) Medium (Normaali) High (Suuri)	Skannauksen väripakkauksen määrittäminen. Jos väripakkaussuhde on pieni, kuva on laadukas mutta tiedostokoko tavallista suurempi. Huomautus: Medium (Normaali) on oletusasetus.
Resolution (Tarkkuus) 100 x 100 dpi 150 x 150 dpi 200 x 200 dpi 300 x 300 dpi 400 x 400 dpi 600 x 600 dpi	Skannaustarkkuuden määrittäminen Huomautus: 300 x 300 dpi on oletusarvo.
Density (Tummuus) <tason osoitin> ■ □ □ □ □ ■ ■ □ □ □ ■ ■ ■ □ □ ■ ■ ■ ■ □ ■ ■ ■ ■ ■	Skannauksen vaalentaminen tai tummentaminen Huomautus: 3 on oletusasetus.
Limitation of size of mail (Viestin koon rajoitus) 1 MB 2 MB 3 MB 4 MB 5 MB No Limit (Ei rajoitusta)	Skannattujen asiakirjojen kokorajoituksen määrittäminen Huomautus: 1 MB on oletusarvo.

Fax Settings (Faksiasetukset) -valikko

Valikkokohta	Kuvaus
<p>TX Settings (Lähetysasetukset)</p> <p>Immediate TX (Välitön lähetys) On (Käytössä) Off (Ei käytössä) Next Fax Only (Vain seuraava faksi)</p> <p>Resolution (Tarkkuus) Standard (Vakio) Fine (Tarkka) Photo (Valokuva)</p> <p>Density (Tummuus) Light (Kevyt) Normal (Normaali) Dark (Tumma)</p> <p>Pause Key Time (Taukopain. aika) xx sec (xx s)</p> <p>Auto Redial (Autom. uud.valinta) Off (Ei käytössä) On (Käytössä)</p> <p>Transmitter Header (Lähettimen otsikko) Off (Ei käytössä) On (Käytössä)</p>	<p>Lähtevien faksien lähetysasetusten määrittäminen</p> <p>Huomautuksia:</p> <ul style="list-style-type: none"> • Immediate TX (Välitön lähetys) -oletus on Off (Ei käytössä). • Resolution (Tarkkuus) -oletus on Standard (Vakio). • Density (Tummuus) -oletus on Normal (Normaali). • Auto Redial (Autom. uud.valinta) -oletus on On (Käytössä). • Valitsemalla Immediate TX (Välitön lähetys) -asetukseksi On (Käytössä), jos haluat lähettää faksit heti käyttämättä muistia. • Density (Tummuus) -asetuksen muuttaminen vaalentaa tai tummentaa lähtevää faksia.
<p>RX Settings (Vastaanottoasetukset)</p> <p>RX Mode (Vastaanottotila) Fax Only (Vain faksi) Manual (Manuaalinen) FAX/TAD</p> <p>Auto Reduction (Automaattinen tiivistys) Off (Ei käytössä) On (Käytössä)</p> <p>Ring Count Delay (Soiton viive) xx times (xx kertaa)</p> <p>F/T Ring Time (F/P-soittoaika) xx sec (xx s)</p>	<p>Tulevien faksien lähetysasetusten määrittäminen</p> <p>Huomautuksia:</p> <ul style="list-style-type: none"> • RX Mode (Vastaanottotila) -oletus on FAX/TAD. • Ring Count Delay (Soiton viive) -oletus on 4 kertaa. • F/T Ring Time (F/P-soittoaika) -oletus on 15 sekuntia. • Auto Reduction (Automaattinen tiivistys) -oletus on Off (Ei käytössä). • Auto Reduction (Automaattinen tiivistys) -toiminnolla voit ottaa käyttöön tai poistaa käytöstä faksien automaattisen pienennyksen, jotta faksit mahtuvat paperilokeron paperille. • Määritä Ring Count Delay (Soiton viive) -asetuksella, miten monen hälytysäänen jälkeen faksisoittoon vastataan. Valittavissa ovat arvot 1 – 99. • F/T Ring Time (F/P-soittoaika) -asetuksella voit määrittää, miten kauan (sekunteina) laitteesta kuuluu hälytysääni ennen siirtymistä faksin vastaanottotilaan. Valittavissa ovat arvot väliltä 5 – 99 sekuntia.

Valikkokohta	Kuvaus
Tray Settings (Lokeroasetukset) Tray Use (Lokeron käyttö): Fax (Faksi) Auto (Automaattinen) Tray 1 Only (Vain lokero 1) Tray 2 Only (Vain lokero 2)	Saapuvien faksien yhteydessä käytettävän oletuslokero määrittäminen Huomautus: Oletusasetus on Auto (Automaattinen).
Delete Document (Poista asiakirja) Memory Job Clear (Töiden tyhjennys muistista) Clear (Tyhjennä) Not Clear (Ei tyhjennystä) All Clear (Tyhjennä kaikki) Clear (Tyhjennä) Not Clear (Ei tyhjennystä)	Määrittää, mitkä asiakirjat tyhjennetään muistista Huomautuksia: <ul style="list-style-type: none"> • Memory Job Clear (Töiden tyhjennys muistista) -toiminnolla voit valita yksittäisen tyhjennettävän työn. • Valitsemalla All Clear (Tyhjennä kaikki) voit poistaa kaikki työt muistista.
Comm Settings (Yhteysasetukset) ECM TX Off (Ei käytössä) On (Käytössä) ECM RX Off (Ei käytössä) On (Käytössä) Dial Tone Detect (Valintäänne tunnistus) Detection (Tunnistus) No Detection (Ei tunnistusta) TX Speed (Lähetysnopeus) 33,6 kbps 14,4 kbps 9,6 kbps 7,2 kbps 4,8 kbps 2,4 kbps RX Speed (Vastaanottonopeus) 33,6 kbps 14,4 kbps 9,6 kbps 7,2 kbps 4,8 kbps 2,4 kbps	Faksin tiedonsiirtoasetusten määrittäminen Huomautuksia: <ul style="list-style-type: none"> • ECM TX -oletus on On (Käytössä). • ECM RX -oletus on On (Käytössä). • TX Speed (Lähetysnopeus) -oletus on 33,6. • RX Speed (Vastaanottonopeus) -oletus on 33,6. • TX Speed (Lähetysnopeus) -asetuksella voit määrittää, miten nopeasti tulostin aloittaa faksin lähettämisen. • RX Speed (Lähetysnopeus) -asetuksella voit määrittää, miten nopeasti tulostin aloittaa faksin vastaanottamisen.

Valikkokohta	Kuvaus
Report Settings (Raporttiasetukset) TX Report (Lähetysraportti) Error Only (Vain virhe) Error Only Img (Vain virhekuva) Always Printed (Tulosta aina) Always Prt Img (Tul. aina kuva) Not Printed (Älä tulosta) Activity Report (Toimintoraportti) Auto Print (Autom. tulostus) Not Printed (Älä tulosta)	Määrittää, milloin faksin lähetysraportti tulostetaan Huomautuksia: <ul style="list-style-type: none"> • TX Report (Lähetysraportti) -oletus on Error Only Img (Vain virhekuva). • Activity Report (Toimintoraportti) -oletus on Auto Print (Autom. tulostus). • Auto Print (Autom. tulostus) tulostaa toimintoraportin jokaisen 100 lähetetyn tai vastaanotetun faksin jälkeen.

Fax Directory (Faksihakemisto) -valikko

Valikkokohta	Kuvaus
Quick Dial Entry (Pikavalintamerkintä) 01= - 20= Fax # Entry (Faksinumeromerkintä) Fax Name Entry (Faksinimimerkintä)	Määrittää nimen ja faksinumeron kullekin pikavalintanumerolle. Pikavalintoihin voi tallentaa enintään 20 nimeä ja numeroa.
Speed Dial Entry (Lyhytvalintamerkintä) 01= - 50= Fax # Entry (Faksinumeromerkintä) Fax Name Entry (Faksinimimerkintä)	Määrittää nimen ja faksinumeron kullekin lyhytvalintanumerolle. Lyhytvalintahakemistoon voi tallentaa enintään 50 nimeä ja numeroa.

Machine Settings (Laitteasetukset) -valikko

Valikkokohta	Kuvaus
Kaiuttimen äänenvoimakkuus Keypad Volume (Näppäimistön äänenvoimakkuus) 0–3 Ring Volume (Soittoäänen voimakkuus) 0–3 Line Mon. Vol (Linjavalv. äänenvoim.) 0–3 Job End Tone Vol (Työn lopetusäänen voimakkuus) 0–3 Job Error Tone Vol (Työn virheäänen voimakkuus) 0–3 Alarm Volume (Hälytyksen äänenvoimakkuus) 0–3	Valitun valikkokohtadan äänenvoimakkuuden määrittäminen Huomautuksia: <ul style="list-style-type: none"> • 1 on Keypad Volume (Näppäimistön äänenvoimakkuus) -oletusasetus. • 2 on muiden äänenvoimakkuusasetusten oletus. • Jos äänenvoimakkuus on 0, ääniä ei kuulu.

Valikkokohta	Kuvaus
<p>Paper Settings (Paperiasetukset)</p> <p>Paper Type (Paperilaji)</p> <ul style="list-style-type: none"> Tray1 Paper (Lokeron 1 paperi) <ul style="list-style-type: none"> Plain paper (Tavallinen paperi) Thin paper (Ohut paperi) Middle Thick (Keskipaksu) Thick1 (Paksu1) Thick2 (Paksu2) Label (Tarra) Special paper (Erikoispaperi) Transparency (Kalvo) Tray2 Paper (Lokeron 2 paperi) <ul style="list-style-type: none"> Plain paper (Tavallinen paperi) Thin paper (Ohut paperi) Middle Thick (Keskipaksu) Tray2 Left Margin (Lokeron 2 vasen marginaali) <ul style="list-style-type: none"> -3,5 – +3,5 mm 	<p>Määrittää kuhunkin lokeroon lisätyn paperityypin ja lokeron 2 marginaaliasetukset</p> <p>Huomautuksia:</p> <ul style="list-style-type: none"> • Plain Paper (Tavallinen paperi) on lokeron 1 ja lokeron 2 oletus. • Tray2 Left Margin (Lokeron 2 vasen marginaali) -asetuksella säädetään lokeron 2 vasenta marginaalia. • Kaikki lokeron 2 valikkokohtat näkyvät ainoastaan, jos lokero 2 on asennettu.
<p>Job Timeout (Työn aikakatk.)</p> <p>USB</p> <ul style="list-style-type: none"> Off (Ei käytössä) On (Käytössä) <ul style="list-style-type: none"> xxx s <p>LAN</p> <ul style="list-style-type: none"> Off (Ei käytössä) On (Käytössä) <ul style="list-style-type: none"> xxx s 	<p>Määrittää, miten monta sekuntia tulostin odottaa työn loppumisilmoitusta ennen tulostustyön jäljellä olevan osan peruuttamista</p> <p>Huomautuksia:</p> <ul style="list-style-type: none"> • On (Käytössä) (60 s) on USB-oletus. • On (Käytössä) (270 s) on LAN-oletus. • Kun asetuksen mukainen aika on kulunut, kaikki tulostimessa olevat osittain alustetut sivut tulostetaan ja tulostin tarkistaa, onko uusia tulostustöitä odottamassa.
<p>Toner Saver Mode (Värinsäästö)</p> <ul style="list-style-type: none"> Off (Ei käytössä) On (Käytössä) 	<p>Vähentää kuvien tulostamiseen käytetyn väriaineen määrää</p> <p>Huomautus: Oletusasetus on Off (Ei käytössä).</p>

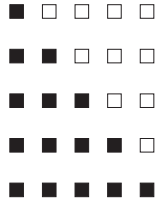
Valikkokohta	Kuvaus
<p>Supplies Info (Tarviketiedot)</p> <p>Toner (Väriaine)</p> <p>Black Life (Mustan käyttöikä)</p> <p>Magenta Life (Magentan käyttöikä)</p> <p>Yellow Life (Keltaisen käyttöikä)</p> <p>Cyan Life (Syaanin käyttöikä)</p> <p>Cartridge Type (Kasettityyppi)</p> <p>Black (Musta)</p> <p>Init. 1000 Pages (Aloituskasetti 1000 sivua)</p> <p>Std. 2500 Pages (Vakiokasetti 2500 sivua)</p> <p>High 5000 Pages (Riittokasetti 5000 sivua)</p> <p>Magenta</p> <p>Init. 1000 Pages (Aloituskasetti 1000 sivua)</p> <p>Std. 1500 Pages (Vakiokasetti 1500 sivua)</p> <p>High 5000 Pages (Riittokasetti 5000 sivua)</p> <p>Yellow (Keltainen)</p> <p>Init. 1000 Pages (Aloituskasetti 1000 sivua)</p> <p>Std. 1500 Pages (Vakiokasetti 1500 sivua)</p> <p>High 5000 Pages (Riittokasetti 5000 sivua)</p> <p>Cyan (Syaani)</p> <p>Init. 1000 Pages (Aloituskasetti 1000 sivua)</p> <p>Std. 1500 Pages (Vakiokasetti 1500 sivua)</p> <p>High 5000 Pages (Riittokasetti 5000 sivua)</p> <p>Waste Toner Pack (Hukkaväriainepullo)</p> <p>Waste Pack Life (Hukkapakkauksen käyttöikä)</p> <p>OPC Belt (OPC-vyö)</p> <p>OPC Belt Life (OPC-vyön käyttöikä)</p> <p>Replace OPC Belt (Vaihda OPC-vyö)</p> <p>Not Replaced (Ei vaihdettu)</p> <p>Replaced (Vaihdettu)</p> <p>Fuser Unit (Kiinnitysyksikkö)</p> <p>Fuser Unit Life (Kiinnitysyksikön käyttöikä)</p> <p>Replace Fuser (Vaihda kiinnitysyksikkö)</p> <p>Not Replaced (Ei vaihdettu)</p> <p>Replaced (Vaihdettu)</p>	<p>Näyttää tarvikkeiden jäljellä olevan käyttöiän ja mahdollistaa tarvikkeiden käyttöiän nollaamisen tarvikkeiden vaihtamisen yhteydessä</p> <p>Huomautuksia:</p> <ul style="list-style-type: none"> • Kehiteyksikön vyön ja kiinnitysyksikön vaihtaminen näkyy ainoastaan, kun käyttöikä on lähes lopussa tai lopussa. • Käyttöikä tiedot näkyvät viisitasoisessa osoittimessa (alla). Täysi palkki (viisi varjostettua ruutua) osoittaa, että tarvike on uusi tai täynnä. Tyhjä palkki (viisi tyhjää ruutua) osoittaa, että tarvikkeen käyttöikä on lähes lopussa tai lopussa. 

Valikkokohta	Kuvaus
Scanner Carriage (Skannerin vaunu) Move to Lock (Lukitse) Not Execute (Älä suorita) Execute (Suorita)	Kun valitset Execute (Suorita), skanneri siirtyy aloitus-asettoon. Sen jälkeen käyttäjät voivat siirtää vaunun kytkimen (skannaustason vasemmassa alakulmassa) lukitusasentoon kuljetusta varten. Huomautus: Not Execute (Älä suorita) on oletusasetus.

Network Settings (Verkkoasetukset) -valikko

Valikkokohta	Kuvaus
Ethernet MAC LINK Status (LINK-tila) LINK Setting (LINK-asetus) Automaattinen 100M Full Duplex 100M Half Duplex 10M Full Duplex 10M Half Duplex	Voit tarkastella Ethernet-tietoja ja muuttaa LINK-asetuksia. Huomautus: LINK-oletusasetus on Auto (Automaattinen).
IP Configuration (IP-määritys) DHCP Activated (DHCP käytössä) Off (Ei käytössä) On (Käytössä) IP Address (IP-osoite) xxx.xxx.xxx.xxx Subnet Mask (Aliverkon peite) xxx.xxx.xxx.xxx Gateway (Yhdyskäytävä) xxx.xxx.xxx.xxx IP Source (IP-lähde) DHCP AUTO IP Manual (Manuaalinen) Default IP (Oletus-IP)	Voit tarkastella tai muuttaa nykyisiä TCP/IP-osoitetietoja ja verkkoasetuksia. Huomautuksia: <ul style="list-style-type: none"> DHCP-oletusasetus on On (Käytössä). TCP Idle Timeout (TCP-aikakatkaissu) -oletus on 270 sekuntia. IP Source (IP-lähde) -oletus on Default IP (Oletus-IP). IP Address (IP-osoite), Subnet Mask (Aliverkon peite) ja Gateway (Yhdyskäytävä) ovat nelikenttisiä IP-osoitteita.

Reports Print (Raporttien tulostus) -valikko

Valikkokohta	Kuvaus
Configuration Page (Asetussivu) <ei mitään>	Tulostaa asetussivun, jolla on tietoja tulostimesta, asetuksista, tarvikkeista ja verkosta
Activity Report (Toimintoraportti) <ei mitään>	Tulostaa faksin toimintoraportin

Valikkokohta	Kuvaus
Memory List (Muistiluettelo) <ei mitään>	Tulostaa muistin tilaraportin
Quick Dial List (Pikavalintaluettelo) <ei mitään>	Tulostaa pikavalintaluettelon
Speed Dial List (Pikavalintaluettelo) No Sort (Ei lajittelua) Sort by Name (Lajittele nimen mukaan)	Tulostaa pikavalintaluettelon Huomautuksia: <ul style="list-style-type: none"> No Sort (Ei lajittelua) tulostaa pikavalintaluettelon numerorjestyksessä. Sort by Name (Lajittele nimen mukaan) tulostaa pikavalintaluettelon aakkosjärjestyksessä.
Scan Directory List (Skannaushakemistoluettelo) <ei mitään>	Tulostaa skannaushakemistoluettelon
Scan Transmission Log (Skannauslähetysloki) <ei mitään>	Tulostaa skannaustoimintojen lokin
Demo Page (Esittelysivu) <ei mitään>	Tulostaa esittelysivun
Maintenance Page (Huoltosivu) <ei mitään>	Tulostaa huoltosivun, jolla on tulostimen tilastotietoja, huoltotietoja ja värinlaadun vianmäärittystietoja

Admin Settings (Järjestelmänvalvojan asetukset) -valikko

Valikkokohta	Kuvaus
Date/Time Setup (Päiväys-/aikamääritys) Date/Time Setting (Päiväys-/aika-asetus) Date Setting (Päiväysasetus) Year (Vuosi) Month (Kuukausi) Day (Päivä) Date Format (Päivämäärämuoto) MM/DD/YYYY DD/MM YYYY YYYY MM/DD Time Setting (Aika-asetus) 24 Hours (24 tuntia) 12 Hours (12 tuntia)	Päiväys- ja aika-asetusten määrittäminen
User Settings (Käyttäjäasetukset) User Fax # (Käyttäjän faksinro) User Name (Käyttäjätunnus)	Käyttäjän nimen ja faksinumeron määrittäminen

Valikkokohta	Kuvaus
TEL Line Type (Puhelinlinjan tyyppi) Tone (Äänitaajuus) Pulse 10PPS (Pulssi 10PPS) Pulse 20PPS (Pulssi 20PPS)	Puhelinlinjan tyyppin määrittäminen
PBX Selection (PBX-valinta) PSTN PBX	Faksin verkkotyyppin määrittäminen Huomautus: PSTN on oletusarvo.
PBX Access Digit (PBX-käyttönúmero) xxx	Määrittää ulkolinjan lähetysnumeron Huomautuksia: <ul style="list-style-type: none"> • 9 on oletusarvo. • Käytettävissä ovat luvut 1 – 999.
Default Mode (Oletustila) Copy (Kopio) Fax (Faksi)	Tässä voidaan määrittää, onko tulostin faksi- vai kopiutilassa seuraavien tapahtumien jälkeen: <ul style="list-style-type: none"> • tulostimeen kytketään virta • automaattityhjennyksen aikakatkaisu. Huomautus: Copy (Kopio) on oletusasetus.
Auto Clear (Autom. tyhjennys) Off (Ei käytössä) On (Käytössä) 30 s 1 min 2 min 3 min 5 min 10 min	Asetuksella määritetään, palaako tulostin automaattisesti oletustilaan määritetyn ajan kuluttua, jos mitään toimintoja ei ole tehty Huomautuksia: <ul style="list-style-type: none"> • Oletus on On (30 sec) (Käytössä (30 s)). • Off (Ei käytössä) -valinta poistaa käytöstä Auto Clear (Autom. tyhjennys) -toiminnon.
Power Saver (Virransäästö) Off (Ei käytössä) On (Käytössä) Wait 1–240min (Odota 1 - 240 min)	Määrittää minuutteina ajan, jonka tulostin odottaa työn tulostamisen jälkeen ennen siirtymistä virransäästötilaan Huomautuksia: <ul style="list-style-type: none"> • Oletus on On (30 min) (Käytössä (30 min)). • Pienet arvot säästävät enemmän energiaa, mutta saattavat edellyttää tavallista pitempiä lämpenemisaikoja. • Valitse pienin asetus, jos tulostin on liitetty samaan virtapiiriin kuin huoneen valaistus tai huoneen valot välkkyvät. • Jos tulostin on jatkuvassa käytössä, kannattaa valita suuri asetusarvo. Näin tulostin pysyy useimmissa tapauksissa tulostusvalmiudessa ja lämpenemisaika on mahdollisimman pieni.

Valikkokohta	Kuvaus
Näytön kieli ENGLISH (Englanti) FRENCH (Ranska) GERMAN (Saksa) ITALIAN (Italia) SPANISH (Espanja)	Määrittää näytön kielen
Country Code (Maan suuntanumero) <maakoodiluettelo>	Määrittää maan tai alueen, jossa tulostinta käytetään Huomautus: Maan suuntanumero on määritettävä oikein, jotta faksitoiminto toimii.
Setting Default (Oletusasetus) Clear Menu Settings (Tyhjennä valikkoasetukset) Not Execute (Älä suorita) Execute (Suorita) Clear Network Settings (Tyhjennä verkkoasetukset) Not Execute (Älä suorita) Execute (Suorita) Clear Fax Directory (Tyhjennä faksihakemisto) Not Execute (Älä suorita) Execute (Suorita) Clear Logs (Tyhjennä lokit) Not Execute (Älä suorita) Execute (Suorita)	Määrittää tiettyjen tulostinasetusten oletukset Huomautus: Clear Menu Settings (Tyhjennä valikkoasetukset) palauttaa kaikkien asetusten oletukset lukuun ottamatta näytön kieltä, maata tai aluetta, päiväystä ja aikaa, verkkoasetuksia ja faksihakemistomerkintöjä.
Admin Menu Lock (Järjestelmänvalvojan valikon lukitus) Off (Ei käytössä) On (Käytössä) Password xxxx (Salasana xxxx)	Järjestelmänvalvoja voi lukita Admin Settings (Järjestelmänvalvojan asetukset)-, Fax Directory (Faksihakemisto)- ja Network Settings (Verkkoasetukset) - valikon, jotta järjestelmänvalvojan valikkoasetuksia ei voi muuttaa Huomautuksia: <ul style="list-style-type: none"> • Oletusasetus on Off (Ei käytössä). • Lukittujen valikkojen käyttämistä varten voidaan määrittää nelinumeroinen PIN-koodi.

Tulostimen ilmoitukset

Tila- ja virheilmoitusluettelo

<x> Toner Empty: Replace Toner <x> (<x> väri lopussa: Vaihda väri <x>)

Määritetty värikasetti on tyhjä. Poista ilmoituksen mukainen värikasetti ja asenna uusi kasetti.

<xx> Service Call: <message> (<xx> Huoltosoitto: <ilmoitus>)

- 1 Katkaise tulostimesta virta.
- 2 Irrota virtajohto pistorasiasta.
- 3 Tarkista kaikki kaapelliitännät.
- 4 Kytke virtajohto maadoitettuun pistorasiaan.
- 5 Kytke virta uudelleen tulostimeen.

Jos huoltoilmoitus tulee näyttöön uudelleen, ilmoita siitä asiakastukeen.

ADF Cover Open: Close ADF Cover (Asiakirjakansi auki: Sulje asiakirjakansi)

Poista ilmoitus näytöstä sulkemalla asiakirjakansi.

ADF Jam: Open ADF Cover and Clear Jam (ADF-tukos: avaa asiakirjakansi ja poista tukos)

Jatka tulostamista tyhjentämällä ADF.

Answering (Vastataan)

Tulostin vastaa faksisoittoon. Odota, että ilmoitus poistuu näytöstä.

Awaiting Redial (Odotetaan uudelleenvalintaa)

Tulostin valmistautuu valitsemaan uudelleen faksinumeron epäonnistuneen valintayrityksen tai varattu-signaalin jälkeen. Odota, että ilmoitus poistuu näytöstä.

Busy (Varattu)

Tulostin vastaanotti varattu-signaalin faksinumeron valitsemisen jälkeen. Faksinumero valitaan uudelleen.

Kalibroidaan

Odota, että ilmoitus poistuu näytöstä.

Cannot Copy: Cancel 2in1/4in1-Copy to Exec/B5 (Ei voi kopioida: Peruuta 2in1/4in1-kopio Exec/B5:lle)

Jos käytät 2in1 A4-LTR-LGL- ja 4in1 A4-LTR-LGL -kopiointiasetuksia, Executive- ja B5-paperikokoja ei tueta.

Cannot Copy: Cancel Copy to Small Paper (Ei voi kopioida: Peruuta kopiointi pienelle paperille)

Pieniä paperikokoja ei tueta kopioitaessa. Kopiointiin voi käyttää ainoastaan A4-, Letter-, Legal- ja B5-kokoa.

Cover Open: Close Front Cover (Kansi auki: Sulje etuluukku)

Poista ilmoitus näytöstä sulkemalla etuluukku.

Cover Open: Close OPC Cover (Kansi auki: Sulje OPC-kansi)

Skanneriryksikön alla oleva luukku (OPC-kansi) on auki. Poista ilmoitus näytöstä sulkemalla OPC-luukku.

Cover Open: Close Rear Cover (Kansi auki: Sulje takaluukku)

Poista ilmoitus näytöstä sulkemalla takaluukku.

Communication Error (Tiedonsiirtovirhe)

On tapahtunut tiedonsiirtovirhe. Tarkista verkkoasetukset ja -liitännät.

Dial Fail (Valinta epäonnistui)

Tulostin yritti valita faksinumeron ja lähettää faksin useita kertoja, mutta ei saanut yhteyttä kohdefaksilaitteeseen. Yritä lähettää faksi uudelleen.

Dialing (Valitaan)

Tulostin valitsee faksinumeroa. Odota, että ilmoitus poistuu näytöstä.

Duplicate IP: Duplicate IP Address Found (Sama IP: Sama IP-osoite löytyi)

IP-osoite on päällekkäinen.

Irrota lähiverkkokaapeli, vaihda IP-osoite Network Settings (Verkkoasetukset) -valikosta ja liitä lähiverkkokaapeli uudelleen.

Email Size Over: Email Size Limit Exceeded (Spostin ylikoko: Spostin kokorajoitus ylitetty)

Skannaustyö on liian suuri lähetettäväksi. Lisää Limitation Of Size Of Mail (Viestin koon rajoitus) -asetuksen arvoa ja skannaa työ uudelleen. Jos ilmoitus tulee uudelleen, pienennä työn kokoa vähentämällä skannaustarkkuutta.

Fail to Connect to Server: Server Connection Failed (Ei yhteyttä palvelimeen: Palvelinyhteys katkesi)

On tapahtunut tiedonsiirtovirhe. Tarkista verkkoasetukset ja -liitännät.

Fuser Life: Replace Fuser (Kiinnitysyksikön käyttöikä: Vaihda kiinnitysyksikkö)

- 1 Vaihda kiinnitysyksikkö.
- 2 Nollaa kiinnitysyksikön laskuri Machine Settings (Laitteasetukset) -valikosta.

Incoming Call (Tuleva soitto)

Tulostin valmistautuu vastaamaan faksisoittoon. Odota, että ilmoitus poistuu näytöstä.

Initializing (Alustetaan)

Tulostin suorittaa alkudiagnostiikkaa. Odota, että ilmoitus poistuu näytöstä.

Job # (Työn numero)

Skanneri on varattu. Odota, että ilmoitus poistuu näytöstä.

Memory Full (Muisti täynnä)

Muisti ei riitä nykyisen kopiointityön tulostamiseen. Peruuta työ ja yritä kopioida se uudelleen.

Memory Near Full (Muisti lähes täynnä)

Muisti ei ehkä riitä nykyisen tulostustyön suorittamiseen. Jos työn tulostus epäonnistuu, peruuta työ ja yritä lähettää se uudelleen.

Missing: Install Fuser Unit (Puuttuu: Asenna kiinnitysyksikkö)

Kiinnitysyksikkö puuttuu. Asenna kiinnitysyksikkö.

Missing: Install OPC Belt (Puuttuu: Asenna OPC-vyö)

Kehitysyksikön kasetti puuttuu, tai se on asennettu väärin. Asenna kehitysyksikön kasetti tai aseta se uudelleen paikalleen.

Missing: Install Toner <x> (Puuttuu: Asenna väri <x>)

Määritetty värikasetti puuttuu. Asenna ilmoituksessa mainittu värikasetti.

Missing: Install Transfer Roller (Puuttuu: Asenna siirtorulla)

Siirtorulla puuttuu, tai se on asennettu väärin. Asenna siirtorulla tai aseta se uudelleen paikalleen.

No Memory: Out of Memory (Ei muistia: Muisti lopussa)

Muisti ei riitä nykyisen tulostustyön tulostamiseen. Peruuta työ ja yritä lähettää se uudelleen.

No Response (Ei vastausta)

Kohdefaksilaitteesta ei saatu signaalia. Faksinumero valitaan uudelleen.

OPC Belt Life: Replace OPC Belt (OPC-vyön käyttöikä: Vaihda OPC-vyö)

- 1 Vaihda kehitysyksikkö.
- 2 Nollaa kehitysyksikön kasetin (OPC-vyön) laskuri Machine Settings (Laitteasetukset) -valikosta.

OPC Exhausted: Replace OPC Belt (OPC lopussa: Vaihda OPC-vyö)

- 1 Vaihda kehitysyksikkö.
- 2 Nollaa kehitysyksikön kasetin (OPC-vyön) laskuri Machine Settings (Laitteasetukset) -valikosta.

Paper Change: Load Tray <x> <paper type> (Paperin vaihto: Lisää lokeroon <x> <paperilaji>)

Tulostin on määritetty tulostamaan paperilajille, jota ei ole lokerossa 1. Lisää lokeroon 1 oikeaa paperilajia tai vaihda paperilajiasetukset Machine Settings (Laitteasetukset) -valikossa tai Print Properties (Tulostusominaisuudet) -kohdassa lokeron 1 paperin mukaisiksi.

Paper Empty: Load Tray <x> <paper type> (Paperi lopussa: Lisää lokeroon <x> <paperilaji>)

Ilmoituksen mukainen paperilokero on tyhjä tai siihen on lisätty väärää paperilajia. Lisää ilmoituksen mukaiseen lokeroon ilmoituksen mukaista paperilajia.

Paper Error: Load Tray 1 <paper type> (Paperivirhe: Lisää lokeroon 1 <paperilaji>)

Tulostin on määritetty tulostamaan paperilajille, jota ei ole lokerossa 1. Lisää lokeroon 1 oikeaa paperilajia tai vaihda paperilajiasetukset Machine Settings (Laitteasetukset) -valikossa lokeron 1 paperin mukaisiksi.

Paper Jam A1/Paper Jam A2/Paper Jam B/Paper Jam C (Paperitukos A1/Paperitukos A2/Paperitukos B/Paperitukos C)

Tyhjennä paperirata, jotta voit jatkaa tulostusta.

PC Printing (PC-tulostus)

Odota, että ilmoitus poistuu näytöstä.

PF<x> Kit Life: Replace PF Kit <x> (PF-sarjan <x> käyttöikä: Vaihda PF-sarja <x>)

Lokeron <x> paperinsyöttötela ja erotinalusta ovat kuluneet lähes loppuun. Vaihda ilmoituksen mukaisen lokeron paperinsyöttötela ja erotinalusta.

Place Next Page: Then Press Set (Aseta seuraava sivu: Paina sitten aseta)

Aseta seuraava skannattava sivu skannauslasille ja paina √-painiketta.

Odota

Odota, että ilmoitus poistuu näytöstä.

Printing (Tulostetaan)

Tulostin tulostaa faksia. Odota, että ilmoitus poistuu näytöstä.

Valmis

Tulostin on valmis vastaanottamaan tulostustöitä.

Receiving (Vastaanotetaan)

Tulostin vastaanottaa faksia. Odota, että ilmoitus poistuu näytöstä.

RX Comm Error (RX-tiedons.virhe)

On tapahtunut faksin vastaanottovirhe. Odota, kunnes faksi lähetetään uudelleen.

Scan Calibration Error (Skannerin kalibrointivirhe)

- Varmista, että skannerin lukitus on auki, ja palauta tulostimen oletusasetukset.
- Tarkista, onko skannaustasolla (skannaustaso ja asiakirjansyöttölaitteen lasi) roskaa, ja palauta tulostimen oletusasetukset.

Jos ilmoitus tulee näyttöön uudelleen, ilmoita siitä asiakastukeen.

Scan Lock Error: Unlock Scanner (Skannerin lukitusvirhe: Avaa skanneri)

Skanneri on lukittu. Avaa skannerin kansi ja skannerin lukitus.

Scan Memory Near Full (Skannausmuisti lähes täynnä)

Muisti ei ehkä riitä nykyisen skannaustyön suorittamiseen. Jos työn skannaus epäonnistuu, peruuta työ ja yritä skannata se uudelleen.

Scan Network Disconnect (Skannerin verkko irti)

Tarkista verkkokaapeliliitäntä. Varmista, että verkkokaapeli on liitetty tukevasti tietokoneeseen ja tulostimeen.

Scan USB Disconnect (Skannerin USB irti)

Tarkista USB-kaapeliliitäntä. Varmista, että USB-kaapeli on liitetty tukevasti tietokoneeseen ja tulostimeen.

Scanning Page (Skannataan sivua)

Skanneri on varattu. Odota, että ilmoitus poistuu näytöstä.

Send Email Notify (Lähetä sähköposti-ilmoitus): Send Email Notification (Lähetä sähköposti-ilmoitus)

Tulostimessa on otettu käyttöön hälytys, joka pyytää sähköposti-ilmoituksen lähettämistä.

Sending File (Lähetetään tiedostoa)

Skannattua kuvaa lähetetään valittuun kohteeseen. Odota, että ilmoitus poistuu näytöstä.

Set Correct Paper (Määritä oikea paperi)

Kaikkia paperikokoja ei voi käyttää faksaamiseen. Lokerossa olevan paperin kokoa ei tueta. Lisää tuettua paperikokoa.

Sleep (Lepo)

Tulostin on virransäästötilassa odottaessaan seuraavaa tulostustyötä.

TAD Answering (TAD-vastaus)

Vastaaaja on vastannut puheluun. Odota, että ilmoitus poistuu näytöstä.

Toner Error: Install Supported Toner Cartridge (Värikasettivirhe: Asenna tuettu värikasetti)

On asennettu vääränlainen väriainekasetti. Poista värikasetti ja asenna tuettu kasetti.

Transmitting (Lähetetään)

Tulostin on saanut yhteyden vastaanottavaan faksilaitteeseen ja lähettää faksia. Odota, että ilmoitus poistuu näytöstä.

Toner Low <xxxx> (Väri vähissä <xxxx>)

Värikasetit x — K (musta), M (magenta), Y (keltainen) tai C (syaani) — ovat lähes lopussa. Ilmoituksen mukaisella värikasetilla voidaan tulostaa ensimmäisen ilmoituksen jälkeen vielä noin 100 – 125 sivua peiton mukaan.

Kun **Toner Low <xxxx>** (Väri vähissä <xxxx>) -ilmoitus tulee näyttöön tai tuloste on haalistunut, voit jatkaa värikasettien käyttöä seuraavasti:

- 1 Irrota värikasetit.
- 2 Tasoita väriaine ravistamalla kasetteja edestakaisin useita kertoja.
- 3 Aseta kasetit takaisin laitteeseen ja jatka tulostamista.

Huomautus: Toista tämä useita kertoja, kunnes tulosteet jäävät haalistuneiksi, ja vaihda sitten värikasetit.

Tray <x> Missing: Insert Tray (Lokero <x> puuttuu: Aseta lokero)

Lokero 1 ja/tai lokero 2 puuttuu. Asenna ilmoituksessa mainitut lokerot kunnolla tulostimeen.

TR Belt Life: Replace Transfer Belt (TR-vyön käyttöikä: Vaihda siirtovyö)

Kuvansiirtovyö on lopussa. Asenna uusi siirtovyö.

TR Kit Life: Replace PQ Kit (TR-sarjan käyttöikä: Vaihda PQ-sarja)

Siirtorullan ja kuvansiirtovyön puhdistusrullan käyttöikä on lopussa. Asenna uusi siirtorulla ja kuvansiirtovyön puhdistusrulla.

TX Comm Error (TX-tiedons.virhe)

On tapahtunut faksin lähetysvirhe. Lähetä faksi uudelleen.

Laite lämpenee

Odot, että ilmoitus poistuu näytöstä.

Waste Pack Full (Hukkaväriainepullo täynnä)

Hukkaväriainepullo on täynnä tai sitä ei ole asennettu. Jos se on täynnä, vaihda se uuden hukkaväriainepullon mukana toimitettujen ohjeiden mukaan. Jos se puuttuu, asenna se.

Tulostimen huolto

Tietyt tehtävät on suoritettava säännöllisesti, jotta tulostuslaatu säilyy parhaana mahdollisena.

Tarvikkeiden varastointi

Säilytä tulostustarvikkeita viileässä ja puhtaassa paikassa. Säilytä tarvikkeet oikea puoli ylöspäin alkuperäisissä pakkauksissaan, kunnes ne otetaan käyttöön.

Älä altista tarvikkeita

- suoralle auringonvalolle
- yli 35 °C:n lämpötilalle
- suurelle ilmankosteudelle (yli 80 %)
- suolaiselle ilmalle
- syövyttävillä kaasuilla
- pölylle.

Väriaineen säästäminen

Toner Saver (Värinsäästö) -tila auttaa säästämään väriainetta. Kun Toner Saver (Värinsäästö) -tila on käytössä, tulosteet saattavat näyttää tavallista vaaleammilta. Toner Saver (Värinsäästö) -tilan ottaminen käyttöön:

- 1 Paina ohjauspaneelin ▲-painiketta.
- 2 Paina ▲- tai ▼-painiketta toistuvasti, kunnes **Machine Settings** (Laitteasetukset) -teksti tulee näyttöön, ja paina √-painiketta.
- 3 Paina ▲- tai ▼-painiketta toistuvasti, kunnes **Toner Save Mode** (Värinsäästötila) -teksti tulee näyttöön, ja paina √-painiketta.
- 4 Paina ▲- tai ▼-painiketta toistuvasti, kunnes **On** (Käytössä) -teksti tulee näyttöön, ja paina √-painiketta.
- 5 Voit palata **Ready** (Valmis) -tilaan painamalla ✖-painiketta.

Huomautus: Toner Saver (Värinsäästö) -tilaa ei suositella tulostettaessa valokuvia tai harmaasävykuvia.

Tulostimen puhdistaminen

Jos tulostimessa ilmenee tulostuslaatuongelmia, kuten raidoittumista, toimi näiden puhdistusohjeiden mukaisesti.

Varoitus: Älä kaada vettä suoraan tulostimen päälle, äläkä puhdistat tulostinta ammoniakkipuhdistusaineilla tai haihtuvilla liuottimilla.

Tulostimen ulkopinnan puhdistaminen

- 1 Tarkista, että tulostimen virta on katkaistu ja tulostin on irrotettu pistorasiasta.



MUISTUTUS: Vältä sähköiskun vaara irrottamalla virtajohto pistorasiasta ja irrottamalla kaikki tulostimeen johtavat kaapelit.

- 2 Poista paperit paperikaukalosta ja vastaanottoalustalta.
- 3 Kostuta puhtas, nukkaamaton liina vedellä.

Varoitus: Älä käytä puhdistus- tai pesuaineita, sillä ne voivat vaurioittaa tulostimen pintaa.

4 Pyyhi vain tulostimen ulkopuoli. Jos vastaanottoalustaan on jäänyt mustejäämiä, poista ne.

Varoitus: Jos tulostimen sisäpintaa pyyhitään kostealla liinalla, tulostin voi vaurioitua.

5 Tarkista, että paperikaukalo ja vastaanottoalusta ovat kuivia, ennen kuin aloitat uuden tulostustyön.

Skannaustason puhdistaminen

Puhdista skannaustaso, jos laitteessa ilmenee tulostuslaatuongelmia, kuten juovia kopioiduissa tai skannatuissa kuvissa.

1 Kostuta pehmeä, nukkaamaton liina tai paperipyyhe vedellä.

2 Avaa skannerin kansi.

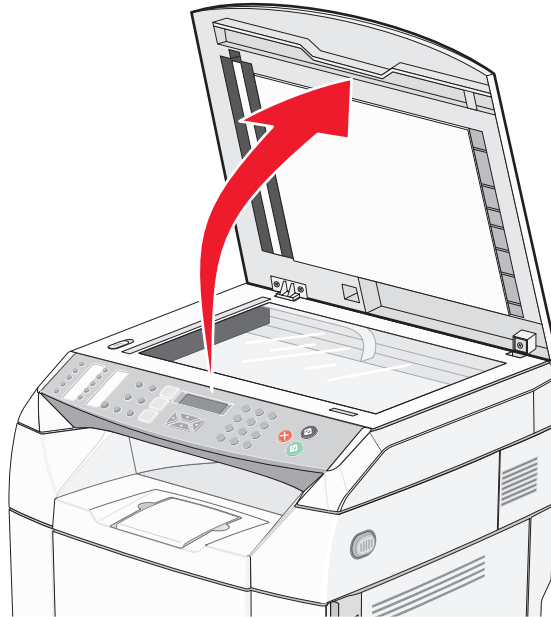

3 Pyyhi skannaustaso (sisältää skannauslasin ja asiakirjansyöttölaitteen lasin) puhtaaksi ja kuivaksi.

4 Pyyhi skannerin kannen valkoinen alapinta ja valkoiset muoviset syöttöohjaimet puhtaiksi ja kuiviksi.

Huomautus: Valkoiset muoviset syöttöohjaimet sijaitsevat asiakirjansyöttölaitteen alla olevan skannerin kannen vasemmalla puolella.

5 Sulje skannerin kansi.

Pölytiivin lasin puhdistaminen

Puhdista pölytiivis lasi, jos tulostimessa ilmenee tulostuslaatuongelmia.

- 1 Sammuta tulostin.
- 2 Vedä etuluukun vapautussalppaa eteenpäin ja laske luukku varovasti alas.

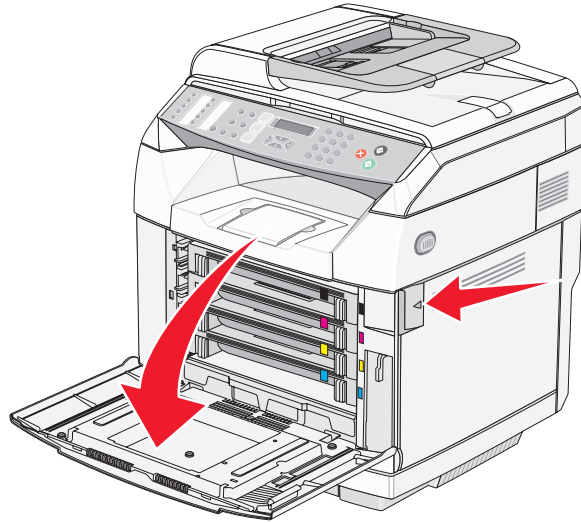

- 3 Irrota värikasetit yksi kerrallaan.

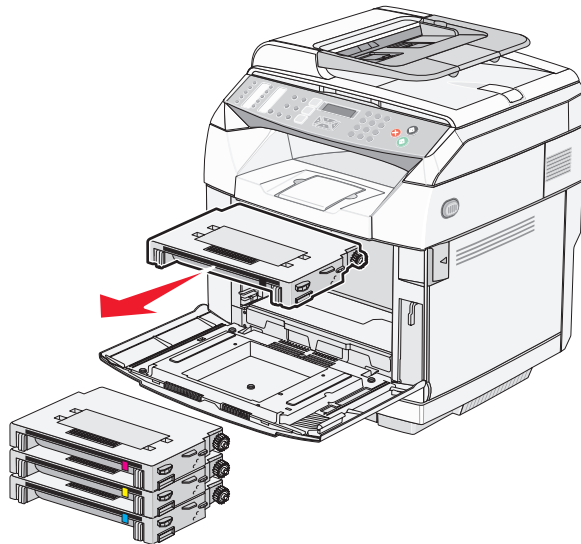

4 Avaa yläluukku.

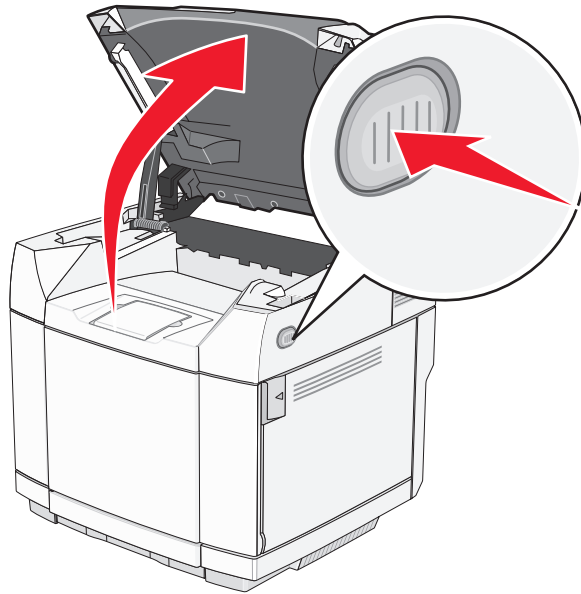

5 Vapauta kehitysyksikkö työntämällä salpoja kohti toisiaan.

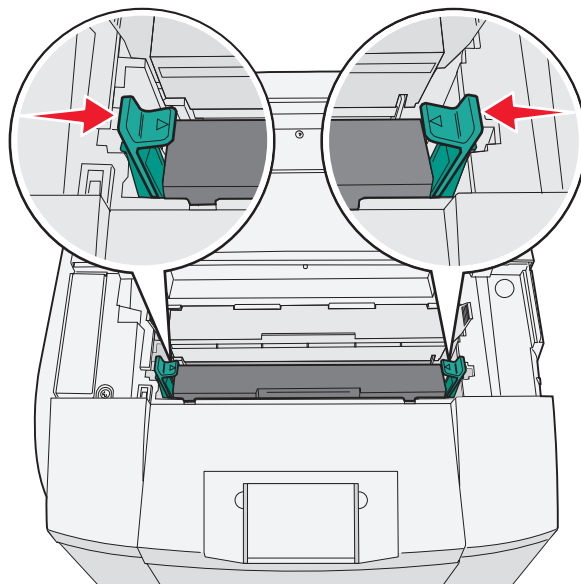

6 Tartu kehitysyksikön kahvaan, ja vedä kasettia suoraan ylös- ja ulospäin.

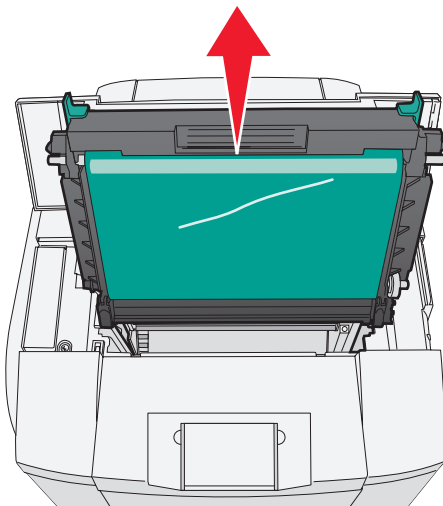

7 Nosta pölytiivin lasin suojus vetämällä kielekkeitä.

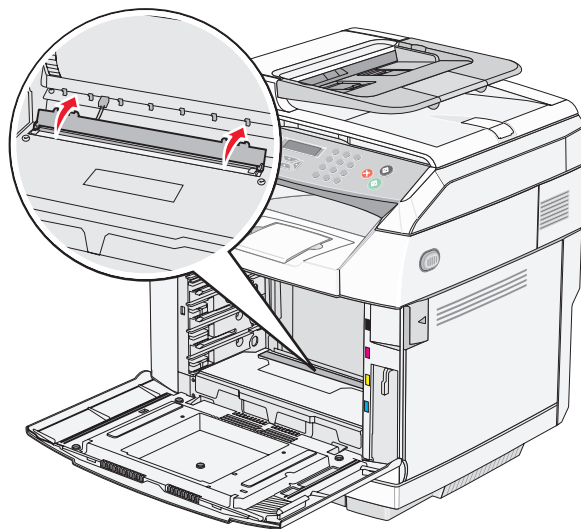

8 Pyyhi pölytiivis lasi varovasti puhtaalla, kuivalla nukkaamattomalla kankaalla.

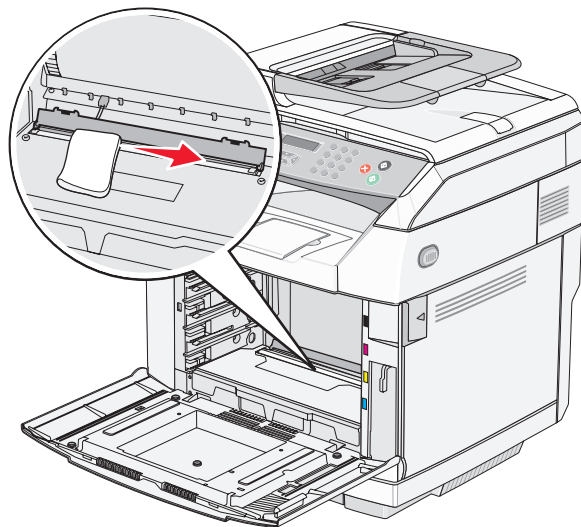

9 Paina pölytiivin lasin suojus alas.

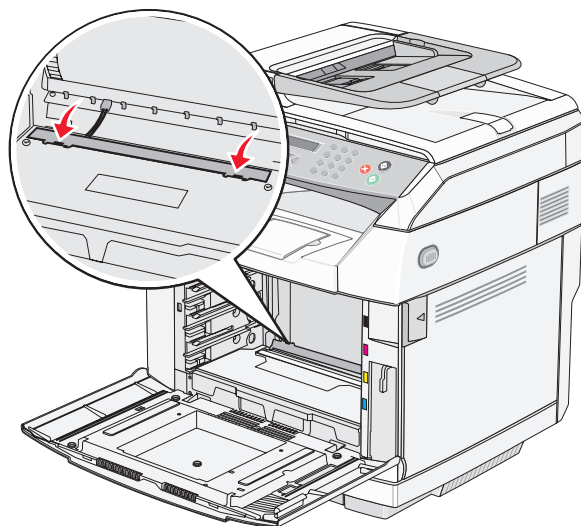

10 Vaihda kuvansiirtokasetti.

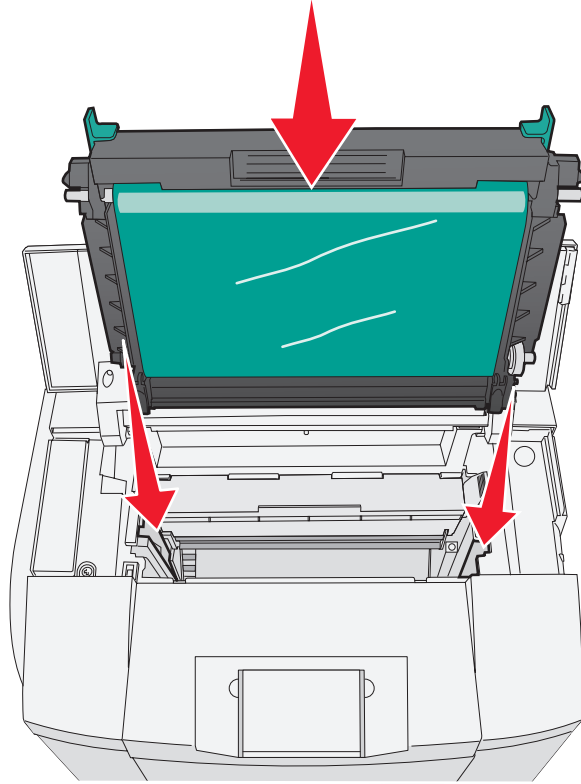

11 Lukitse kehitysyksikkö työntämällä salpoja poispäin toisistaan.

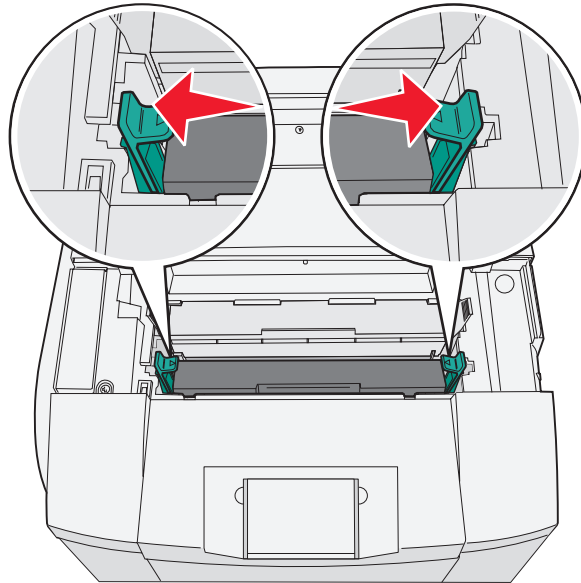

12 Sulje yläluukku.

13 Asenna värikasetit yksi kerrallaan.

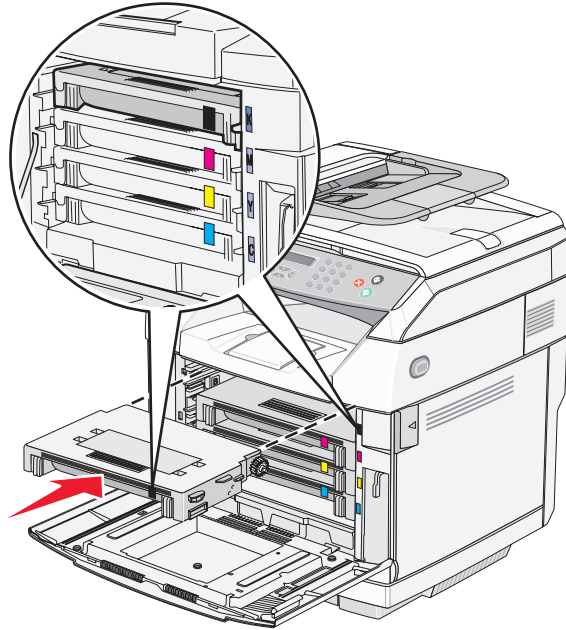

14 Sulje etuluukku.

15 Kytke tulostimeen virta.

Tarvikkeiden tilaaminen

Yhdysvalloissa saat tietoja alueesi valtuutetuista Lexmark-tarvikkeiden jälleenmyyjistä soittamalla numeroon 1 800 539 6275. Muissa maissa tai muilla alueilla voit katsoa tietoja Lexmarkin Web-sivustosta osoitteessa www.lexmark.com tai ottaa yhteyden tulostimen myyjään.

Huomautus: Tulostimen kaikkien tarvikkeiden käyttöiän oletuksena on tulostus A4- tai Letter-kokoiselle tavalliselle paperille.

Väriainekasettien tilaaminen

Kun näyttöön tulee ilmoitus **Toner Low <xxxx>** (Väri vähissä <xxxx>), tilaa ilmoituksen mukaiset värikasetit. Värikasetit x — K (musta), M (magenta), Y (keltainen) tai C (syaani) — ovat lähes lopussa. Ilmoituksen mukaisella värikasetilla voidaan tulostaa ensimmäisen ilmoituksen jälkeen vielä noin 100 – 125 sivua peiton mukaan.

Kun näyttöön tulee ilmoitus **Toner Low <xxxx>** (Väri vähissä <xxxx>) tai tulosteet näyttävät haalistuneilta, kokeile ensin pidentää kasettien käyttöikä:

- 1 Irrota värikasetit.
- 2 Tasoita väriaine ravistamalla kasetteja edestakaisin useita kertoja.
- 3 Aseta kasetit takaisin laitteeseen ja jatka tulostamista.

Huomautus: Toista tämä useita kertoja, kunnes tulosteet jäävät haalistuneiksi, ja vaihda sitten värikasetit.

Erityisesti tätä tulostinmallia varten suunnitellut väriainekasetit ovat seuraavat:

Tuotteen nimi	Tuotenumero	Tulostimiin
Syaani riittovärikasetti	C500H2CG	C500/X500/X502
Magenta riittovärikasetti	C500S2MG	C500/X500/X502
Keltainen riittovärikasetti	C500H2YG	C500/X500/X502
Musta riittovärikasetti	C500H2KG	C500/X500/X502
Syaani väriainekasetti	C500S2CG	C500/X500/X502
Magenta väriainekasetti	C500S2MG	C500/X500/X502
Keltainen väriainekasetti	C500S2YG	C500/X500/X502
Musta väriainekasetti	C500S2KG	C500/X500/X502

Kiinnitysyksikön tilaaminen

Kun näyttöön tulee teksti **Fuser Life: Replace Fuser** (Kiinnitysyksikön käyttöikä: Vaihda kiinnitysyksikkö), vaihda kiinnitysyksikkö heti. Lisätietoja asennuksesta on kiinnitysyksikön mukana toimitetuissa oppaissa.

Tuotteen nimi	Tuotenumero
Kiinnitysyksikkö	C500X28G (120 V/50–60 Hz) C500X29G (220–240 V/50–60 Hz)

Kuvansiirtokasetin tilaaminen

Kun näyttöön tulee ilmoitus **OPC Belt Life: Replace OPC** (OPC-vyön käyttöikä: Vaihda OPC-vyö), vaihda kuvansiirtokasetti (OPC-vyö) heti. Lisätietoja asennuksesta on kuvansiirtokasetin mukana toimitetuissa oppaissa.

Tuotteen nimi	Tuotenumero
Kuvansiirtokasetti	C500X26G

Hukkaväriainepullon tilaaminen

Kun näyttöön tulee ilmoitus **Waste Pack Full: Replace Waste Toner Pack** (Hukkaväriainepullo täynnä: Vaihda hukkaväriainepakkaus), tilaa uusi hukkaväriainepullo.

Tuotteen nimi	Tuotenumero
Hukkaväriainepullo	C500X27G

Tulostimen siirtäminen

Ennen tulostimen siirtämistä

 **MUISTUTUS:** Tulostin painaa 35 kg, joten sen nostamiseen turvallisesti tarvitaan vähintään kolme henkilöä. Nosta tulostinta sen sivuilla olevista kädensijoista. Varmista, että sormesi eivät jää tulostimen alle.



Noudata näitä ohjeita, jotta et vahingoittaisi ketään tai tulostinta:

- Tulostimen nostamiseen tarvitaan ainakin kaksi henkilöä.
- Ennen tulostimen siirtämistä:
 - Katkaise virta virtakytkimestä.
 - Irrota virtajohto pistorasiasta.
 - Irrota kaikki kaapelit tulostimesta.
 - Irrota kaikki tulostimen lisävarusteet.

Varoitus: Tulostimen takuu ei korvaa vahinkoa, jonka syynä on vääränlainen siirtely.

Skannerin lukitseminen

- 1 Paina ohjauspaneelin ▲-painiketta.
- 2 Paina ▲- tai ▼-painiketta toistuvasti, kunnes **Machine Settings** (Laitteasetukset) -teksti tulee näyttöön, ja paina √-painiketta.
- 3 Paina ▲- tai ▼-painiketta toistuvasti, kunnes **Scanner Carriage** (Skannerin vaunu) -teksti tulee näyttöön, ja paina √-painiketta.
- 4 Paina ▲- tai ▼-painiketta toistuvasti, kunnes **Move to Lock** (Lukitse) -teksti tulee näyttöön, ja paina √-painiketta.
- 5 Paina ▲- tai ▼-painiketta toistuvasti, kunnes **Execute** (Suorita) -teksti tulee näyttöön, ja paina √-painiketta. Skanneri siirtyy aloitusasentoon.
- 6 Voit palata **Ready** (Valmis) -tilaan painamalla ✖-painiketta.

7 Avaa skannerin kansi.

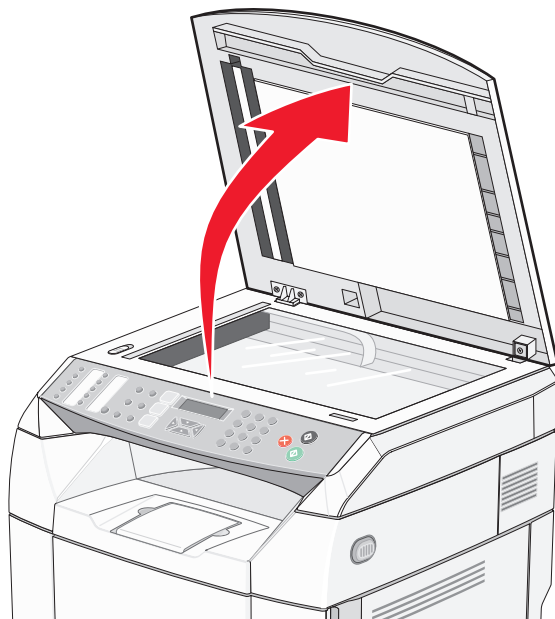

8 Siirrä skannerin lukituskytkin lukitusasentoon.

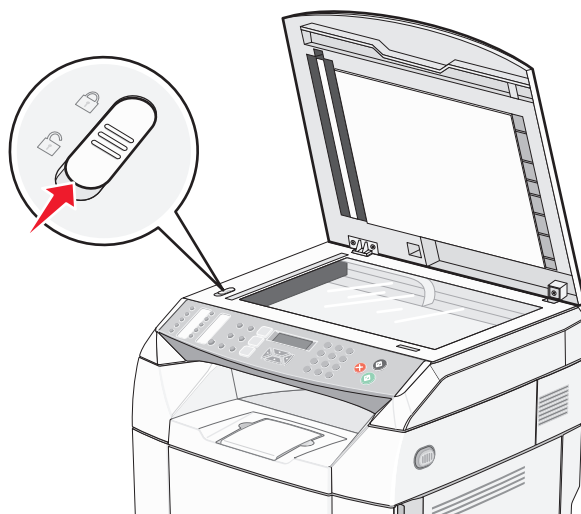

9 Sulje skannerin kansi.

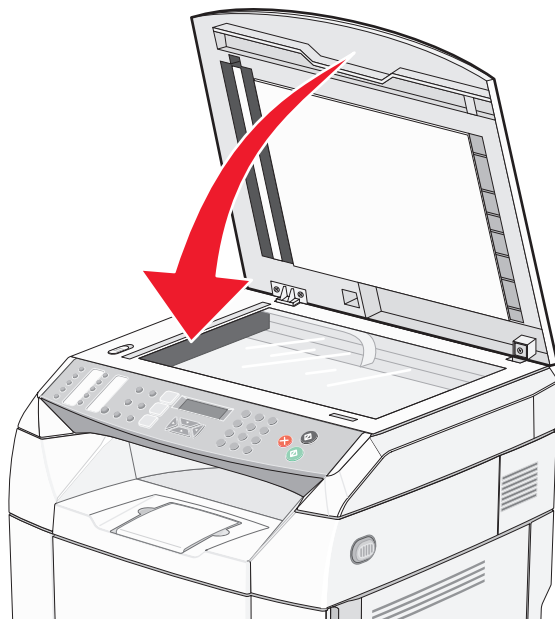

Tulostimen irrottaminen 530 arkin syöttölaitteesta

- 1 Katkaise tulostimesta virta ja irrota virtajohto pistorasiasta.
- 2 Irrota kaikki kaapelit tulostimen takaosasta.
- 3 Irrota oikean puolen kansi tulostimen taustapuolelta lähtien vetämällä kukin neljästä paikasta varovasti irti vastaavasta kielekkeestä siirtyessäsi tulostimen etupuolelle.

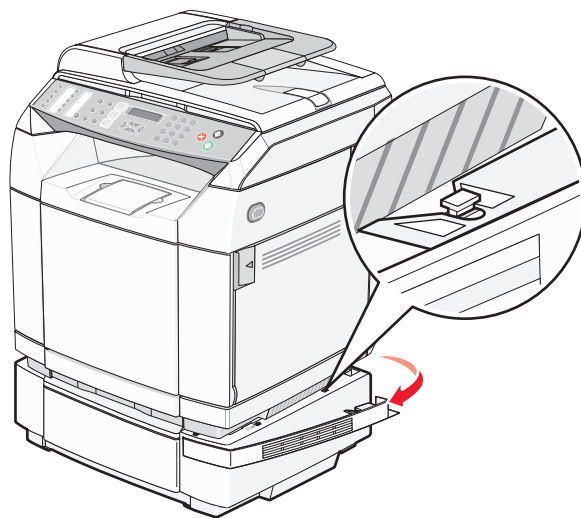

- 4** Irrota vasemman puolen kansi tulostimen taustapuolelta lähtien vetämällä kukin neljästä paikasta varovasti irti vastaavasta kielekkeestä siirtyessäsi tulostimen etupuolelle.

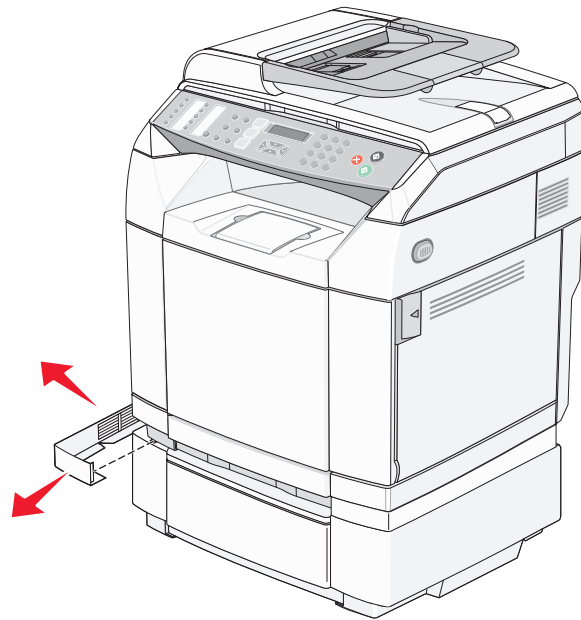

- 5** Löysää oikeanpuoleinen sormiruuvi ja irrota oikeanpuoleinen pidike.

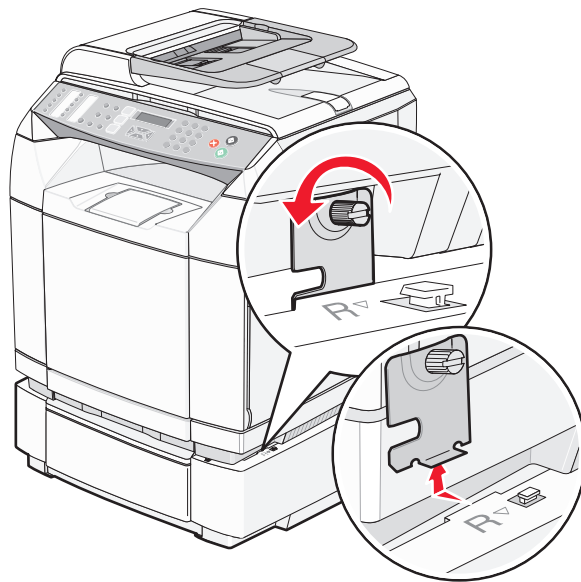

6 Löysää vasemmanpuoleinen sormiruuvi ja irrota vasemmanpuoleinen pidike.

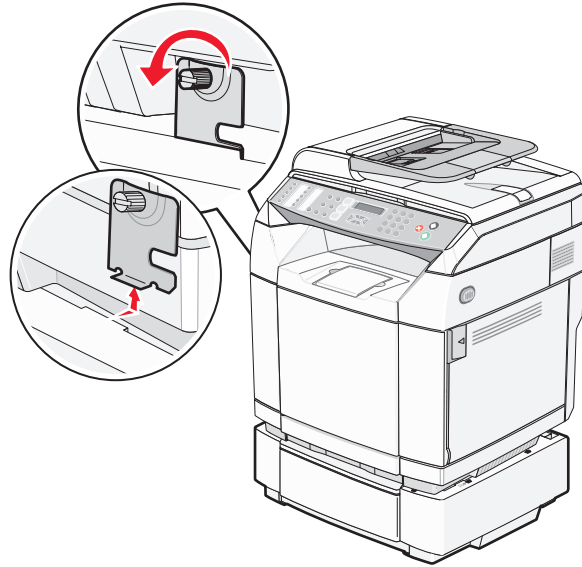

7 Nosta tulostin pois syöttölaitteen päältä ja aseta tulostin sivuun.

⚠️ MUISTUTUS: Tulostin painaa 35 kg, joten sen nostamiseen turvallisesti tarvitaan vähintään kolme henkilöä. Nosta tulostinta sen sivuilla olevista kädensijoista. Varmista, että sormesi eivät jää tulostimen alle.

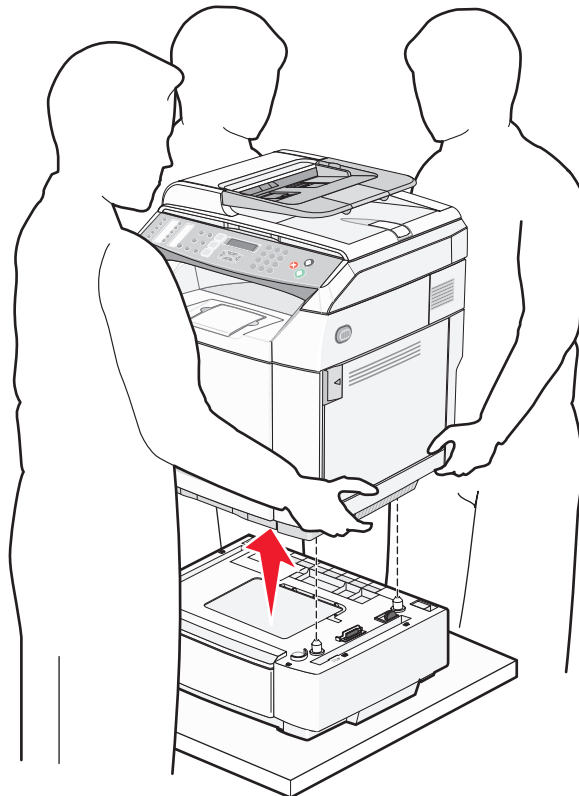

Tulostimen siirtäminen toiseen paikkaan

Tulostin ja lisävarusteet voidaan siirtää turvallisesti toiseen paikkaan näiden ohjeiden mukaisesti:

- Tulostimen siirtämiseen käytettävien kääryjen on oltava niin suuret, että ne tukevat tulostimen koko jalustaa. Lisävarusteiden siirtämiseen käytettävien kääryjen on oltava niin suuret, että lisävarusteet mahtuvat siihen kokonaan.
- Pidä tulostin pystyasennossa.
- Vältä erittäin äkkinäisiä liikkeitä.

Tulostimen asentaminen uuteen paikkaan

Jätä tulostimen ympärille vapaata tilaa kuvan mukaisesti.

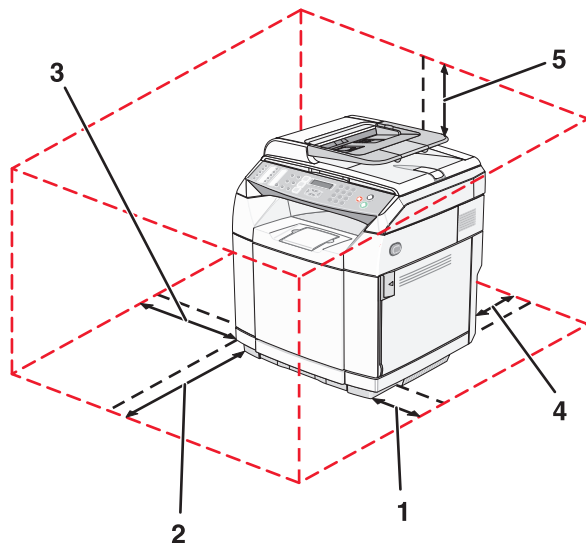

1	50 cm
2	70 cm
3	20 cm
4	25 cm
5	304,8 mm

Tukitiedot

Hallintavalikkojen lukitseminen

Koska tulostimella on usein monia käyttäjiä, järjestelmänvalvoja saattaa lukita ohjauspaneelin Admin Settings (Järjestelmänvalvojan asetukset)-, Fax Directory (Faksihakemisto)- ja Network Settings (Verkkoasetukset) -valikot, jotta asetuksia ei voi muuttaa sen kautta.

- 1 Varmista, että tulostimen virta on kytketty, ja näytössä on teksti **Ready** (Valmis).
- 2 Paina ohjauspaneelin ▲-painiketta.
- 3 Paina ▲- tai ▼-painiketta toistuvasti, kunnes **Admin Settings** (Järjestelmänvalvojan asetukset) tulee näyttöön, ja paina ✓-painiketta.
- 4 Paina ▲- tai ▼-painiketta toistuvasti, kunnes **Admin Menu Lock** (Hallintavalikon lukitus) -teksti tulee näyttöön, ja paina ✓-painiketta.
- 5 Paina ▲- tai ▼-painiketta toistuvasti, kunnes **On** (Käytössä) -teksti tulee näyttöön, ja paina ✓-painiketta.
Huomautus: On (Käytössä) -asetus poistaa Admin Settings (Järjestelmänvalvojan asetukset) -valikon käytöstä ja Off (Ei käytössä) -asetus ottaa Admin Settings (Järjestelmänvalvojan asetukset) -valikon käyttöön. Jos Admin Settings (Järjestelmänvalvojan asetukset) -valikko ei ole käytössä, sitä voidaan käyttää ainoastaan antamalla PIN-koodi.
- 6 Laite kehottaa antamaan salasanan (PIN). Anna näppäimistöllä nelinumeroinen PIN-koodi ja paina ✓-painiketta.
- 7 Voit palata **Ready** (Valmis) -tilaan painamalla ✖-painiketta.

Hallintavalikkojen salasanan vaihtaminen

Hallintavalikkojen on oltava lukittuina, jotta järjestelmänvalvojan salasana (PIN) voidaan vaihtaa. Salasanan vaihtaminen:

- 1 Varmista, että tulostimen virta on kytketty, ja näytössä on teksti **Ready** (Valmis).
- 2 Paina ohjauspaneelin ▲-painiketta.
- 3 Paina ▲- tai ▼-painiketta toistuvasti, kunnes **Admin Settings** (Järjestelmänvalvojan asetukset) tulee näyttöön, ja paina ✓-painiketta.
- 4 Kirjoita nykyinen salasana ja paina ✓-painiketta.
- 5 Paina ▲- tai ▼-painiketta toistuvasti, kunnes **Admin Menu Lock** (Hallintavalikon lukitus) -teksti tulee näyttöön, ja paina ✓-painiketta.
- 6 Valitse **on** (Käytössä) painamalla ▲- tai ▼-painiketta toistuvasti ja paina ✓-painiketta.
- 7 Kirjoita uusi salasana ja paina ✓-painiketta.
- 8 Voit palata **Ready** (Valmis) -tilaan painamalla ✖-painiketta.

Virransäästön säätäminen

- 1 Varmista, että tulostimen virta on kytketty, ja näytössä on teksti **Ready** (Valmis).
- 2 Paina ohjauspaneelin ▲-painiketta.
- 3 Paina ▲- tai ▼-painiketta toistuvasti, kunnes **Admin Settings** (Järjestelmänvalvojan asetukset) tulee näyttöön, ja paina ✓-painiketta.
- 4 Paina ▲- tai ▼-painiketta toistuvasti, kunnes **Power Saver** (Virransäästö) -teksti tulee näyttöön, ja paina sitten ✓-painiketta.
- 5 Paina ▲- tai ▼-painiketta toistuvasti, kunnes **On** (Käytössä) -teksti tulee näyttöön, ja paina ✓-painiketta.
- 6 Valitse näppäimistöllä, miten monen minuutin kuluttua tulostin siirtyy virransäästötilaan. Asetuksen arvo voi olla 1 – 240 minuuttia.
- 7 Paina ✓-painiketta.
- 8 Voit palata **Ready** (Valmis) -tilaan painamalla ✖-painiketta.

Tehdasasetusten palauttaminen

Tähti osoittaa käytössä olevan valikkoasetuksen. Voit palauttaa tulostimen alkuperäiset asetukset eli *tehdasasetukset*.

- 1 Varmista, että tulostimen virta on kytketty, ja näytössä on teksti **Ready** (Valmis).
- 2 Paina ohjauspaneelin ▲-painiketta.
- 3 Paina ▲- tai ▼-painiketta toistuvasti, kunnes **Admin Settings** (Järjestelmänvalvojan asetukset) tulee näyttöön, ja paina ✓-painiketta.
- 4 Paina ▲- tai ▼-painiketta toistuvasti, kunnes **Setting Default** (Oletusasetus) -teksti tulee näyttöön, ja paina ✓-painiketta.
- 5 Paina ▲- tai ▼-painiketta toistuvasti, kunnes **Clear Menu Settings** (Tyhjennä valikkoasetukset) -teksti tulee näyttöön, ja paina ✓-painiketta.
- 6 Paina ▲- tai ▼-painiketta toistuvasti, kunnes **Execute** (Suorita) -teksti tulee näyttöön, ja paina ✓-painiketta.
Executing... (Suoritetaan...) -ilmoitus näkyy lyhyesti.
- 7 Voit palata **Ready** (Valmis) -tilaan painamalla ✖-painiketta.

Huomautus: Kaikki muut oletusasetukset palautetaan paitsi näytön kieli, maa tai alue, päiväys ja aika, verkkoasetukset ja faksihakemistomerkinnot.

Oletustilan määrittäminen

Oletustilan avulla voidaan määrittää, onko tulostin faksi- vai kopiutilassa seuraavien tapahtumien jälkeen:

- tulostimeen kytketään virta
- automaattityhjennyksen aikakatkaisu.

Huomautus: Automaattityhjennys on oletusarvoisesti pois käytöstä.

Oletustilan määrittäminen:

- 1 Varmista, että tulostimen virta on kytketty, ja näytössä on teksti **Ready** (Valmis).
- 2 Paina ohjauspaneelin ▲-painiketta.
- 3 Paina ▲- tai ▼-painiketta toistuvasti, kunnes **Admin Settings** (Järjestelmänvalvojan asetukset) tulee näyttöön, ja paina ✓-painiketta.
- 4 Paina ▲- tai ▼-painiketta toistuvasti, kunnes **Default Mode** (Oletustila) -teksti tulee näyttöön, ja paina ✓-painiketta.
- 5 Paina ▲- tai ▼-painiketta toistuvasti, valitse **Copy** (Kopio) tai **Fax** (Faksi) ja paina ✓-painiketta.
- 6 Voit palata **Ready** (Valmis) -tilaan painamalla ✖-painiketta.

Huomautus: Copy (Kopio) on oletusasetus.

Automaattityhjennyksen ottaminen käyttöön

Auto Clear (Automaattityhjennys) -asetuksella määritetään, palaako tulostin automaattisesti oletustilaan määritetyn ajan kuluttua, jos mitään toimintoja ei ole tehty. Automaattityhjennyksen ottaminen käyttöön ja aikakatkaisun keston määrittäminen:

- 1 Varmista, että tulostimen virta on kytketty, ja näytössä on teksti **Ready** (Valmis).
- 2 Paina ohjauspaneelin ▲-painiketta.
- 3 Paina ▲- tai ▼-painiketta toistuvasti, kunnes **Admin Settings** (Järjestelmänvalvojan asetukset) tulee näyttöön, ja paina ✓-painiketta.
- 4 Paina ▲- tai ▼-painiketta toistuvasti, kunnes **Auto Clear** (Automaattinen tyhjennys) -teksti tulee näyttöön, ja paina ✓-painiketta.
- 5 Paina ▲- tai ▼-painiketta toistuvasti, kunnes **On** (Käytössä) -teksti tulee näyttöön, ja paina ✓-painiketta.
- 6 Valitse kesto painamalla ▲- tai ▼-painiketta toistuvasti ja paina ✓-painiketta.
- 7 Voit palata **Ready** (Valmis) -tilaan painamalla ✖-painiketta.

Upotetun Web-palvelimen käyttäminen

Jos tulostin on asennettu verkkoon, upotetussa Web-palvelimessa voidaan tehdä seuraavia toimintoja:

- Tulostimen tilan tarkistaminen
- Tulostimen tarvikkaiden tilan tarkistaminen
- Skannaushakemiston määrittäminen
- Faksin lyhytvalintaluettelon määrittäminen
- Verkoasetusten määrittäminen
- Upotetun Web-palvelimen järjestelmänvalvojan salasanan luominen
- Raporttien tulostaminen
- Tulostimen oletusasetusten palauttaminen
- Upotetun Web-palvelimen asetusten varmuuskopioiminen

Upotetun Web-palvelimen avaaminen:

- 1 Avaa Web-selain.
- 2 Kirjoita osoiteriville verkkotulostimen tai tulostuspalvelimen IP-osoite ja paina **Enter**-näppäintä.

Vianmääritys

Online-asiakastuki

Asiakastuki on käytettävissä Lexmarkin Web-sivustossa osoitteessa www.lexmark.com

Vastaamattoman tulostimen tarkistaminen

Jos tulostin ei vastaa, tarkista seuraavat seikat:

- virtajohto on kytketty tulostimeen ja maadoitettuun pistorasiaan
- pistorasian virtaa ei ole katkaistu kytkimellä tai katkaisijalla
- tulostinta ei ole kytketty ylijännitesuojaan, varavirtalaitteeseen tai jatkojohtoon
- muut pistorasiaan kytketyt sähkölaitteet toimivat
- tulostimeen on kytketty virta.
- tulostinkaapeli on kytketty tiukasti tulostimeen ja tietokoneeseen, tulostuspalvelimeen, lisävarusteeseen tai muuhun verkkolaitteeseen.

Kun olet tarkistanut nämä seikat, katkaise tulostimesta virta ja kytke sitten virta uudelleen tulostimeen. Tämä ratkaisee usein ongelman.

Tulostusongelmien ratkaiseminen

Monikieliset PDF-tiedostot eivät tulostu

Asiakirjoissa on fontteja, joita ei ole käytettävissä.

- 1 Avaa tulostettava tiedosto Adobe Acrobat -ohjelmassa.
- 2 Napsauta tulostimen kuvaketta.
Print (Tulosta) -valintaikkuna avautuu.
- 3 Valitse **Print as image (Tallenna kuvana)**.
- 4 Valitse **OK**.

Ohjauspaneelin näyttö on tyhjä

Tulostimen testaus epäonnistui. Katkaise tulostimesta virta, odota noin 10 sekuntia ja kytke virta uudelleen.

Jos **Warming Up** (Laitte lämpenee)- ja **Ready** (Valmis) -ilmoitukset eivät tule näyttöön, katkaise tulostimen virta ja ota yhteys asiakastukeen.

Työt eivät tulostu

Kokeile seuraavia vaihtoehtoja:

Varmista, että tulostin on valmis tulostamaan

Varmista, että **Ready** (Valmis)- tai **Power Saver** (Virransäästö) -ilmoitus on näytössä, ennen kuin lähetät työn tulostettavaksi. Palauta tulostin **Ready** (Valmis) -tilaan painamalla $\sqrt{\quad}$ -painiketta.

Tarkista, onko paperilokero tyhjä

Lisää paperia lokeroon.

Varmista, että oikea tulostinohjelmisto on asennettu

- Varmista, että käytät oikeaa tulostinohjelmistoa.
- Jos käytät USB-porttia, varmista että käyttöjärjestelmä on Windows 98/ME, Windows 2000, Windows XP tai Windows Server 2003, ja tulostinohjelmisto on Windows 98/ME-, Windows 2000-, Windows XP- tai Windows Server 2003-yhteensopiva.

Varmista, että sisäinen tulostuspalvelin on asennettu oikein ja se toimii

- Varmista, että sisäinen tulostuspalvelin on asennettu oikein ja tulostin on liitetty verkkoon. Voit katsoa lisätietoja verkkotulostimen asentamisesta valitsemalla **Ohjelmisto ja käyttöoppaat** -CD:llä *View User's Guide and Documentation* (Katso ohjeita käyttöoppaista).
- Tulosta verkkoaasetussivu ja tarkista, että tila on **Connected** (Yhdistetty). Jos tila on **Not Connected** (Ei yhdistetty), tarkista verkkokaapelit ja yritä tulostaa verkkoaasetussivu uudelleen. Tarkista järjestelmänvalvojalta, että verkko toimii.

Tulostinohjelmisto on saatavissa myös Lexmarkin Web-sivustosta osoitteessa www.lexmark.com.

Varmista, että käytössä on suositeltu USB- sarja- tai Ethernet-kaapeli

Lisätietoja on *käyttöoppaan* tarvikeosassa. Vaihtoehtoisesti voit ottaa yhteyden tulostimen ostopaikkaan.

Varmista, että tulostimen kaapelit on liitetty tukevasti

Tarkista, että kaapelit on liitetty tukevasti tulostimeen ja tulostuspalvelimeen.

Lisätietoja on tulostimen asennusohjeissa.

Työn tulostuminen kestää odotettua kauemmin

Työ on liian monimutkainen.

Yksinkertaista tulostustyötä vähentämällä fonttien määrää ja pienentämällä niiden kokoa, vähentämällä kuvien määrää ja tarkkuutta ja vähentämällä tulostettavien sivujen määrää.

Lokeroiden yhdistäminen ei toimi

Tee seuraavat toimet:

- Lisää lokeroon 1 ja 2 samanlajista ja -kokoista paperia.
- Valitse Print Properties (Tulostusominaisuudet) -kohdasta Paper source (Paperilähde) -asetukseksi Auto (Automaattinen).

Tulostus katkeaa odottamattomista paikoista

Tulostustyö on aikakatkaistu. Määritä suurempi Job Timeout (Työn aikakatkaaisu):

- 1 Varmista, että tulostimen virta on kytketty, ja näytössä on teksti **Ready** (Valmis).
- 2 Paina ohjauspaneelin ▲-painiketta.
- 3 Paina ▲- tai ▼-painiketta toistuvasti, kunnes **Machine Settings** (Laitteasetukset) -teksti tulee näyttöön, ja paina √-painiketta.
- 4 Paina ▲- tai ▼-painiketta toistuvasti, kunnes **Job Timeout** (Työn aikakatkaaisu) -teksti tulee näyttöön, ja paina √-painiketta.
- 5 Paina ▲- tai ▼-painiketta toistuvasti, kunnes **USB-** tai **Network** (Verkko) -teksti tulee näyttöön, ja paina √-painiketta.
- 6 Paina ▲- tai ▼-painiketta toistuvasti, kunnes **on** (Käytössä) -teksti tulee näyttöön, ja paina √-painiketta.

7 Valitse arvo (sekunteina) painamalla ▲- tai ▼-painiketta toistuvasti tai käyttämällä näppäimistöä ja paina ✓-painiketta.

8 Voit palata **Ready** (Valmis) -tilaan painamalla ✖-painiketta.

Kopiointiongelmien ratkaiseminen

Kopiokone ei vastaa

Kokeile seuraavia vaihtoehtoja:

Onko näytössä virheilmoituksia?

Poista kaikki virheilmoitukset.

Tarkista virta

Varmista, että tulostin on liitetty virtalähteeseen, virta on kytketty, ja **Ready** (Valmis) -ilmoitus on näytössä.

Skanneri ei sulkeudu

Varmista, että laitteessa ei ole esteitä:

- 1 Avaa skanneri nostamalla.
- 2 Poista kaikki mahdolliset esteet, jotka pitävät skannerin auki.
- 3 Laske skanneri paikalleen.

Heikko kopiointilaatu

Esimerkkejä heikosta kopiointilaadusta:

- Tyhjiä sivuja
- Ruutukuvio
- Vääristyneitä kuvia
- Puuttuvia merkkejä
- Haalistunut tuloste
- Tumma tuloste
- Vinoja viivoja
- Tahroja
- Raitoja
- Odottamattomia merkkejä
- Valkoisia raitoja tulosteessa

Kokeile seuraavia vaihtoehtoja.

Onko näytössä virheilmoituksia?

Poista kaikki virheilmoitukset.

Onko väriaine vähissä?

Kun **Toner Low <xxxx>** (Väri vähissä <xxxx>) -ilmoitus tulee näyttöön tai tuloste on haalistunut, voit jatkaa värikasettien käyttöä seuraavasti:

- 1 Irrota värikasetit.
- 2 Tasoita väriaine ravistamalla kasetteja edestakaisin useita kertoja.
- 3 Aseta kasetit takaisin laitteeseen ja jatka tulostamista.

Huomautus: Toista tämä useita kertoja, kunnes tulosteet jäävät haalistuneiksi, ja vaihda sitten värikasetit.

Onko skannerin lasi likainen?

Puhdista skannauslasi puhtaalla, nukkaamattomalla, vedellä kostutetulla kankaalla.

Onko kopio liian vaalea tai tumma?

Kopiointitummuuden säätäminen:

- 1 Paina ohjauspaneelin ▲-painiketta.
- 2 Paina ▲- tai ▼-painiketta toistuvasti, kunnes **Copy Settings** (Kopiointiasetukset) tulee näyttöön, ja paina √-painiketta.
- 3 Paina ▲- tai ▼-painiketta toistuvasti, kunnes **Density** (Tummuus) -teksti tulee näyttöön, ja paina √-painiketta.
- 4 Vaalenna tai tummenna kopiota painamalla ▲- tai ▼-painiketta toistuvasti ja paina √-painiketta.
- 5 Voit palata **Ready** (Valmis) -tilaan painamalla ⓧ-painiketta.

Huomautus: Kopion tummuutta voidaan muuttaa väliaikaisesti myös painamalla ohjauspaneelin Vaaleampi/Tummempi-painiketta. Kun tulostin käynnistetään uudelleen, oletusasetukset palautetaan.

Säädä kopiointilaatua

- 1 Paina ohjauspaneelin ↶-painiketta.
- 2 Paina ▲- tai ▼-painiketta toistuvasti, kunnes **Copy Settings** (Kopiointiasetukset) tulee näyttöön, ja paina √-painiketta.
- 3 Paina ▲- tai ▼-painiketta toistuvasti, kunnes **Quality** (Laatu) -teksti tulee näyttöön, ja paina √-painiketta.
- 4 Paina ▲- tai ▼-painiketta toistuvasti, kunnes **Mixed** (Yhdistelmä)-, **Text** (Teksti)- tai **Photo** (Valokuva) -teksti tulee näyttöön, ja paina √-painiketta.
- 5 Voit palata **Ready** (Valmis) -tilaan painamalla ⓧ-painiketta.

Huomautus: Kopiolaatua voidaan muuttaa väliaikaisesti myös painamalla ohjauspaneelin Kuvanlaatu-painiketta. Kun tulostin käynnistetään uudelleen, oletusasetukset palautetaan.

Tarkista alkuperäisen asiakirjan laatu

Varmista, että alkuperäisen asiakirjan laatu on tyydyttävä.

Tarkista asiakirjan sijainti

Varmista, että asiakirja tai valokuva on asetettu etupuoli alaspäin skannauslasin vasempaan yläkulmaan.

Osittainen asiakirja tai valokopio

Kokeile seuraavia vaihtoehtoja:

Tarkista asiakirjan sijainti

Varmista, että asiakirja tai valokuva on asetettu etupuoli alaspäin skannauslasin vasempaan yläkulmaan.

Tarkista Paper Size (Paperikoko) -asetus

Varmista, että Paper Size (Paperikoko) -asetus vastaa lokeroon lisättyä paperia.

Skannausongelmien ratkaiseminen

Skanneri ei vastaa

Kokeile seuraavia vaihtoehtoja.

Onko näytössä virheilmoituksia?

Poista kaikki virheilmoitukset.

Tarkista virta

Varmista, että tulostin on liitetty virtalähteeseen, virta on kytketty, ja **Ready** (Valmis) -ilmoitus on näytössä.

Tarkista kaapeliliitännät

Varmista, että verkko- tai USB-kaapeli on liitetty tukevasti tietokoneeseen ja tulostimeen.

Skannaus epäonnistui

Kokeile seuraavia vaihtoehtoja:

Tarkista kaapeliliitännät

Varmista, että verkko- tai USB-kaapeli on liitetty tukevasti tietokoneeseen ja tulostimeen.

Ohjelmassa on ehkä tapahtunut virhe

Katkaise tietokoneesta virta ja kytke se uudelleen.

Skannaaminen kestää liian kauan tai aiheuttaa tietokoneen toimintahäiriön

Kokeile seuraavia vaihtoehtoja:

Onko käytössä muita ohjelmistoja?

Sulje kaikki tarpeettomat ohjelmat.

Skannaustarkkuus saattaa olla liian suuri

Valitse pienempi skannaustarkkuus.

Huono skannauslaatu

Kokeile seuraavia vaihtoehtoja.

Onko näytössä virheilmoituksia?

Poista kaikki virheilmoitukset.

Onko skannerin lasi likainen?

Puhdista skannauslasi puhtaalla, nukkaamattomalla, vedellä kostutetulla kankaalla.

Säädä skannaustarkkuutta

Tarkkuuden lisääminen skannaustuloksen parantamiseksi:

- 1 Paina ohjauspaneelin ▲-painiketta.
- 2 Paina ▲- tai ▼-painiketta toistuvasti, kunnes **Scan Settings** (Skannausasetukset) -teksti tulee näyttöön, ja paina √-painiketta.
- 3 Paina ▲- tai ▼-painiketta toistuvasti, kunnes **Resolution** (Tarkkuus) -teksti tulee näyttöön, ja paina √-painiketta.
- 4 Valitse suurempi tarkkuus painamalla ▲- tai ▼-painiketta ja paina √-painiketta.
- 5 Voit palata **Ready** (Valmis) -tilaan painamalla ✖-painiketta.

Tarkista alkuperäisen asiakirjan laatu

Varmista, että alkuperäisen asiakirjan laatu on tyydyttävä.

Tarkista asiakirjan sijainti

Varmista, että asiakirja tai valokuva on asetettu etupuoli alaspäin skannauslasin vasempaan yläkulmaan.

Osittainen asiakirja tai valokuvaskannaus

Kokeile seuraavia vaihtoehtoja:

Tarkista asiakirjan sijainti

Varmista, että asiakirja tai valokuva on asetettu etupuoli alaspäin skannauslasin vasempaan yläkulmaan.

Tarkista Paper Size (Paperikoko) -asetus

Varmista, että Paper Size (Paperikoko) -asetus vastaa lokeroon lisättyä paperia.

Skannaaminen tietokoneesta ei onnistu

Kokeile seuraavia vaihtoehtoja:

Onko näytössä virheilmoituksia?

Poista kaikki virheilmoitukset.

Tarkista virta

Varmista, että tulostin on liitetty virtalähteeseen, virta on kytketty, ja **Ready** (Valmis) -ilmoitus on näytössä.

Tarkista kaapeliliitännät

Varmista, että verkko- tai USB-kaapeli on liitetty tukevasti tietokoneeseen ja tulostimeen.

Faksiongelmien ratkaiseminen

Faksin lähettäminen tai vastaanottaminen ei onnistu

Kokeile seuraavia vaihtoehtoja:

Onko näytössä virheilmoituksia?

Poista kaikki virheilmoitukset.

Tarkista virta

Varmista, että tulostin on liitetty virtalähteeseen, virta on kytketty, ja **Ready** (Valmis) -ilmoitus on näytössä.

Tulostimen liitäntöjen tarkistaminen

Varmista seuraavien mahdollisten laitteiden liitännät:

- Puhelin
- Kuuloke
- Vastaaja

Tarkista puhelinpistorasia

- 1 Liitä puhelin seinäpistorasiaan.
- 2 Odota valintaääntä.
- 3 Jos valintaääntä ei kuulu, liitä pistorasiaan toinen puhelin.
- 4 Jos valintaääntä ei edelleenkään kuulu, liitä puhelin toiseen pistorasiaan.
- 5 Jos kuulet valintaäänän, liitä tulostin kyseiseen pistorasiaan.

Tarkista tämä digitaalisen puhelinpalvelun tarkistusluettelo

Faksimodeemi on analoginen laite. Tulostimeen voi liittää tiettyjä laitteita digitaalisten puhelinpalvelujen käyttämiseksi.

- Jos käytät ISDN-puhelinpalvelua, liitä tulostin ISDN-päätelaitteen analogiseen puhelinliitintään (R-liitäntäporttiin). Voit pyytää lisäohjeita ja R-liitäntäporttia ISDN-palveluntarjoajalta.
- Jos käytät DSL-yhteyttä, käytä DSL-suodatinta tai analogista käyttöä tukevaa reititintä. Pyydä lisätietoja DSL-palveluntarjoajalta.
- Jos käytät tilaajavaihdetta, varmista että käytät tilaajavaihteen analogista liitintä. Jos sellaista ei ole, voit asentaa analogisen puhelinlinjan faksilaitetta varten.

Kuuluuko valintaääni?

- Tarkista vastaanottajan puhelinnumeron toimivuus soittamalla siihen.
- Jos puhelinlinja on toisen laitteen käytössä, lähetä faksi vasta, kun toinen laite on suorittanut toiminnon loppuun.
- Jos käytät On Hook Dial (Valinta kuuloke paikallaan) -toimintoa, lisää äänenvoimakkuutta ja tarkista valintaääni.

Irrota muut laitteet väliaikaisesti

Tarkista tulostimen toimivuus liittämällä tulostin puhelinlinjaan suoraan. Irrota kaikki vastaajat, tietokoneet, joissa on modeemi, sekä puhelinjakorasiasia.

Tarkista tukokset

Poista tukokset ja varmista, että **Ready** (Valmis) -teksti tulee näyttöön.

Koputuksen poistaminen käytöstä väliaikaisesti

Odotustoiminto saattaa keskeyttää faksien lähetyksen. Poista toiminto käytöstä ennen faksin lähettämistä tai vastaanottamista. Voit pyytää puhelinyhtiöltäsi koodin, jolla voit poistaa puhelun odotustoiminnon käytöstä väliaikaisesti.

Käytätkö vastaajapalvelua?

Paikallisen puhelinyrityksen vastaajapalvelu saattaa häiritä faksilähetystä. Jos haluat sekä käyttää vastaajaa että määrittää tulostimen vastaamaan puheluihin, voit lisätä toisen puhelinlinjan tulostinta varten.

Tarkista maan suuntanumero

- 1 Varmista, että tulostimen virta on kytketty, ja näytössä on teksti **Ready** (Valmis).
- 2 Paina ohjauspaneelin ▲-painiketta.
- 3 Paina ▲- tai ▼-painiketta toistuvasti, kunnes **Admin Settings** (Järjestelmänvalvojan asetukset) tulee näyttöön, ja paina √-painiketta.
- 4 Paina ▲- tai ▼-painiketta toistuvasti, kunnes **Country Code** (Maan suuntanumero) -teksti tulee näyttöön, ja paina √-painiketta.
- 5 Tarkista **Country Code** (Maan suuntanumero) -valikkokohdasta, missä kohdassa on oletuksen osoittava tähti (*).
- 6 Jos haluat muuttaa maan suuntanumeron:
 - a Paina ▲- tai ▼-painiketta toistuvasti, kunnes tulostimen käyttömaa tai -alue näkyy, ja paina √-painiketta.
 - b Voit palata **Ready** (Valmis) -tilaan painamalla ✖-painiketta.
- 7 Jos et halua vaihtaa maan suuntanumeroa, paina ✖-painiketta, jotta tulostin palaa **Ready** (Valmis) -tilaan.

Onko tulostimen koko muisti käytössä?

- 1 Valitse faksinumero.
- 2 Skannaa alkuperäinen asiakirja sivu kerrallaan.

Faksien lähettäminen onnistuu mutta vastaanottaminen ei

Kokeile seuraavia vaihtoehtoja.

Onko paperilokeroissa paperia?

Varmista, että lokeroissa on paperia.

Tarkista soiton viiveasetukset

Soiton viiveen avulla määritetään, miten monta kertaa puhelin soi, ennen kuin tulostin vastaa Fax Only (Vain faksi) -tilassa. Jos ulkoinen puhelin on samalla linjalla kuin tulostin, tai käytössä on puhelinyhtiön tunnusäänipalvelu, säilytä Ring Count Delay (Soiton viive) -asetus 4.

- 1 Paina ohjauspaneelin ▲-painiketta.
- 2 Paina ▲- tai ▼-painiketta toistuvasti, kunnes **Fax Settings** (Faksiasetukset) tulee näyttöön, ja paina ✓-painiketta.
- 3 Paina ▲- tai ▼-painiketta toistuvasti, kunnes **RX Settings** (Vastaanottoasetukset) -teksti tulee näyttöön, ja paina ✓-painiketta.
- 4 Paina ▲- tai ▼-painiketta toistuvasti, kunnes **Ring Count Delay** (Soiton viive) -teksti tulee näyttöön, ja paina ✓-painiketta.
- 5 Määritä painamalla ▲- tai ▼-painiketta toistuvasti, miten monta kertaa puhelin soi, ennen kuin tulostin vastaa (0 – 99), ja paina ✓-painiketta.
- 6 Voit palata **Ready** (Valmis) -tilaan painamalla ✖-painiketta.

Kun asettamasi määrä soittoja on havaittu, tulostin ottaa tulevat faksit automaattisesti vastaan. Voit estää puhelimen soimisen määrittämällä soittojen määräksi 0.

Onko väriaine vähissä?

Kun näyttöön tulee ilmoitus **Toner Low <xxxx>** (Väriaine vähissä <xxxx>) tai tulosteet näyttävät haalistuneilta, kokeile ensin pidentää kasetin käyttöikää:

- 1 Irrota värikasetit.
- 2 Tasoita väriaine ravistamalla kasetteja edestakaisin useita kertoja.
- 3 Aseta kasetit takaisin laitteeseen ja jatka tulostamista.

Toista tämä useita kertoja, kunnes tulosteet jäävät haalistuneiksi, ja vaihda sitten värikasetit.

Faksien vastaanottaminen onnistuu mutta lähettäminen ei

Kokeile seuraavia vaihtoehtoja:

Onko tulostin faksitilassa?

Siirrä tulostin faksitilaan painamalla ohjauspaneelin ☰-painiketta.

Onko asiakirja asetettu oikein?

Aseta alkuperäinen asiakirja etupuoli ylöspäin lyhyt reuna edellä asiakirjansyöttölaitteeseen tai etupuoli alaspäin skannauslasin vasempaan yläkulmaan.

Huomautus: Älä laita automaattiseen asiakirjansyöttölaitteeseen postikortteja, valokuvia, kalvoja, valokuvapaperia tai mitään lehtileikkeiden kaltaisia pieniä tai ohuita alkuperäiskappaleita. Aseta ne skannaustasolle.

Varmista, että pikavalinta on määritetty oikein

- Tarkista, että pikavalinta on ohjelmoitu sille numerolle, jonka haluat valita.
- Vaihtoehtoisesti voit valita puhelinnumeron manuaalisesti.

Vastaanotetun faksin tulostuslaatu on huono

Kokeile seuraavia vaihtoehtoja.

Voiko asiakirjan lähettää uudelleen?

Pyydä lähettäjä

- tarkistamaan, että alkuperäisen asiakirjan laatu on tyydyttävä
- Lähetä faksi uudelleen. Puhelinlinjayhteydessä on voinut olla ongelma.
- lisäämään faksin tarkkuutta mahdollisuuksien mukaan.

Onko väriaine vähissä?



Kun näyttöön tulee ilmoitus **Toner Low <xxxx>** (Väriaine vähissä <xxxx>) tai tulosteet näyttävät haalistuneilta, kokeile ensin pidentää kasetin käyttöikää:

- 1 Irrota värikasetit.
- 2 Tasoita väriaine ravistamalla kasetteja edestakaisin useita kertoja.
- 3 Aseta värikasetit takaisin laitteeseen ja jatka tulostamista.

Toista tämä useita kertoja, kunnes tulosteet jäävät haalistuneiksi, ja vaihda sitten värikasetit.

Varmista, että faksin lähetyksenopeus ei ole liian suuri

Voit vähentää tulevan faksin lähetyksenopeutta:

- 1 Paina ohjauspaneelin -painiketta.
- 2 Paina ▲-painiketta.
- 3 Paina ▲- tai ▼-painiketta toistuvasti, kunnes **Fax Settings** (Faksiasetukset) tulee näyttöön, ja paina ✓-painiketta.
- 4 Paina ▲- tai ▼-painiketta toistuvasti, kunnes **Comm Settings** (Tiedonsiirtoasetukset) -teksti tulee näyttöön, ja paina ✓-painiketta.
- 5 Paina ▲- tai ▼-painiketta toistuvasti, kunnes **RX Speed** (Vastaanottonopeus) -teksti tulee näyttöön, ja paina ✓-painiketta.
- 6 Paina ▲- tai ▼-painiketta toistuvasti, kunnes haluamasi vastaanottonopeus on näkyvässä, ja paina ✓-painiketta.
- 7 Voit palata **Ready** (Valmis) -tilaan painamalla -painiketta.

Lisävarusteongelmien ratkaiseminen

Lisävaruste ei toimi oikein tai lakkaa toimimasta asennuksen jälkeen

Kokeile seuraavia vaihtoehtoja.

Palauta tulostin alkutilaan

Katkaise tulostimesta virta, odota noin 10 sekuntia ja kytke virta uudelleen.

Tarkista, että lisävaruste on liitetty tulostimeen

- 1 Sammuta tulostin.
- 2 Irrota tulostin.
- 3 Tarkista lisävarusteen ja tulostimen välinen liitäntä.

Varmista, että lisävaruste on asennettu

Tarkista kaikki tulostimen kokoonpanoasetukset Print Properties (Tulostusominaisuudet) -kohdasta. Jos lisävaruste ei näy Print Properties (Tulostusominaisuudet) -kohdassa, sitä ei ole asennettu oikein.

Varmista, että lisävaruste on valittu

Valitse lisävaruste käyttämässäsi ohjelmassa. Mac OS 9: varmista, että tulostin on määritetty Valitsijassa.

Syöttölaitteet

Varmista, että paperi on lisätty oikein

- 1 Avaa paperilokero.
- 2 Tarkista mahdolliset paperitukokset tai syöttöhäiriöt.
- 3 Varmista, että paperinohjaimet on kohdistettu paperin reunoja vasten.
- 4 Varmista, että paperilokero sulkeutuu kunnolla.
- 5 Sulje luukku.

Palauta tulostin alkutilaan

Sammuta tulostin. Odota 10 sekuntia. Kytke virta uudelleen tulostimeen.

Paperinsyöttöongelmien ratkaiseminen

Paperi juuttuu usein

Kokeile seuraavia vaihtoehtoja.

Tarkista paperi

Käytä suositeltua paperia ja erikoismateriaalia. Lisätietoja on paperi- ja erikoismateriaaliohjeita käsittelevässä luvussa.

Varmista, että paperilokerossa ei ole liikaa paperia

Varmista, että tulostusmateriaalipinon korkeus ei ylitä lokeroon tai monisyöttölaitteeseen merkittyä enimmäiskorkeutta.

Tarkista paperinohjaimet

Siirrä lokeron ohjaimet sopivaan kohtaan käytettävän tulostusmateriaalin koon mukaan.

Onko paperi imenyt kosteutta suuren kosteuspitoisuuden takia?

- Lisää paperia uudesta pakkauksesta.
- Säilytä paperia alkuperäisessä pakkauksessaan, kunnes otat sen käyttöön.

Paperitukosilmoitus ei poistu tukoksen poistamisen jälkeen

Paperirata ei ole tyhjä. Poista paperi koko radalta ja sulje kaikki avoimet luukut.

Tulostuslaatuongelmat

Seuraavien aiheiden tietojen avulla voit ratkaista tulostuslaatuongelmia. Jos ongelmien ratkaiseminen ei onnistu näiden ohjeiden avulla, ota yhteys asiakastukeen. Jokin tulostimen osa on ehkä säädettävä tai vaihdettava.

Toistuvat virhekuviot

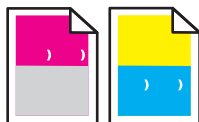

Kokeile seuraavia vaihtoehtoja:

Tarkista, onko tulosteen sivuilla useita samanvärisiä toistuvia jälkiä:

Vaihda värikasetti, jos virheet toistuvat 35 mm:n välein.

Tarkista, toistuvatko merkit sivulla kaikenvärisinä

Vaihda kehityksikön kasetti, jos virheiden väli on

- 35 mm
- 95 mm
- Kerran sivulla

Vaihda kiinnitysyksikkö, jos virheiden väli on

- 95 mm
- 128 mm

Värin kohdistusvirhe

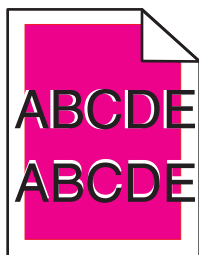

Väri on siirtynyt oikean alueen ulkopuolelle tai toisen värialueen päälle.

- Poista värikasetit ja asenna ne takaisin.
- Poista kehitysyksikkö ja asenna se takaisin.

Vaalea, valkoinen tai väärän värinen viiva

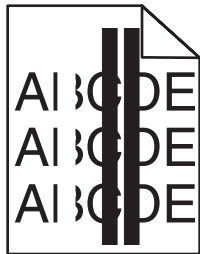

Kokeile seuraavia vaihtoehtoja:

Puhdista pölytiivis lasi

Pölytiivis lasi saattaa olla likainen.

Onko väriainekasetti viallinen?

Vaihda värikasetti, joka aiheuttaa viivan.

Onko kuvansiirtokasetti viallinen?

Vaihda kuvansiirtokasetti.

Tahriintunut pystysuuntainen tulostus

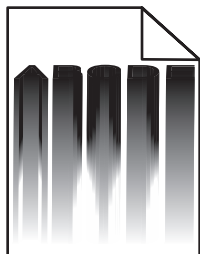

Varmista, että kuvansiirtokasetin taakse ei ole juuttunut paperia:

- 1** Vapauta skannausyksikkö painamalla tulostimen oikean reunan painiketta.
- 2** Nosta skannausyksikköä ja avaa yläkansi.
- 3** Poista kuvansiirtokasetti.
- 4** Poista kaikki irralliset paperit kuvansiirtokasetin kotelosta.
- 5** Asenna kuvansiirtokasetti.
- 6** Sulje yläkansi ja skannausyksikkö.

Huomautus: Näyttöön ei ehkä tule paperitukosilmoitusta, jos tukos on kuvansiirtokasetin takana. Tahriintuneen tulostuksen lisäksi kuvansiirtokasetin kotelosta saattaa kuulua raapivaa paperin ääntä.

Vaakasuorat raidat

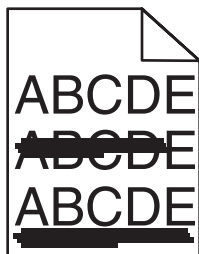

Kokeile seuraavia vaihtoehtoja:

Onko värikasetti viallinen tai tyhjä?

Vaihda värikasetti, joka aiheuttaa viivan.

Onko kiinnitysyksikkö viallinen tai kulunut?

Vaihda kiinnitysyksikkö.

Pystysuorat raidat

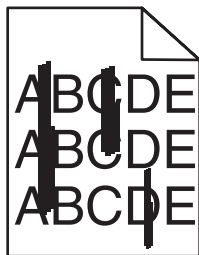

Kokeile seuraavia vaihtoehtoja:

Onko väriaine levinnyt?

Kokeile paperinsyöttöä jostakin toisesta lokerosta.

Onko väriainekasetti viallinen?

Vaihda värikasetti, joka aiheuttaa viivat.

Tuloste on liian vaalea

Kokeile seuraavia vaihtoehtoja:

Varmista, että Color Adjustment (Värinsäätö) -asetukset eivät ole liian vaaleat

Valitse Print Properties (Tulostusominaisuudet) -kohdasta jokin muu Color Adjustment (Värinsäätö) -asetus, ennen kuin lähetät työn tulostimeen.

Huomautus: Tämä ratkaisu koskee ainoastaan Windowsia.

Tarkista Media Type (Materiaalilaji) -asetus

Varmista, että Print Properties (Tulostusominaisuudet) -kohdan Media Type (Materiaalilaji) -asetus vastaa lokeroon lisättyä paperia.

Onko väriaine vähissä?

Kun **Toner Low <xxxx>** (Väri vähissä <xxxx>) -ilmoitus tulee näyttöön tai tuloste on haalistunut, voit jatkaa värikasettien käyttöä seuraavasti:

- 1 Irrota värikasetit.
- 2 Tasoita väriaine ravistamalla kasetteja edestakaisin useita kertoja.
- 3 Aseta kasetit takaisin laitteeseen ja jatka tulostamista.

Huomautus: Toista tämä useita kertoja, kunnes tulosteet jäävät haalistuneiksi, ja vaihda sitten värikasetit.

Onko väriainekasetti viallinen?

Vaihda väriainekasetti.

Epätasainen tulostusjälki

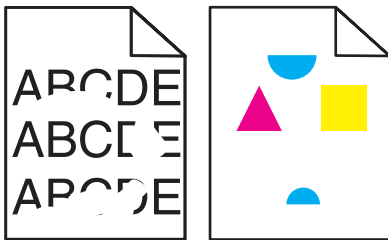

Kokeile seuraavia vaihtoehtoja:

Onko paperi imenyt kosteutta suuren kosteuspitoisuuden takia?

- Lisää paperia uudesta pakkauksesta.
- Säilytä paperia alkuperäisessä pakkauksessaan, kunnes otat sen käyttöön.

Varmista, että Media Type (Materiaalilaji) -asetus vastaa lokeroon lisättyä paperia.

Varmista, että Print Properties (Tulostusominaisuudet) -kohdan Media Type (Materiaalilaji) -asetus vastaa lokeroon lisättyä paperia.

Tarkista paperi

Vältä papereita, joissa on karkea, kuvioitu pinta.

Onko väriaine vähissä?

Kun **Toner Low <xxxx>** (Väri vähissä <xxxx>) -ilmoitus tulee näyttöön tai tuloste on haalistunut, voit jatkaa värikasettien käyttöä seuraavasti:

- 1 Irrota värikasetit.
- 2 Tasoita väriaine ravistamalla kasetteja edestakaisin useita kertoja.
- 3 Aseta kasetit takaisin laitteeseen ja jatka tulostamista.

Huomautus: Toista tämä useita kertoja, kunnes tulosteet jäävät haalistuneiksi, ja vaihda sitten värikasetit.

Onko kiinnitysyksikkö viallinen tai kulunut?

Vaihda kiinnitysyksikkö.

Tuloste on liian tumma

Kokeile seuraavia vaihtoehtoja:

Varmista, että Color Adjustment (Värinsäätö) -asetukset eivät ole liian tummat

Valitse Print Properties (Tulostusominaisuudet) -kohdasta jokin muu Color Adjustment (Värinsäätö) -asetus, ennen kuin lähetät työn tulostimeen.

Huomautus: Tämä ratkaisu koskee ainoastaan Windowsia.

Onko väriainekasetti viallinen?

Vaihda väriainekasetti.

Kalvojen tulostuslaatu on huono

Kokeile seuraavia vaihtoehtoja:

Varmista, että käytettävät kalvot ovat tulostimen vaatimusten mukaisia

Käytä vain tulostimen valmistajan suosittelemia kalvoja.

Varmista, että Media Type (Materiaalilaji) -asetus on Transparency (Kalvo).

Vaihda Print Properties (Tulostusominaisuudet) -kohdasta Media Type (Materiaalilaji) -asetukseksi Transparency (Kalvo).

Harmaa tausta

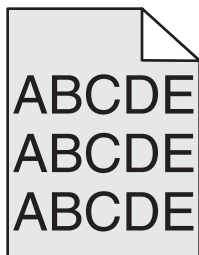

Väriainekasetti on viallinen. Vaihda väriainekasetti.

Epätasainen tummuus

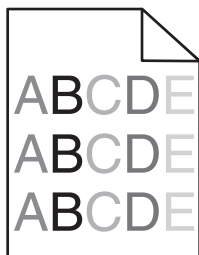

Kokeile seuraavia vaihtoehtoja:

Onko väriainekasetti viallinen?

Vaihda väriainekasetti.

Onko kehitysyksikön kasetti viallinen?

Vaihda kehitysyksikkö.

Haamukuvia



Kokeile seuraavia vaihtoehtoja:

Onko kehitysyksikön kasetti viallinen?

Vaihda kehitysyksikkö.

Tarkista Media Type (Materiaalilaji) -asetus

Varmista, että Print Properties (Tulostusominaisuudet) -kohdan Media Type (Materiaalilaji) -asetus vastaa lokeroon lisättyä paperia.

Väärät marginaalit

Tarkista, onko valitun lokeron paperinohjaimet säädetty jonkin muun kuin lokeroon lisätyn paperin koon mukaan. Siirrä siinä tapauksessa lokeron ohjaimet sopivaan kohtaan käytettävän tulostusmateriaalin koon mukaan.

Vino tuloste

Tarkista paperinohjaimet

Siirrä lokeron ohjaimet sopivaan kohtaan käytettävän tulostusmateriaalin koon mukaan.

Tarkista paperi

Varmista, että käytetty paperi on tulostimen määritysten mukaista.

Tyhjiä sivuja

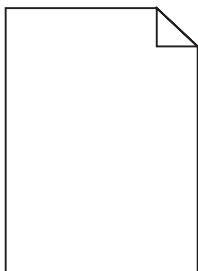

Kokeile seuraavia vaihtoehtoja:

Onko väriaine vähissä?

Kun **Toner Low <xxxx>** (Väri vähissä <xxxx>) -ilmoitus tulee näyttöön tai tuloste on haalistunut, voit jatkaa värikasettien käyttöikää seuraavasti:

- 1 Irrota värikasetit.
- 2 Tasoita väriaine ravistamalla kasetteja edestakaisin useita kertoja.
- 3 Aseta kasetit takaisin laitteeseen ja jatka tulostamista.

Huomautus: Toista tämä useita kertoja, kunnes tulosteet jäävät haalistuneiksi, ja vaihda sitten värikasetit.

Onko värikasetti viallinen tai tyhjä?

Vaihda väriainekasetti.

Poista pakkausmateriaali värikasetista ja asenna kasetti uudelleen

Lisätietoja on tulostimen asennusohjeissa.

Leikkautuneet kuvat

Kokeile seuraavia vaihtoehtoja:

Tarkista paperinohjaimet

Siirrä lokeron ohjaimet sopivaan kohtaan käytettävän tulostusmateriaalin koon mukaan.

Varmista, että Media Type (Materiaalilaji) -asetus vastaa lokeroon lisättyä paperia.

Varmista, että Print Properties (Tulostusominaisuudet) -kohdan Media Type (Materiaalilaji) -asetus vastaa lokeroon lisättyä paperia.

Tarkista Paper Size (Paperikoko) -asetus

Varmista, että Paper Size (Paperikoko) -asetus vastaa lokeroon lisättyä paperia.

Sivut ovat yhtenäisen värin peitossa

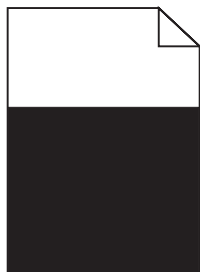

Kokeile seuraavia vaihtoehtoja:

Onko väriainekasetti viallinen?

Vaihda väriainekasetti.

Tarvitseeko tulostin huoltoa?

Ota yhteys asiakastukeen.

Paperin käpristyminen

Kokeile seuraavia vaihtoehtoja:

Varmista, että Media Type (Materiaalilaji) -asetus vastaa lokeroon lisättyä paperia.

Varmista, että Print Properties (Tulostusominaisuudet) -kohdan Media Type (Materiaalilaji) -asetus vastaa lokeroon lisättyä paperia.

Onko paperi imenyt kosteutta suuren kosteuspitoisuuden takia?

- Lisää paperia uudesta pakkauksesta.
- Älä poista paperia kääreestään, ennen kuin otat sen käyttöön.

Väriainepilkkuja

Kokeile seuraavia vaihtoehtoja:

Onko väriaine vähissä?

Kun **Toner Low <xxxx>** (Väri vähissä <xxxx>) -ilmoitus tulee näyttöön tai tuloste on haalistunut, voit jatkaa värikasettien käyttöä seuraavasti:

- 1 Irrota värikasetit.
- 2 Tasoita väriaine ravistamalla kasetteja edestakaisin useita kertoja.
- 3 Aseta kasetit takaisin laitteeseen ja jatka tulostamista.

Huomautus: Toista tämä useita kertoja, kunnes tulosteet jäävät haalistuneiksi, ja vaihda sitten värikasetit.

Onko kiinnitysyksikkö viallinen tai kulunut?

Vaihda kiinnitysyksikkö.

Onko paperiradalla väriainetta?

Jos paperiradalla on ylimääräistä väriainetta, ota yhteys asiakastukeen.

Väriaine varisee pois

Kokeile seuraavia vaihtoehtoja:

Tarkista Media Type (Materiaalilaji) -asetus

Varmista, että Print Properties (Tulostusominaisuudet) -kohdan Media Type (Materiaalilaji) -asetus vastaa lokeroon lisättyä paperia.

Onko kiinnitysyksikkö viallinen tai kulunut?

Vaihda kiinnitysyksikkö.

Väritulostuksen usein kysytyjä kysymyksiä

Mikä on RGB-väri?

Punaista, vihreää ja sinistä valoa voidaan sekoittaa erisuuruisina määrinä toisiinsa, jolloin saadaan aikaan suuri määrä luonnossa esiintyviä värejä. Esimerkiksi yhdistämällä punaista ja vihreää saadaan keltaista. Televisioiden ja tietokonenäyttöjen värit saadaan aikaan tällä menetelmällä. RGB-väri on värien kuvausmenetelmä, joka osoittaa, kuinka paljon punaista, vihreää ja sinistä tarvitaan tietyn värin tuottamiseen.

Mikä on CMYK-väri?

Syaania, magentaa, keltaista ja mustaa mustetta tai väriainetta voidaan tulostaa erisuuruisina määrinä, jolloin saadaan aikaan suuri määrä luonnossa esiintyviä värejä. Esimerkiksi yhdistämällä syaania ja keltaista saadaan aikaan vihreää väriä. Painokoneet, mustesuihkutulostimet ja laserväritulostimet tuottavat värit tällä tavalla. CMYK-väri on värien kuvausmenetelmä, joka osoittaa, kuinka paljon syaania, magentaa, keltaista ja mustaa tarvitaan tietyn värin tuottamiseen.

Miten väri määritetään tulostettavassa asiakirjassa?

Sovellusohjelmissa asiakirjan värit määritetään tavallisesti käyttämällä RGB- tai CMYK-väriyhdistelmiä. Lisäksi käyttäjä voi niissä yleensä muuttaa asiakirjan jokaisen objektin väriä. Lisätietoja on sovelluksen ohjeessa.

Miten tulostin tietää, mitä väriä sen on tulostettava?

Kun käyttäjä tulostaa asiakirjan, jokaisen objektin tyyppiä ja väriä koskeva tieto lähetetään tulostimeen. Väritieto kulkee värinmuuntotaulukoiden avulla, jotka muuntavat värin sopiviksi määriksi syaania, magentaa, keltaista ja mustaa väriainetta, joita tarvitaan halutun värin tuottamiseen. Objektityyppiä koskevan tiedon avulla eri objektityypeissä voidaan käyttää eri värinmuuntotaulukoita. Voidaan esimerkiksi käyttää yhtä värinmuuntotaulukkoa tekstiin ja jotain toista värinmuuntotaulukkoa valokuviin.

Tulostettu sivu näyttää sävytetyltä. Voinko säätää väriä vähän?

Käyttäjän mielestä tulosteet saattavat joskus näyttää sävytetyiltä (esimerkiksi tuloste näyttää liian punaiselta). Tämä voi johtua ympäristötekijöistä, paperilajista, valaistusoloista tai käyttäjän mieltymyksistä. Tässä tapauksessa väriä voidaan säätää Print Properties (Tulostusominaisuudet) -kohdan Color Adjustment (Värinsäätö) -asetuksilla. Color Adjustment (Värinsäätö) -asetuksen avulla käyttäjä voi hienosäätää kussakin värissä käytettävän väriaineen määrää. Kun Print Properties (Tulostusominaisuudet) -kohdan Color Adjustment (Väritasapaino) -osassa valitaan positiivisia arvoja syaanille, magentalle, keltaiselle ja mustalle, valitun värin väriaineen määrä lisääntyy vähän. Kun valitaan negatiivisia arvoja, väriaineen määrä vähenee. Jos esimerkiksi koko tulostettu sivu on käyttäjän mielestä liian punainen, vähentämällä sekä magentaa että keltaista saadaan aikaan väri, joka miellyttää mahdollisesti enemmän.

Värilliset kalvot näyttävät tummilta heijastettaessa. Voinko tehdä mitään värin parantamiseksi?

Tämä ongelma on hyvin yleinen, kun kalvoja näytetään heijastukseen perustuvilla piirtoheittimillä. Jotta värinlaatu olisi paras mahdollinen, on suositeltavaa käyttää siirtoheittimiä. Tulosta ainoastaan suositelluille värillisille kalvoille.

Yhteyden ottaminen asiakastukeen

Kun soitat asiakastukeen, valmistaudu kertomaan ongelma, laitteen käyttöpaneelissa näkyvä virheilmoitus ja vianmäärittäsvaiheet, joiden avulla olet jo yrittänyt ratkaista ongelman.

Sinun on tiedettävä tulostimen malli ja sarjanumero. Tiedot ovat tulostimen yläetukannen sisäpuolella. Sarjanumero on myös valikkoasetussivulla.

Yhdysvalloissa tai Kanadassa puhelinnumero on 1-800-539-6275. Jos olet muussa maassa / muulla alueella, katso lisätietoja Lexmarkin Web-sivustosta osoitteessa www.lexmark.com.

Tiedotteet

Tuotteen nimi:

Lexmark X500n

Tuotteen nimi:

Lexmark X502n

Laitteen tyyppi:

7100

Malli(t):

010

110

Painosta koskeva tiedote

Huhtikuu 2007

Seuraava kappale ei koske maita, joissa vastaavanlaiset sopimusehdot ovat ristiriidassa paikallisen lain kanssa: LEXMARK INTERNATIONAL, INC. ON TUOTTANUT TÄMÄN JULKAISUN SELLAISENA KUIN SE ON, ILMAN TAKUITA, MUKAAN LUKIEN MUTTA RAJOITTAMATTA KAUPAN EHTOJEN TAI TIETTYYN KÄYTTÖÖN SOPIVUUDEN TAKUUEHDOT. Tämä kohta ei välttämättä koske sinua, sillä joissakin valtioissa ei sallita julkilausuman kieltämistä tai tiettyjen toimitusten välillisiä takuita.

Tämä julkaisu voi sisältää teknisiä epätarkkuuksia tai painovirheitä. Julkaisun tietoihin tehdään säännöllisin väliajoin muutoksia, jotka sisällytetään tuotteen myöhempisiin versioihin. Tuotteisiin tai ohjelmiin voidaan tehdä parannuksia tai muutoksia milloin tahansa.

Tämän tuotteen viittaukset muihin tuotteisiin, ohjelmiin tai palveluihin eivät tarkoita sitä, että valmistaja takaa näiden olevan saatavilla kaikissa maissa, joissa valmistaja toimii. Viittaukset eri tuotteisiin, ohjelmiin tai palveluihin eivät tarkoita, että ainoastaan kyseistä tuotetta, ohjelmaa tai palvelua voidaan käyttää. Mitä tahansa toiminnallisesti vastaavaa tuotetta, ohjelmaa tai palvelua, joka ei loukkaa mitään olemassa olevaa aineetonta oikeutta, voidaan käyttää mainitun tuotteen, ohjelman tai palvelun sijaan. Toiminnan arvioiminen ja varmentaminen käytettäessä muita kuin valmistajan suosittelemia muita tuotteita, ohjelmia tai palveluita ovat pelkästään käyttäjän vastuulla.

Lexmarkin teknistä tukea saa osoitteesta support.lexmark.com.

Lisätietoja tarvikkeista ja ladattavista tiedostoista saa osoitteesta www.lexmark.com.

Jos käytössäsi ei ole Internet-yhteyttä, voit ottaa Lexmarkiin yhteyttä postitse. Osoite on

Lexmark International, Inc.
Bldg 004-2/CSC
740 New Circle Road NW
Lexington, KY 40550
U.S.A.

© 2007 Lexmark International, Inc.

Kaikki oikeudet pidätetään.

Tavaramerkit

Lexmark ja Lexmark-logo ovat Lexmark International Inc:n Yhdysvalloissa ja/tai muissa maissa rekisteröityjä tavaramerkkejä.

Kaikki muut tavaramerkit ovat omistajiensa omaisuutta.

Merkinnät

Huomautus: *Huomautus* osoittaa jotain sellaista, mistä voi olla apua.

Varoitus: *Varoitus* osoittaa jotain sellaista, joka voi vahingoittaa laitetta tai sen ohjelmistoa.



MUISTUTUS: *MUISTUTUS* osoittaa jotain sellaista, joka voi aiheuttaa henkilövahinkoja.



MUISTUTUS: Tämä *MUISTUTUS* tarkoittaa, että merkittyä aluetta *ei pidä koskettaa*.



MUISTUTUS: Tämä *MUISTUTUS* tarkoittaa *kuumaa pintaa*.



MUISTUTUS: Tämä *MUISTUTUS* tarkoittaa *sähköiskun vaaraa*.



MUISTUTUS: Tämä *MUISTUTUS* tarkoittaa *kaatumisvaaraa*.

Huomautus LAN-liitäntäkaapeleista

Jotta laite täyttäisi FCC:n ja muiden viranomaisten luokan B tietokoneille asettamat vaatimukset, käytä tulostimen mukana toimitettua LAN-liitäntäkaapelia, jos LAN-yhteys on asennettu. Muiden LAN-liitäntäkaapelien käyttäminen voi olla FCC:n tai muiden sähköistä säteilyä koskevien säädösten vastaista.

Euroopan yhteisön (EY) direktiivien mukainen ilmoitus

Tämä tuote vastaa Euroopan yhteisön neuvoston direktiivien 89/336/EEC, 2006/95/EC ja 1999/5/EEC suojausmääräyksiä koskien sähkömagneettisia rajoituksia sekä tietyn jännitteisten elektronisten laitteiden sekä radiolaitteiden ja televiestintäpääteiden turvallisuusmääräyksiä.

Yhteensopivuus osoitetaan CE-merkinnällä.



Direktiivien mukainen ilmoitus on saatavissa osoitteesta Director of Manufacturing and Technical Support, Lexmark International, S.A., Boigny, France.

Tämä tuote täyttää vaatimukset EN 55022, turvallisuusvaatimukset EN 60950 sekä EMC-vaatimukset EN 55024.

Česky	Společnost Lexmark International, Inc. tímto prohlašuje, že výrobek tento výrobek je ve shodě se základními požadavky a dalšími příslušnými ustanoveními směrnice 1999/5/ES.
Dansk	Lexmark International, Inc. erklærer herved, at dette produkt overholder de væsentlige krav og øvrige relevante krav i direktiv 1999/5/EF.
Deutsch	Hiermit erklärt Lexmark International, Inc., dass sich das Gerät dieses Gerät in Übereinstimmung mit den grundlegenden Anforderungen und den übrigen einschlägigen Bestimmungen der Richtlinie 1999/5/EG befindet.
Ελληνική	ΜΕ ΤΗΝ ΠΑΡΟΥΣΑ Η LEXMARK INTERNATIONAL, INC. ΔΗΛΩΝΕΙ ΟΤΙ ΑΥΤΟ ΤΟ ΠΡΟΪΟΝ ΣΥΜΜΟΡΦΩΝΕΤΑΙ ΠΡΟΣ ΤΙΣ ΟΥΣΙΩΔΕΙΣ ΑΠΑΙΤΗΣΕΙΣ ΚΑΙ ΤΙΣ ΛΟΙΠΕΣ ΣΧΕΤΙΚΕΣ ΔΙΑΤΑΞΕΙΣ ΤΗΣ ΟΔΗΓΙΑΣ 1999/5/ΕΚ.
English	Hereby, Lexmark International, Inc., declares that this type of equipment is in compliance with the essential requirements and other relevant provisions of Directive 1999/5/EC.
Español	Por medio de la presente, Lexmark International, Inc. declara que este producto cumple con los requisitos esenciales y cualesquiera otras disposiciones aplicables o exigibles de la Directiva 1999/5/CE.
Eesti	Käesolevaga kinnitab Lexmark International, Inc., et seade see toode vastab direktiivi 1999/5/EÜ põhinõuetele ja nimetatud direktiivist tulenevatele muudele asjakohastele sätetele.
Suomi	Lexmark International, Inc. vakuuttaa täten, että tämä tuote on direktiivin 1999/5/EY oleellisten vaatimusten ja muiden sitä koskevien direktiivin ehtojen mukainen.
Français	Par la présente, Lexmark International, Inc. déclare que l'appareil ce produit est conforme aux exigences fondamentales et autres dispositions pertinentes de la directive 1999/5/CE.

Magyar	Alulírott, Lexmark International, Inc. nyilatkozom, hogy a termék megfelel a vonatkozó alapvető követelményeknek és az 1999/5/EC irányelv egyéb előírásainak.
Íslenska	Hér með lýsir Lexmark International, Inc. yfir því að þessi vara er í samræmi við grunnkröfur og aðrar kröfur, sem gerðar eru í tilskipun 1999/5/EC.
Italiano	Con la presente Lexmark International, Inc. dichiara che questo prodotto è conforme ai requisiti essenziali ed alle altre disposizioni pertinenti stabilite dalla direttiva 1999/5/CE.
Latviski	Ar šo Lexmark International, Inc. deklarē, ka šis izstrādājums atbilst Direktīvas 1999/5/EK būtiskajām prasībām un citiem ar to saistītajiem noteikumiem.
Lietuvių	Šiuo Lexmark International, Inc. deklaruoją, kad šis produktas atitinka esminius reikalavimus ir kitas 1999/5/EB direktyvos nuostatas.
Malti	Bil-preżenti, Lexmark International, Inc., jiddikjara li dan il-prodott huwa konformi mal-ħtiġijiet essenzjali u ma dispożizzjonijiet oħrajn relevanti li jinsabu fid-Direttiva 1999/5/KE.
Nederlands	Hierbij verklaart Lexmark International, Inc. dat het toestel dit product in overeenstemming is met de essentiële eisen en de andere relevante bepalingen van richtlijn 1999/5/EG.
Norsk	Lexmark International, Inc. erklærer herved at dette produktet er i samsvar med de grunnleggende krav og øvrige relevante krav i direktiv 1999/5/EF.
Polski	Niniejszym Lexmark International, Inc. oświadcza, że niniejszy produkt jest zgodny z zasadniczymi wymogami oraz pozostałymi stosownymi postanowieniami Dyrektywy 1999/5/EC.
Português	A Lexmark International Inc. declara que este produto está conforme com os requisitos essenciais e outras disposições da Diretiva 1999/5/CE.
Slovensky	Lexmark International, Inc. týmto vyhlasuje, že tento produkt spĺňa základné požiadavky a všetky príslušné ustanovenia smernice 1999/5/ES.
Slovensko	Lexmark International, Inc. izjavlja, da je ta izdelek v skladu z bistvenimi zahtevami in ostalimi relevantnimi določili direktive 1999/5/ES.
Svenska	Härmed intygar Lexmark International, Inc. att denna produkt står i överensstämmelse med de väsentliga egenskapskrav och övriga relevanta bestämmelser som framgår av direktiv 1999/5/EG.

Melutasot

Seuraavat mittaukset on suoritettu ISO 7779 -standardin mukaisesti ja ilmoitettu ISO 9296 -standardin mukaisesti.

Huomautus: Jotkin tilat eivät ehkä koske tätä tuotetta.

Keskimääräinen äänenpaine yhden metrin etäisyydellä, dBA	
Tulostaminen	69 dBA
Skannaaminen	61 dBA
Kopioiminen	68 dBA
Valmis	53 dBA

Arvot voivat muuttua. Katso nykyiset arvot osoitteesta www.lexmark.com.

Sähkö- ja elektroniikkaromudirektiivi (SER)



SER-logo viittaa tiettyihin elektroniikkatuotteiden kierrätysohjelmiin ja -käytäntöihin Euroopan unionin maissa. Kannatamme tuotteitamme kierrättämistä. Jos sinulla on kysymyksiä kierrätysvaihtoehdoista, käy Lexmarkin web-sivustossa osoitteessa www.lexmark.com ja tarkista sieltä paikallisen myyntitoimiston puhelinnumero.

ENERGY STAR



Laserilmoitus

Tämä tulostin on sertifioitu Yhdysvalloissa DHHS 21 CFR Subchapter J -standardin mukaiseksi luokan I (1) -lasertuotteeksi ja muualla IEC 60825-1 -standardin mukaiseksi luokan I lasertuotteeksi.

Luokan I lasertuotteita ei pidetä haitallisina. Tulostimen sisällä on luokan IIIb (3b) laser, joka on nimellisteholtaan 5 mW:n galliumarsenidilaser ja toimii 770 - 795 nanometrin aallonpituuksilla. Laserjärjestelmä ja tulostin ovat rakenteeltaan sellaisia, että käyttäjä ei joudu alttiiksi luokkaa 1 suuremmalle säteilylle normaalin käytön, ylläpidon tai huollon aikana.

LUOKAN 1 LASERLAITE

VAROITUS! Laitteen käyttäminen muulla kuin tässä käyttöohjeessa mainitulla tavalla saattaa altistaa käyttäjän turvallisuusluokan 1 ylittävälle näkymättömälle lasersäteilylle.

KLASS 1 LASER APPARAT

VARNING! Om apparaten används på annat sätt än i denna bruksanvisning specificerats, kan användaren utsättas för osynlig laserstrålning, som överskrider gränsen för laserklass 1.

Laservaroitustarra

Laserlaitetta koskeva tarra voidaan kiinnittää tulostimeen kuvan osoittamalla tavalla:



Virrankulutus

Tuotteen virrankulutus

Laitteen virrankulutus näkyy seuraavassa taulukossa.

Huomautus: Jotkin tilat eivät ehkä koske tätä tuotetta.

Tila	Kuvaus	Virrankulutus (wattia)
Tulostaminen	Tulostin tuottaa paperikopioita sähköisen tulotiedon perusteella.	600 W
Kopioiminen	Laite tuottaa paperikopioita paperiasiakirjoista.	520 W
Skannaaminen	Laite skannaa paperiasiakirjoja.	180 W
Valmis	Laite odottaa tulostustyötä.	170 W
Virransäästö	Laite on virransäästötilassa.	<22 W
Korkea sammutustila	Laite on kytketty pistorasiaan, mutta virta on katkaistu.	-
Matala sammutustila (<1 W sammutustila)	Laite on kytketty pistorasiaan, virta on katkaistu ja laite kuluttaa mahdollisimman vähän sähköä.	-
Ei käytössä	Laite on kytketty pistorasiaan, mutta virta on katkaistu.	-

Taulukon virrankulutukset ovat pitkien ajanjaksojen keskimääräisiä arvoja. Hetkittäiset virrankulutushuiput voivat olla huomattavasti keskitasoa korkeampia.

Arvot voivat muuttua. Katso nykyiset arvot osoitteesta www.lexmark.com.

Virransäästö

Tässä laitteessa on käytettävissä virransäästötila. Virransäästötila vastaa EPA-virransäästötilaa. Virransäästötila säästää energiaa vähentämällä tehonkulutusta, kun laite on pitkään käyttämättömänä. Virransäästötila käynnistyy automaattisesti, kun laitetta ei ole käytetty tiettyyn aikaan (virransäästön aikakatkaistu).

Laitteen oletusarvoinen virransäästötilan aikakatkaistu (minuutteina):	30 minuuttia
--	--------------

Määrittämissä virransäästön aikakatkaistuksi voidaan valita 1–240 minuuttia. Virransäästön aikakatkaistun asettaminen alhaiseksi vähentää energiankulutusta, mutta voi pidentää laitteen reagointiaikaa. Virransäästön aikakatkaistun asettaminen suureksi pitää reagointiajan nopeana mutta käyttää enemmän energiaa.

Virrankatkaisutila

Jos tässä tuotteessa on sammutustila, jossa se käyttää yhä hieman virtaa, voit katkaista virrankulutuksen kokonaan irrottamalla virtajohdon pistorasiasta.

Virran kokonaiskulutus

Joskus voi olla tarpeellista laskea laitteen kokonaisvirrankulutus. Koska virrankulutukset ilmaistaan virtayksikkö wattina, kokonaisvirrankulutus lasketaan kertomalla virrankulutus sillä aikamäärällä, jonka verran laitetta on käytetty kussakin tilassa. Laitteen kokonaisvirrankulutus on tilojen virrankulutuskulujen summa.

Hakemisto

Numerot

530 arkin lokero
lisääminen 31
530 arkin syöttölaite
asetaminen 27

Symbolit

<xx> Service Call: <message>
(<xx> Huoltosoitto: <ilmoitus>) 95

A

ADF Cover Open: Close ADF Cover
(Asiakirjakansi auki: Sulje
asiakirjakansi) 95
ADF Jam: Open ADF Cover and
Clear Jam (ADF-tukos: avaa
asiakirjakansi ja poista tukos) 95
Answering (Vastataan) 95
asetus
Default Mode (Oletustila) 117
paperilaji 37
asetussivu, tulostaminen 47
asiakirjat
skannaaminen muokkaamista
varten 56
asiakirjat, tulostaminen
Macintoshissa 47
Windowsissa 47
automaattiyhennyksen ottaminen
käyttöön 118
automaattiyhennys, ottaminen
käyttöön 118
avaaminen
hallintavalikot 116
Awaiting Redial (Odotetaan
uudelleenvalintaa) 95

C

Cannot Copy: Cancel
2in1/4in1-Copy to Exec/B5 (Ei voi
kopioida: Peruuta 2in1/4in1-kopio
Exec/B5:lle) 95
Cannot Copy: Cancel Copy to Small
Paper (Ei voi kopioida: Peruuta
kopiointi pienelle paperille) 95
Communication Error
(Tiedonsiirtovirhe) 96
Copy Settings (Kopiointiasetukset) -
valikko 83
Cover Open: Close Front Cover
(Kansi auki: Sulje etuluukku) 96

Cover Open: Close OPC Cover
(Kansi auki: Sulje OPC-kansi) 96
Cover Open: Close Rear Cover
(Kansi auki: Sulje takaluukku) 96
C Toner Empty: Replace Toner C
(C-väri lopussa: Vaihda väri C) 95

D

Dial Fail (Valinta epäonnistui) 96
Dialing (Valitaan) 96
Duplicate IP: Duplicate IP Address
Found (Sama IP: Sama IP-osoite
löytyi) 96

E

Email Size Over: Email Size Limit
Exceeded (Spostin ylikoko: Spostin
kokorajoitus ylitetty) 96
esittelysivu, tulostaminen 48
Ethernet-liitäntä 29

F

Fail to Connect to Server: Server
Connection Failed (Ei yhteyttä
palvelimeen: Palvelinyhteys
katkesi) 96
faksaaminen
ajan määrittäminen 26
asiakirjansyöttölaitteen (ADF)
käyttäminen 61
faksin lähettäminen keskustelun
lopuksi 63
faksin lähettäminen
tilaajavaihteen takaa 69
faksin lähettäminen
yleislähetystenä 62
faksin lähetyksen ja -numeron
määrittäminen 25
faksin tarkkuuden
muuttaminen 70
faksin toimintaporin asetusten
säätäminen 65
faksin vaalentaminen tai
tumentaminen 69
faksin vastaanottaminen
keskustelun lopuksi 64
faksin vastaanottaminen
lisäpuhelimesta 65
faksin vastaanottotavan
määrittäminen 64
faksin vastaanottotavat 64

faksitoimintaporin
tulostaminen 65
faksityön peruuttaminen 63
faksityhteyden valitseminen 16
kuunneltaessa puhelua 63
paperilokeron valitseminen
tuleville fakseille 71
pikavalintaluettelon
tulostaminen 66, 67
pikavalintanumeroiden
muokkaaminen 65, 66
pikavalintanumeroiden
määrittäminen 65, 66
päiväyksen määrittäminen 25
reaaliaikaisen faksilähetysten
määrittäminen 70
skannauslasin käyttäminen 62
soittokertojen määrittäminen
ennen vastaamista 68
tarkkuus 70
tulevan faksin tulostukseen
pienentäminen 71
valintatilan määrittäminen 67
valintavaihtoehdot 67
vastaanottotavat 64
yleislähetysfaksin
peruuttaminen 62
äänenvoimakkuuden
määrittäminen 68
faksauksen vianmääritys
faksien lähettäminen onnistuu
mutta vastaanottaminen ei 127
faksien vastaanottaminen
onnistuu mutta lähettäminen
ei 128
faksin lähettäminen tai
vastaanottaminen ei onnistu 126
vastaanotetun faksin tulostuslaatu
on huono 129
faksin lähettäminen
yleislähetystenä
lähetys 62
peruuttaminen 62
faksin vastaanottaminen
faksin vastaanottotavan
määrittäminen 64
keskustelun lopussa 64
lisäpuhelimesta 65
Fax Directory (Faksihakemisto) -
valikko 88

Fax Settings (Faksiasetukset) -
valikko 86
Fuser Life: Replace Fuser
(Kiinnitysyksikön käyttöikä: Vaihda
kiinnitysyksikkö) 96

H

hallintavalikkojen salasanan
vaihtaminen 116
hukkaväriainepullo
tilaaminen 109

I

ilmoitukset 140, 141, 142, 143,
144
Incoming Call (Tuleva soitto) 96
Initializing (Alustetaan) 96

J

Job # (Työn numero) 96

K

kaapeleiden kytkeminen 29
kaapelit, kytkeminen
Ethernet 29
USB 29
Kalibroidaan 95
kartonki
ohjeet 43
kierrätys
WEEE-ilmoitus 142
kiinnitysyksikkö
tilaaminen 109
kirjekuoret
ohjeet 41
kirjelomake
ohjeet 40
kopioiden lajittelu 53
kopiointi
kopioiden lajittelu 53
kopiointi
kopiointityön peruuttaminen 53
kopion pienentäminen 51
kopion suurentaminen 51
kopion vaalentaminen tai
tummentaminen 53
laadun säätäminen 52
paperikoon valitseminen kopioita
varten 51
paperilokeron valitseminen
kopioita varten 50
useita sivuja yhdelle arkille 52
kopiointivian määritys
heikko kopiointilaatu 122
huono skannauslaatu 124

kopiokone ei vastaa 122
osittainen asiakirja tai
valokopio 124
skanneri ei sulkeudu 122
kopiointilaatu
säätäminen 52
kopion pienentäminen 51
kopion suurentaminen 51
K Toner Empty: Replace Toner K
(K-väri lopussa: Vaihda väri K) 95
kuvansiirtokasetti
tilaaminen 109
Käytössä 95

L

Legal-kokoinen lokero
lisääminen 34
lisävarusteet
530 arkin syöttölaite 27
lisääminen
530 arkin lokero 31
Legal-lokero 34
vakiolokero 31
lokeroiden yhdistäminen 38
lukitseminen
hallintavalikot 116
skanneri 110

M

Machine Settings (Laiteasetukset) -
valikko 88
melutasot 142
Memory Full (Muisti täynnä) 97
Memory Near Full (Muisti lähes
täynnä) 97
Missing: Install Fuser Unit (Puuttuu:
Asenna kiinnitysyksikkö) 97
Missing: Install OPC Belt (Puuttuu:
Asenna OPC-vyö) 97
Missing: Install Toner <x> (Puuttuu:
Asenna väri <x>) 97
Missing: Install Transfer Roller
(Puuttuu: Asenna siirtorulla) 97
M Toner Empty: Replace Toner M
(M-väri lopussa: Vaihda väri M) 95
muokkaaminen
asiakirjan teksti (OCR) 56

N

Network Settings
(Verkkoasetukset) -valikko 91
No Memory: Out of Memory (Ei
muistia: Muisti lopussa) 97
No Response (Ei vastausta) 97
näyttö, ohjauspaneelin 13

näytön vianmääritys
näyttö on tyhjä 120

O

OCR, asiakirjan tekstin
muokkaaminen 56
Odotus 98
ohjauspaneeli 13
hallintavalikkojen avaaminen 116
hallintavalikkojen
lukitseminen 116
ohjeet
kartonki 43
kirjekuoret 41
kirjelomake 40
piirtoheitinkalvot 41
tarrat 42
On Hook Dial (Valinta luuri
paikallaan)
käyttäminen 63
online-asiakastuki 120
OPC Belt Life: Replace OPC Belt
(OPC-vyön käyttöikä: Vaihda OPC-
vyö) 97
OPC Exhausted: Replace OPC Belt
(OPC lopussa: Vaihda OPC-
vyö) 97

P

painikkeet, ohjauspaneelin 13
Paper Change: Load Tray <x>
<paper type> (Paperin vaihto: Lisää
lokeroon <x> <paperilaji>) 97
Paper Empty: Load Tray 1 <paper
type> (Paperi lopussa: Lisää
lokeroon 1 <paperilaji>) 97
Paper Empty: Load Tray 2 <paper
type> (Paperi lopussa: Lisää
lokeroon 2 <paperilaji>) 97
Paper Error: Load Tray 1 <paper
type> (Paperivirhe: Lisää lokeroon
1 <paperilaji>) 98
paperi
ei-hyväksyttävä 39
esipainetut lomakkeet 40
kapasiteetit 46
kirjelomake 40
lajin määrittäminen 37
ominaisuudet 39
säilyttäminen 43
valitseminen 40
paperien painot, tuetut 45
paperikoot, tuetut 44
paperilajit
lisäämispaikka 45

paperinsyötön vianmääritys
ilmoitus ei poistu tukoksen
poistamisen jälkeen 131
paperitukokset
Lokero 2 76
lokerossa 1 74
takaluukun takana 77
välttäminen 72
Paper Jam A1 (Paperitukos
A1) 98
Paper Jam A2 (Paperitukos
A2) 98
Paper Jam B (Paperitukos B) 98
Paper Jam C (Paperitukos C) 98
PC Printing (PC-tulostus) 98
pelkistäminen 58
peruuttaminen
faksin lähettäminen
yleislähetyksenä 62
faksityö 63
kopiointityö 53
skannaustyö 59
PF1 Kit Life: Replace PF Kit 1 (PF-
sarjan 1 käyttöikä: Vaihda PF-sarja
1) 98
PF2 Kit Life: Replace PF Kit 2 (PF-
sarjan 2 käyttöikä: Vaihda PF-sarja
2) 98
piirtoheitinkalvot
ohjeet 41
Pikavalinta
pikavalintanumeroiden
muokkaaminen 65, 66
pikavalintanumeroiden
määrittäminen 65, 66
Place Next Page: Then Press Set
(Aseta seuraava sivu: Paina sitten
asetta) 98
puhdistaminen
pölytiivis lasi 103
skannaustaso 102
tulostimen ulkopuoli 101
puhelukortti
käyttäminen kuunneltaessa
puhelua 63
käyttäminen Valinta kuuloke
paikallaan -toiminnon
yhteydessä 63
Pulse (Pulssi) -valintatila 67
pölytiivis lasi
puhdistaminen 103

R

raportit
faksitoiminto 65

pikavalintaluettelo 66
Pikavalintaluettelo 67
raportit, faksitoiminto
asetusten säätäminen 65
reaaliaikainen faksilähetys 70
Receiving (Vastaanotetaan) 98
Reports Print (Raporttien tulostus) -
valikko 91
RJ11-sovitin, käyttäminen 17
RJ11-sovitin käyttäminen 17
RX Comm Error (RX-
tiedons.virhe) 98

S

salasana
hallintavalikot 116
Scan Calibration Error (Skannerin
kalibroitinvirhe) 98
Scan Lock Error: Unlock Scanner
(Skannerin lukitusvirhe: Avaa
skanneri) 98
Scan Memory Near Full
(Skannausmuisti lähes täynnä) 98
Scan Network Disconnect
(Skannerin verkko irti) 99
Scanning Page (Skannataan
sivua) 99
Scan Settings
(Skannausasetukset) -valikko 84
Scan USB Disconnect (Skannerin
USB irti) 99
Send Email Notify: Send Email
Notification (Lähetä sähköposti-
ilmoitus: Lähetä sähköposti-
ilmoitus) 99
Sending File (Lähetetään
tiedostoa) 99
Set Correct Paper (Määritä oikea
paperi) 99
Settings (Asetukset) -valikko 92
skannaaminen
aikakaus- tai sanomalehdistä 58
Document Size (Asiakirjan koko) -
asetuksen muuttaminen 60
ohjauspaneelin avulla 59
skannaaminen tietokoneeseen
verkossa 59
skannatun kuvan vaalentaminen
tai tummentaminen 60
skannauksen peruuttaminen 59
skannausasetusten
mukauttaminen tietokoneessa 56
skannaus FTP-osoitteeseen 59
skannaushakemiston
hakeminen 59

skannaushakemiston
määrittäminen 59
skannaus
sähköpostiosoitteeseen 59
skannaus tietokoneeseen 59
suoraan sovelluksesta 56
tarkkuuden säätäminen 60
tekstin muokkaaminen 56
tietokoneen avulla 55
skannauksen vianmääritys
osittainen asiakirja tai
valokuvaskannaus 125
skannaaminen kestää liian kauan
tai aiheuttaa tietokoneen
toimintahäiriön 124
skannaaminen tietokoneesta ei
onnistu 125
skannaus epäonnistui 124
skanneri ei sulkeudu 122
skanneri ei vastaa 124
skannaustarkkuus
säätäminen 60
skannaustaso
puhdistaminen 102
skanneri
lukitseminen 110
Sleep (Lepo) 99
soittaminen asiakastukeen 139
syöttölaite, 530 arkin
kiinnittäminen 28
poistaminen 112
säilyttäminen
paperi 43
tarvikkeet 101
säteilyrajoitukset 141, 142

T

TAD Answering (TAD-vastaus) 99
tarrat
ohjeet 42
tarviketiedot, tulostaminen 47
tarvikkeet
säilyttäminen 101
väriaineen säästäminen 101
tarvikkeet, tilaaminen
hukkaväriainepullo 109
kiinnitysyksikkö 109
kuvansiirtokasetti 109
väriainekasetit 108
tehdasasetusten palautus 117
tilaaminen
hukkaväriainepullo 109
kiinnitysyksikkö 109
kuvansiirtokasetti 109
väriainekasetit 108

Toner Error: Install Supported
Toner Cartridge (Värikasettivirhe: Asenna tuettu värikasetti) 99
Toner Low <xxxx> (Väri vähissä <xxxx>) 99
Touch Tone (Äänitajuus) - valintatila 67
Transmitting (Lähetetään) 99
Tray 1_2 Missing: Insert Tray (Lokero 1_2 puuttuu: Aseta lokero) 99
Tray 1 Missing: Insert Tray (Lokero 1 puuttuu: Aseta lokero) 99
Tray 2 Missing: Insert Tray (Lokero 2 puuttuu: Aseta lokero) 99
TR Belt Life: Replace Transfer Belt (TR-vyön käyttöikä: Vaihda siirtovyö) 100
TR Kit Life: Replace PQ Kit (TR-sarjan käyttöikä: Vaihda PQ-sarja) 100

tukokset
käsitleminen 72
Lokero 2 76
lokerossa 1 74
takaluukun takana 77
välttäminen 72

tukosten ja syöttöhäiriöiden vianmääritys
paperitukos
asiakirjansyöttölaitteessa 79

tulostaminen
asetussivu 47
esittelysivu 48
Macintoshissa 47
tarviketiedot 47
tulostinohjelmiston asentaminen 47
verkkotiedot 47
Windowsissa 47

tulostimen ilmoitukset
<xx> Service Call: <message> (<xx> Huoltoosoitto: <ilmoitus>) 95
ADF Cover Open: Close ADF Cover (Asiakirjakansi auki: Sulje asiakirjakansi) 95
ADF Jam: Open ADF Cover and Clear Jam (ADF-tukos: avaa asiakirjakansi ja poista tukos) 95
Answering (Vastataan) 95
Awaiting Redial (Odotetaan uudelleenvalintaa) 95
Busy (Varattu) 95

Cannot Copy: Cancel
2in1/4in1-Copy to Exec/B5 (Ei voi kopioida: Peruuta 2in1/4in1-kopio Exec/B5:lle) 95
Cannot Copy: Cancel Copy to Small Paper (Ei voi kopioida: Peruuta kopiointi pienelle paperille) 95
Communication Error (Tiedonsiirtovirhe) 96
Cover Open: Close Front Cover (Kansi auki: Sulje etuluukku) 96
Cover Open: Close OPC Cover (Kansi auki: Sulje OPC-kansi) 96
Cover Open: Close Rear Cover (Kansi auki: Sulje takaluukku) 96
C Toner Empty: Replace Toner C (C-väri lopussa: Vaihda väri C) 95
Dial Fail (Valinta epäonnistui) 96
Dialing (Valitaan) 96
Duplicate IP: Duplicate IP Address Found (Sama IP: Sama IP-osoite löytyi) 96
Email Size Over: Email Size Limit Exceeded (Spostin ylikoko: Spostin kokorajoitus ylitetty) 96
Fail to Connect to Server: Server Connection Failed (Ei yhteyttä palvelimeen: Palvelinyhteys katkesi) 96
Fuser Life: Replace Fuser (Kiinnitysyksikön käyttöikä: Vaihda kiinnitysyksikkö) 96
Incoming Call (Tuleva soitto) 96
Initializing (Alustetaan) 96
Job # (Työn numero) 96
Kalibroidaan 95
K Toner Empty: Replace Toner K (K-väri lopussa: Vaihda väri K) 95
Laitte lämpenee 100
Memory Full (Muisti täynnä) 97
Memory Near Full (Muisti lähes täynnä) 97
Missing: Install Fuser Unit (Puuttuu: Asenna kiinnitysyksikkö) 97
Missing: Install OPC Belt (Puuttuu: Asenna OPC-vyö) 97
Missing: Install Toner <x> (Puuttuu: Asenna väri <x>) 97
Missing: Install Transfer Roller (Puuttuu: Asenna siirtorulla) 97

M Toner Empty: Replace Toner M (M-väri lopussa: Vaihda väri M) 95
No Memory: Out of Memory (Ei muistia: Muisti lopussa) 97
No Response (Ei vastausta) 97
OPC Belt Life: Replace OPC Belt (OPC-vyön käyttöikä: Vaihda OPC-vyö) 97
OPC Exhausted: Replace OPC Belt (OPC lopussa: Vaihda OPC-vyö) 97
Paper Change: Load Tray <x> <paper type> (Paperin vaihto: Lisää lokeroon <x> <paperilaji>) 97
Paper Empty: Load Tray 1 <paper type> (Paperi lopussa: Lisää lokeroon 1 <paperilaji>) 97
Paper Empty: Load Tray 2 <paper type> (Paperi lopussa: Lisää lokeroon 2 <paperilaji>) 97
Paper Error: Load Tray 1 <paper type> (Paperivirhe: Lisää lokeroon 1 <paperilaji>) 98
Paper Jam A1 (Paperitukos A1) 98
Paper Jam A2 (Paperitukos A2) 98
Paper Jam B (Paperitukos B) 98
Paper Jam C (Paperitukos C) 98
PC Printing (PC-tulostus) 98
PF1 Kit Life: Replace PF Kit 1 (PF-sarjan 1 käyttöikä: Vaihda PF-sarja 1) 98
PF2 Kit Life: Replace PF Kit 2 (PF-sarjan 2 käyttöikä: Vaihda PF-sarja 2) 98
Place Next Page: Then Press Set (Aseta seuraava sivu: Paina sitten aseta) 98
Please Wait (Odota) 98
Printing (Tulostetaan) 98
Ready (Valmis) 98
Receiving (Vastaanotetaan) 98
RX Comm Error (RX-tiedons.virhe) 98
Scan Calibration Error (Skannerin kalibroitivirhe) 98
Scan Lock Error: Unlock Scanner (Skannerin lukitusvirhe: Avaa skanneri) 98
Scan Memory Near Full (Skannausmuisti lähes täynnä) 98

- Scan Network Disconnect (Skannerin verkko irti) 99
- Scanning Page (Skannataan sivua) 99
- Scan USB Disconnect (Skannerin USB irti) 99
- Send Email Notify: Send Email Notification (Lähetä sähköposti-ilmoitus: Lähetä sähköposti-ilmoitus) 99
- Sending File (Lähetetään tiedostoa) 99
- Set Correct Paper (Määritä oikea paperi) 99
- Sleep (Lepo) 99
- TAD Answering (TAD-vastaus) 99
- Toner Error: Install Supported Toner Cartridge (Värikasettivirhe: Asenna tuettu värikasetti) 99
- Toner Low <xxxx> (Väri vähissä <xxxx>) 99
- Transmitting (Lähetetään) 99
- Tray 1_2 Missing: Insert Tray (Lokero 1_2 puuttuu: Aseta lokero) 99
- Tray 1 Missing: Insert Tray (Lokero 1 puuttuu: Aseta lokero) 99
- Tray 2 Missing: Insert Tray (Lokero 2 puuttuu: Aseta lokero) 99
- TR Belt Life: Replace Transfer Belt (TR-vyön käyttöikä: Vaihda siirtovyö) 100
- TR Kit Life: Replace PQ Kit (TR-sarjan käyttöikä: Vaihda PQ-sarja) 100
- TX Comm Error (TX-tiedons.virhe) 100
- Waste Pack Full (Hukkaväriainepullo täynnä) 100
- Y Toner Empty: Replace Toner Y (Y-väri lopussa: Vaihda väri Y) 95
- tulostimen liittäminen
 - puhelin 21
 - seinäpuhelinpistorasia 20
 - seinäpuhelinpistorasia Saksassa 20
 - tietokoneen modeemi 23
 - vastaaja 22
- tulostimen lisävarusteiden vianmääritys
 - lisävaruste ei toimi 129
 - syöttölaitteet 130
 - tulostimen siirtäminen 109, 115
 - tulostimen ulkopuoli puhdistaminen 101
 - tulostin
 - asentaminen uuteen paikkaan 115
 - kokoonpanot 10
 - mallit 10
 - siirtäminen 109, 115
 - tulostinohjelmiston asentaminen 47
 - tulostuksen vianmääritys
 - lokeroiden yhdistäminen ei toimi 121
 - monikieliset PDF-tiedostot eivät tulostu 120
 - paperi juuttuu usein 130
 - paperin käpristyminen 137
 - tulostus katkeaa odottamattomista paikoista 121
 - työn tulostaminen kestää odotettua kauemmin 121
 - työt eivät tulostu 120
 - väärät marginaalit 136
 - Tulostus 98
 - tulostuslaadun vianmääritys
 - epätasainen tulostusjälki 134
 - epätasainen tummuus 135
 - haamukuvat 136
 - harmaa tausta 135
 - huono kalvojen tulostuslaatu 135
 - leikkautuneet kuvat 137
 - pystysuorat raidat 133
 - sivut ovat yhtenäisen värin peitossa 137
 - tahriintunut pystysuuntainen tulostus 132
 - toistuvat virhekuviot 131
 - tuloste on liian tumma 135
 - tuloste on liian vaalea 133
 - tyhjät sivut 136
 - vaakasuorat raidat 133
 - vaalea, valkoinen tai väärän värinen viiva 132
 - vino tulostusjälki 136
 - väriainepilkkuja 138
 - väriaine varisee pois 138
 - värin kohdistusvirhe 131
 - tulostuslaatu
 - pölytiivtiin lasin puhdistaminen 103
 - skannaustason puhdistaminen 102
- tulostustyö
 - peruttaminen Mac OS 9:ssä 49
 - peruttaminen Mac OSX:ssä 49
 - peruttaminen Windowsin tehtäväpalkista 48
 - peruttaminen Windows-työpöydällä 48
 - turvallisuusohjeet 9
 - TX Comm Error (TX-tiedons.virhe) 100
 - työn peruuttaminen
 - Mac OS 9:ssä 49
 - Mac OSX:ssä 49
 - ohjauspaneelissa 48
 - Windowsin tehtäväpalkissa 48
 - Windowsin työpöydällä 48
- U**
 - Upotettu Web-palvelin 118
 - USB-portti 29
 - useita sivuja yhdelle arkille 52
- V**
 - vakiolokero
 - lisääminen 31
 - muuntaminen Legal-kokoiseksi lokeroksi 34
 - vakiolokeron muuntaminen Legal-kokoiseksi lokeroksi 34
 - vakiovastaanottoalusta
 - asennus 37
 - valikot
 - Asetukset 92
 - Copy Settings (Kopiointiasetukset) 83
 - Fax Directory (Faksihakemisto) 88
 - Fax Settings (Faksiasetukset) 86
 - kaavio 82
 - Machine Settings (Laitteasetukset) 88
 - Network Settings (Verkkoasetukset) 91
 - Reports Print (Raporttien tulostus) 91
 - Scan Settings (Skannausasetukset) 84
 - valintatila
 - Pulse (Pulssi) 67
 - Touch Tone (Äänitaaajuus) 67
 - valintavaihtoehdot, faksi 67
 - Valmis 98
 - valo, merkki- 13
 - vastaamattoman tulostimen tarkistaminen 120

vastaanottoalusta
asennus 37
verkkotiedot, tulostaminen 47
vianmääritys
online-asiakastuki 120
vastaamattoman tulostimen
tarkistaminen 120
Väritulostuksen usein kysytyt
kysymyksiä 138
yhteyden ottaminen
asiakastukeen 139
vianmääritys, faksaaminen
faksien lähettäminen onnistuu
mutta vastaanottaminen ei 127
faksien vastaanottaminen
onnistuu mutta lähettäminen
ei 128
faksin lähettäminen tai
vastaanottaminen ei onnistu 126
vastaanotetun faksin tulostuslaatu
on huono 129
vianmääritys, kopiointi
heikko kopiointilaatu 122
huono skannauslaatu 124
kopiokone ei vastaa 122
osittainen asiakirja tai
valokopio 124
skanneri ei sulkeudu 122
vianmääritys, näyttö
näyttö on tyhjä 120
vianmääritys, paperinsyöttö
ilmoitus ei poistu tukoksen
poistamisen jälkeen 131
vianmääritys, skannaus
osittainen asiakirja tai
valokuvaskannaus 125
skannaaminen kestää liian kauan
tai aiheuttaa tietokoneen
toimintahäiriön 124
skannaaminen tietokoneesta ei
onnistu 125
skannaus epäonnistui 124
skanneri ei sulkeudu 122
skanneri ei vastaa 124
vianmääritys, tukokset ja
syöttöhäiriöt
paperitukos
asiakirjansyöttölaitteessa 79
vianmääritys, tulostimen
lisävarusteet
lisävaruste ei toimi 129
syöttölaitteet 130
vianmääritys, tulostus
lokeroiden yhdistäminen ei
toimi 121

monikieliset PDF-tiedostot eivät
tulostu 120
paperi juuttuu usein 130
paperin käpristyminen 137
tulostus katkeaa odottamattomista
paikoista 121
työn tulostaminen kestää
odotettua kauemmin 121
työt eivät tulostu 120
väärät marginaalit 136
vianmääritys, tulostuslaatu
epätasainen tulostusjälki 134
epätasainen tummuus 135
haamukuvat 136
harmaa tausta 135
huono kalvojen tulostuslaatu 135
leikkautuneet kuvat 137
pystysuorat raidat 133
sivut ovat yhtenäisen värin
peitossa 137
tahriintunut pystysuuntainen
tulostus 132
toistuvat virhekuviot 131
tuloste on liian tumma 135
tuloste on liian vaalea 133
tyhjät sivut 136
vaakasuorat raidat 133
vaalea, valkoinen tai väärän
värinen viiva 132
vino tulostusjälki 136
väriainepilkkuja 138
väriaine varisee pois 138
värin kohdistusvirhe 131
Virransäästö
säättäminen 117
väriaine
käyttöään pidentäminen 101
väriaineen säästäminen 101
väriainekasetit
tilaaminen 108
Väritulostuksen usein kysytyt
kysymyksiä 138

W

Warming up (Laitte lämpenee) 100
Waste Pack Full
(Hukkaväriainepullo täynnä) 100

Y

yhteyden muodostaminen
RJ11-sovitin käyttäminen 17
yhteyden ottaminen
asiakastukeen 139
Y Toner Empty: Replace Toner Y
(Y-väri lopussa: Vaihda väri Y) 95

Ä

äänenvoimakkuusasetukset 68