



# X500n, X502n

## Gebruikershandleiding

**April 2007**

**[www.lexmark.com](http://www.lexmark.com)**

Lexmark en Lexmark met het diamantlogo zijn gedeponeerde handelsmerken van Lexmark International, Inc. in de Verenigde Staten en/of andere landen.

Andere handelsmerken zijn eigendom van hun respectieve houders.

© 2007 Lexmark International, Inc.

**Alle rechten voorbehouden.**

740 West New Circle Road  
Lexington, Kentucky 40550



# Inhoudsopgave

---

<b>Veiligheidsinformatie.....</b>	<b>9</b>
<b>Algemene informatie.....</b>	<b>10</b>
Geconfigureerde modellen.....	10
Informatie over het bedieningspaneel.....	13
De printer voorbereiden voor faxen.....	16
Een faxverbinding kiezen .....	16
RJ11-adapter gebruiken .....	17
Rechtstreeks aansluiten op een wandaansluiting voor telefoons.....	20
Rechtstreeks aansluiten op een wandaansluiting voor telefoons in Duitsland .....	21
Aansluiten op een telefoon .....	22
Aansluiten op een antwoordapparaat.....	23
Aansluiten op een computer met een modem.....	25
De naam en het nummer voor uitgaande faxen instellen .....	26
De datum instellen.....	27
De tijd instellen .....	27
<b>Opties installeren.....</b>	<b>28</b>
Lader voor 530 vel installeren.....	28
Lader voor 530 vel aan de printer bevestigen.....	29
Kabels aansluiten.....	30
<b>Papier en speciaal afdrukmateriaal plaatsen.....</b>	<b>32</b>
Laden vullen.....	32
De standaardlade veranderen in een lade voor papier van het formaat Legal.....	35
De papiersoort instellen.....	38
De standaarduitvoerlade installeren.....	38
Laden koppelen.....	39
<b>Handleiding voor papier en speciaal afdrukmateriaal.....</b>	<b>40</b>
Richtlijnen voor papier.....	40
Papierkenmerken .....	40
Ongeschikt papier.....	41
Papier kiezen.....	41
Voorbedrukte formulieren en briefhoofdpapier kiezen.....	41
Richtlijnen voor het afdrukken op briefhoofdpapier.....	41
Richtlijnen voor het afdrukken op transparanten.....	42
Richtlijnen voor het afdrukken op enveloppen.....	42
Richtlijnen voor het afdrukken op etiketten.....	44
Richtlijnen voor het afdrukken op karton.....	44

Papier bewaren.....	45
Ondersteunde papierformaten, -soorten en -gewichten.....	45
Ondersteunde papierformaten.....	45
Ondersteunde papiersoorten.....	46
Ondersteunde papiergewichten.....	47
Papiercapaciteit.....	47
<b>Afdrukken.....</b>	<b>48</b>
Printersoftware installeren.....	48
Een document afdrukken vanaf een Windows-computer.....	48
Een document afdrukken vanaf een Macintosh-computer.....	48
De configuratiepagina afdrukken.....	48
De voorbeeldpagina afdrukken.....	49
Een afdruktaak annuleren.....	49
Een afdruktaak annuleren via het bedieningspaneel .....	49
Een afdruktaak annuleren via de taakbalk van Windows .....	49
Een afdruktaak annuleren via het bureaublad van Windows .....	49
Een afdruktaak annuleren via een Macintosh-computer met Mac OS 9 .....	50
Een afdruktaak annuleren via een Macintosh-computer met Mac OS X.....	50
<b>Kopiëren.....</b>	<b>51</b>
Een kopie maken.....	51
Kopieerinstellingen aanpassen.....	51
Een papierlade voor kopieën selecteren .....	51
Een papierformaat voor kopieën selecteren.....	52
Kopieën verkleinen of vergroten.....	52
Meerdere pagina's op één vel kopiëren .....	53
De kopieerkwaliteit aanpassen.....	53
Een kopie lichter of donkerder maken .....	54
Exemplaren sorteren .....	54
Een kopieertaak annuleren.....	55
<b>Scannen.....</b>	<b>56</b>
Een document scannen met de computer.....	56
Gescande documenten rechtstreeks naar andere toepassingen sturen.....	57
Tekst scannen om te bewerken.....	57
De scaninstellingen aanpassen via de computer.....	57
Heldere afbeeldingen van items uit tijdschriften of kranten scannen.....	59
Naar een computer scannen via het netwerk.....	60
De scandirectory instellen.....	60
In de scandirectory zoeken.....	60
Een scantaak annuleren.....	60
Scaninstellingen aanpassen via het bedieningspaneel.....	61

De instelling Document Size (Documentformaat) wijzigen.....	61
De scanresolutie aanpassen .....	61
Een gescand beeld lichter of donkerder maken .....	61
<b>Faxen.....</b>	<b>62</b>
Een fax verzenden.....	62
Een fax verzenden via de ADF.....	62
Een fax verzenden via de glasplaat.....	63
Een groepsfax verzenden.....	63
Een groepsfax annuleren .....	63
Een fax verzenden tijdens het telefoneren (Kiezen met hoorn op haak).....	64
Een fax verzenden aan het einde van een gesprek .....	64
Een faxtaak annuleren.....	64
Een fax ontvangen.....	65
Informatie over de faxontvangstmodi .....	65
De faxontvangstmodus instellen.....	65
Een fax ontvangen aan het einde van een gesprek .....	65
Een fax ontvangen van een interne telefoon .....	66
De instellingen voor het faxactiviteitenrapport aanpassen.....	66
Faxactiviteitenrapporten afdrukken.....	66
Snelkeuzenummers instellen.....	67
De snelkeuzelijst afdrukken.....	67
Snelkeuzenummers instellen.....	67
De snelkeuzelijst afdrukken.....	68
Informatie over de kiesopties.....	68
Instellingen voor kiezen aanpassen.....	69
De kiesmodus instellen.....	69
Het volume aanpassen.....	69
Het aantal besignalen instellen waarna een oproep wordt beantwoord .....	70
Instellen op fax indien PBX wordt gebruikt.....	70
Faxinstellingen aanpassen.....	71
Een fax lichter of donkerder maken.....	71
De faxresolutie wijzigen.....	71
Realtime faxtransmissies instellen .....	72
Een papierlade voor binnenkomende faxen selecteren .....	72
Het afdrukformaat van inkomende faxen verkleinen .....	73
<b>Storingen verhelpen.....</b>	<b>74</b>
Papierstoringen voorkomen.....	74
Informatie over storingsberichten en -locaties.....	74
Vastgelopen papier in lade 1 verwijderen.....	76
Vastgelopen papier in lade 2 verwijderen.....	78
Storingen achter de achterklep verhelpen.....	79

Papier vast in de ADF.....	81
<b>Printermenu's.....</b>	<b>84</b>
Menuoverzicht.....	84
Menu Copy Settings (Kopieerinstellingen).....	85
Menu Scan Settings (Scaninstellingen).....	86
Menu Fax Settings (Faxinstellingen).....	88
Menu Fax Directory (Faxdirectory).....	90
Menu Machine Settings (Apparaatinstellingen).....	91
Menu Network Settings (Netwerkinstellingen).....	94
Menu Reports Print (Rapporten afdrukken).....	94
Menu Admin Settings (Beheerinstellingen).....	95
<b>Printerberichten.....</b>	<b>98</b>
Lijst met statusberichten en foutmeldingen.....	98
<b>De printer onderhouden.....</b>	<b>104</b>
Supplies bewaren.....	104
Tonerbesparing.....	104
De printer schoonmaken.....	104
Buitenkant van de printer reinigen.....	104
De glasplaat reinigen.....	105
Stofvrij glas reinigen .....	106
Supplies bestellen.....	111
Tonercartridges bestellen .....	111
Verhittingsstation bestellen.....	112
Photodeveloper-cartridge bestellen.....	112
Toneroverloopfles bestellen .....	112
De printer verplaatsen.....	112
Voordat u de printer verplaatst .....	112
De scanner vergrendelen .....	113
Printer van de lader voor 530 vel verwijderen .....	115
De printer verplaatsen naar een andere locatie .....	118
De printer op een nieuwe locatie installeren.....	118
<b>Beheerdersondersteuning.....</b>	<b>119</b>
De beheerdersmenu's vergrendelen.....	119
Het wachtwoord van de beheerdersmenu's wijzigen.....	119
Spaarstand aanpassen.....	120
Fabriekswaarden herstellen.....	120
De standaardmodus instellen.....	120
Auto Clear (Automatisch wissen) inschakelen.....	121

De Embedded Web Server gebruiken.....	121
<b>Problemen oplossen.....</b>	<b>123</b>
On line klantenondersteuning.....	123
Niet-reagerende printer controleren.....	123
Problemen met afdrucken oplossen.....	123
Meertalige PDF's worden niet afgedrukt .....	123
Display op het bedieningspaneel is leeg .....	123
Taken worden niet afgedrukt.....	123
Het duurt heel lang voordat de taak is afgedrukt.....	124
Laden koppelen lukt niet.....	124
Er komen onverwachte pagina-einden voor .....	124
Problemen met kopiëren oplossen.....	125
De kopieerfunctie reageert niet .....	125
De klep van de scannereenheid kan niet worden gesloten .....	125
Slechte kwaliteit van kopieën .....	125
Documenten of foto's worden gedeeltelijk gekopieerd .....	127
Problemen met scannen oplossen.....	127
De scannerfunctie reageert niet .....	127
Scannen is mislukt.....	127
Scannen duurt te lang of de computer loopt vast tijdens scannen.....	127
Slechte kwaliteit van gescande afbeeldingen.....	128
Documenten of foto's worden gedeeltelijk gescand .....	128
Kan niet vanaf een computer scannen .....	128
Problemen met faxen oplossen.....	129
Kan geen faxen verzenden of ontvangen.....	129
Kan wel faxen verzenden, maar niet ontvangen .....	130
Kan wel faxen ontvangen, maar niet verzenden .....	131
Ontvangen fax heeft een slechte afdrukkwaliteit.....	132
Problemen met opties oplossen.....	132
Optie functioneert niet goed of helemaal niet meer nadat deze is geïnstalleerd.....	132
Laders.....	133
Problemen met de papierinvoer oplossen.....	133
Papier loopt regelmatig vast.....	133
Bericht Paper jam (Papier vast) blijft staan nadat storing is verholpen .....	134
Problemen met de afdrukkwaliteit oplossen.....	134
Herhaalde storingen .....	134
Foutieve kleurenregistratie .....	134
Licht gekleurde streep, witte streep of streep met de verkeerde kleur .....	135
Vlekkerige verticale afdruk .....	135
Horizontale strepen .....	136
Verticale strepen.....	136
Afdruk is te licht .....	136
Onregelmatigheden in de afdruk .....	137
Afdruk is te donker.....	138

Afdrukkwaliteit van transparant is laag .....	138
Grijze achtergrond .....	138
Verschillen in afdrumdichtheid.....	138
Zwevende afbeeldingen .....	139
Onjuiste marges .....	139
Scheve afdruk.....	139
Lege pagina's .....	139
Onvolledige afbeeldingen .....	140
Volledig gekleurde pagina's.....	140
Gekruild papier .....	141
Tonervlekjes .....	141
De toner laat los .....	141
Veelgestelde vragen over afdrukken in kleur.....	142
Contact opnemen met klantenondersteuning.....	142
<b>Kennisgevingen.....</b>	<b>144</b>
Informatie over deze uitgave.....	144
Energieverbruik.....	147
<b>Index.....</b>	<b>149</b>



# Veiligheidsinformatie

---

Sluit het netsnoer aan op een goed geaard en goed toegankelijk stopcontact in de buurt van het product.

Gebruik alleen een telefoonsnoer (RJ-11) met een minimale draaddikte van 26 AWG (American Wire Gauge) wanneer u dit product aansluit op het openbare telefoonnetwerk.

Neem contact op met een professionele onderhoudstechnicus voor onderhoud en reparaties die niet in de gebruikersdocumentatie worden beschreven.

Dit product is ontworpen, getest en goedgekeurd volgens de strenge internationale veiligheidsvoorschriften die van toepassing zijn op het gebruik van specifieke Lexmark onderdelen. De veiligheidsvoorzieningen van bepaalde onderdelen zullen niet altijd duidelijk zichtbaar zijn. Lexmark is niet verantwoordelijk voor het gebruik van vervangende onderdelen.



**Let op:** controleer of alle aansluitingen (zoals Ethernet- en telefoonaansluitingen) correct op de aangegeven poorten zijn aangesloten.

Dit product maakt gebruik van een laser.



**Let op:** Het toepassen van bedieningswijzen, aanpassingsmethoden of procedures anders dan in dit document worden beschreven, kan blootstelling aan gevaarlijke straling tot gevolg hebben.

Dit product maakt gebruik van een afdrukproces waarbij het afdrukmateriaal wordt verhit. Door de hitte kan het afdrukmateriaal bepaalde stoffen afgeven. Bestudeer het gedeelte in de bedieningsinstructies waarin de richtlijnen voor het selecteren van afdrukmaterialen worden besproken om schadelijke emissies te voorkomen.

In de lamp van dit product bevindt zich kwik (<5 mg/Hg). De afvoer van kwik is mogelijk wettelijk bepaald vanwege milieuoverwegingen. Neem voor informatie over afvoer of recycling contact op met uw gemeente of de Electronic Industries Alliance: [www.eiae.org](http://www.eiae.org).

Dit symbool geeft aan dat er een heet oppervlak of onderdeel aanwezig is.



**Let op:** Om letsel te voorkomen, moet u een heet oppervlak eerst laten afkoelen voordat u het aanraakt.

# Algemene informatie

---

## Geconfigureerde modellen

### ***Basismodel***

In de volgende afbeeldingen wordt het basismodel printer weergegeven.

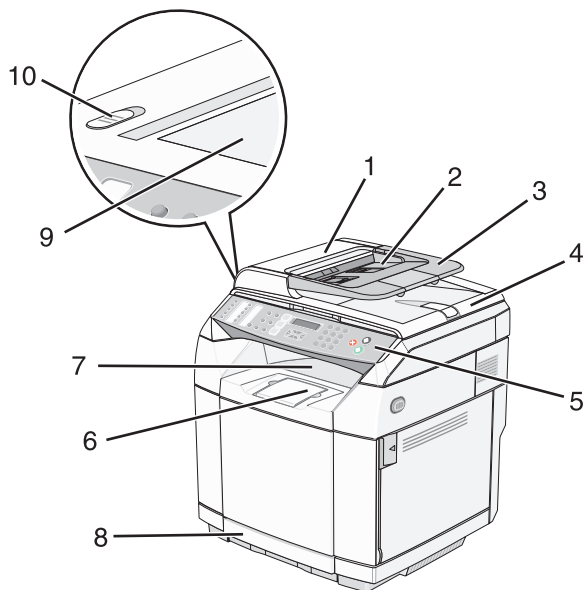

1	Automatische documentinvoer (ADF)
2	Papiergeleiders
3	Papiersteun voor automatische documentinvoer
4	Klep van de scanner
5	Bedieningspaneel
6	Papiersteun
7	Standaarduitvoerlade
8	Standaardlade voor 250 vel (lade 1)
9	Glasplaat
10	Scannervergrendeling

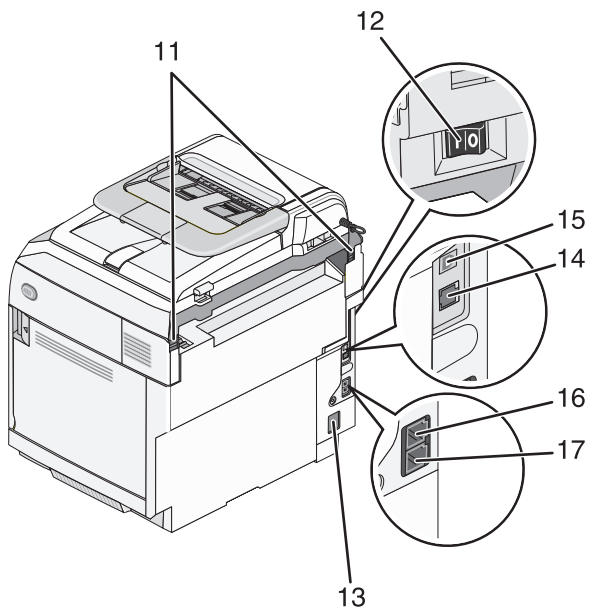

11	Scharnieren aan de achterzijde
12	Aan-uitschakelaar
13	Netvoedingsaansluiting
14	Ethernetpoort
15	USB-poort
16	EXT-poort
17	LINE-poort

## ***Volledig geconfigureerd model***

In de volgende afbeelding wordt het volledig geconfigureerde printermodel weergegeven. Het basismodel kan volledig worden geconfigureerd door een lader voor 530 vel toe te voegen. Het sterretje (\*) geeft aan dat de lader optioneel is.



1	Optionele lader voor 530 vel (lade 2)*
---	--

## Informatie over het bedieningspaneel

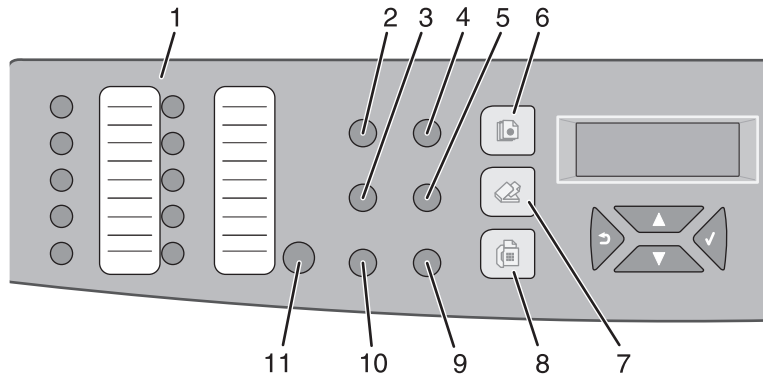

Onderdeel	Beschrijving
1 Sneltoetsenpaneel	<p>Met de knoppen op het sneltoetsenpaneel hebt u direct toegang tot de voorgeprogrammeerde faxnummers en scanbestemmingen.</p> <ul style="list-style-type: none"> <li>Er kunnen maximaal 20 nummers in de Quick Dial-lijst (snelkeuzelijst) worden opgeslagen voor directe toegang tot faxnummers.</li> </ul> <p><b>Opmerking:</b> U kunt de snelkiesnummers met het bedieningspaneel instellen.</p> <ul style="list-style-type: none"> <li>Er kunnen maximaal 20 nummers in de One Touch-lijst (sneltoetslijst) worden opgeslagen voor directe toegang tot e-mailadressen, FTP-bestemmingen of computerbestemmingen.</li> </ul> <p><b>Opmerking:</b> De sneltoetsnummers kunt u instellen met behulp van de Embedded Web Server.</p>
2 Redial / Pause (Opnieuw kiezen/Pauzeren)	<ul style="list-style-type: none"> <li>Het laatst ingevoerde faxnummer kiezen (opnieuw kiezen).</li> <li>Een onderbreking van drie seconden invoegen in het nummer dat u wilt kiezen om te wachten op een buitenlijn of om verbinding te maken met een geautomatiseerd antwoordsysteem.</li> </ul>
3 Hook (Haak)	Telefoonlijn inschakelen (voor handmatig faxen) of uitschakelen (voor automatisch faxen).
4 Reduce / Enlarge (Verkleinen/vergroten)	Het formaat van een gekopieerd document ten opzichte van het oorspronkelijke formaat aanpassen (25-400%).
5 Lighter / Darker (Lichter/donkerder)	De intensiteit van een afbeelding tijdens het kopiëren of scannen vergroten of verkleinen.
6 Copy (Kopiëren)	Kopieermodus activeren.

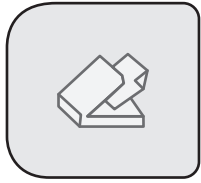
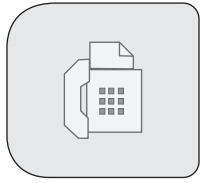
Onderdeel		Beschrijving
7	Scan (Scannen) 	Scanmodus activeren.
8	Fax (Faxen) 	Faxmodus activeren. <b>Opmerking:</b> De faxfunctie is niet op alle modellen beschikbaar.
9	Image quality (Beeldkwaliteit)	Toegang tot opties voor de kopieer-, scan- en faxkwaliteit.
10	Directory	Toegang tot de voorgeprogrammeerde faxnummers en scanbestemmingen. <ul style="list-style-type: none"> <li>• Er kunnen maximaal 50 nummers in de Speed Dial-lijst (snelkeuzelijst) worden opgeslagen.</li> <li>• Er kunnen maximaal 20 nummers in de scanlijst worden opgeslagen.</li> </ul>
11	Shift	Toegang tot snelkeuzenummers 11-20. Druk hiervoor de knop <b>Shift</b> in en druk daarna op de snelkiesknop die overeenkomt met het nummer dat u wilt kiezen.

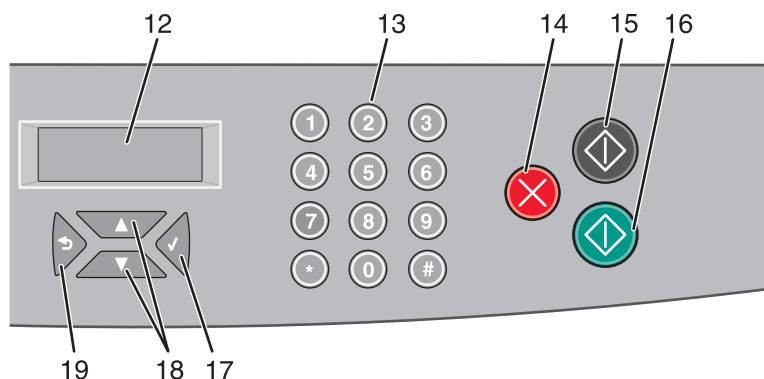

Onderdeel	Beschrijving
12 Display	Berichten weergeven over de huidige status van de printer en mogelijke problemen die moeten worden opgelost.
13 Toetsenblok	In kopieermodus: het aantal kopieën of afdrukken invoeren dat u wilt maken. In faxmodus: <ul style="list-style-type: none"> <li>• faxnummers invoeren.</li> <li>• Letters selecteren bij het maken van een snelkeuzelijst.</li> <li>• Cijfers invoeren om de datum en tijd die worden weergegeven op het display van de printer in te stellen of te wijzigen.</li> </ul>
14 Stop / Clear (Stop/Wissen)	De printer opnieuw instellen tijdens het uitvoeren van een handeling of de printer terugbrengen naar de status <b>Ready</b> (Gereed) tijdens het navigeren door menu's.
15 Black Start (Start zwart)	Kopiëren of scannen in zwart-wit starten.
16 Color Start (Start kleur)	Kopiëren of scannen in kleur starten.

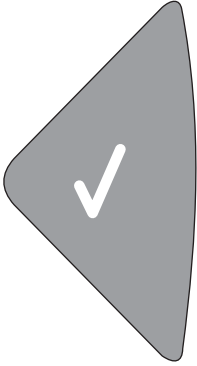
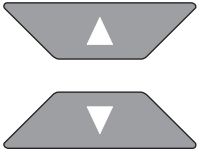
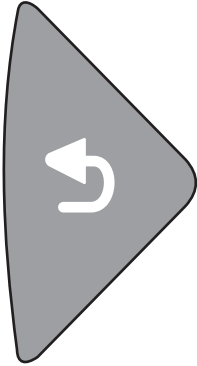
Onderdeel		Beschrijving
17	Select (Selecteren) 	Menuselecties en instellingen accepteren.
18	Navigatieknoppen 	<ul style="list-style-type: none"> <li>• Druk op ▲ of ▼ om door menulijsten te bladeren.</li> <li>• Wanneer <b>Ready</b> (Gereed) op het display verschijnt, drukt u op ▲ of ▼ om de menu's te openen.</li> </ul>
19	Back (Terug) 	Terugkeren naar het vorige menu.

## De printer voorbereiden voor faxen

Mogelijk zijn de volgende verbindingsmethoden niet van toepassing voor alle landen of regio's.

 **Let op:** Gebruik de faxfunctie niet tijdens onweer. Installeer dit product nooit tijdens onweer en sluit nooit kabels, zoals het netsnoer of de telefoonlijn, aan tijdens onweer.

### Een faxverbinding kiezen

U kunt de printer aansluiten op apparatuur zoals een telefoon, een antwoordapparaat of een computermodem.

**Opmerking:** De printer is een analoog apparaat dat het beste werkt als deze rechtstreeks wordt aangesloten op een wandcontactdoos. Andere apparaten (zoals een telefoon of antwoordapparaat) kunnen worden aangesloten op de printer en gegevens doorsturen naar de printer, zoals is beschreven in de installatiestappen. Als u een digitale aansluiting zoals ISDN, DSL of ADSL wilt hebben, hebt u een apparaat van derden (zoals een DSL-filter) nodig.

U hoeft de printer *niet* aan te sluiten op een computer, maar u moet deze *wel* aansluiten op een telefoonlijn als u faxen wilt verzenden en ontvangen.



U kunt de printer aansluiten op andere apparatuur. Gebruik de volgende tabel om te bepalen op welke manier u de printer het beste kunt instellen.

Apparatuur	Voordelen
<ul style="list-style-type: none"> <li>• De printer</li> <li>• Een telefoonkabel</li> </ul>	Faxen verzenden en ontvangen zonder dat u een computer nodig hebt.
<ul style="list-style-type: none"> <li>• De printer</li> <li>• Een telefoon</li> <li>• Twee telefoonkabels</li> </ul>	<ul style="list-style-type: none"> <li>• De faxlijn als een normale telefoonlijn gebruiken.</li> <li>• Faxen verzenden en ontvangen zonder dat u een computer nodig hebt.</li> </ul>
<ul style="list-style-type: none"> <li>• De printer</li> <li>• Een telefoon</li> <li>• Een antwoordapparaat</li> <li>• Drie telefoonkabels</li> </ul>	Binnenkomende telefonische berichten en faxen ontvangen.
<ul style="list-style-type: none"> <li>• De printer</li> <li>• Een telefoon</li> <li>• Een computermodem</li> <li>• Drie telefoonkabels</li> </ul>	Faxen verzenden met de computer of de printer.

## ***RJ11-adapter gebruiken***

### **Land/regio**

- Verenigd Koninkrijk
- Italië
- Ierland
- Zweden
- Finland
- Nederland
- Noorwegen
- Frankrijk
- Denemarken
- Portugal

Als u de printer op een antwoordapparaat, telefoon of ander telecommunicatieapparaat wilt aansluiten, gebruikt u de adapter voor de telefoonlijn die in sommige landen of regio's in de doos bij de printer is geleverd.

**Opmerking:** als u DSL heeft, moet u de printer niet aansluiten met een splitter omdat de faxfunctie wellicht niet correct werkt.

- 1 Sluit de adapter aan op de telefoonlijn die bij de printer is geleverd.

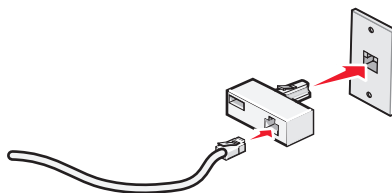

**Opmerking:** De adapter voor het Verenigd Koninkrijk wordt weergegeven. Uw adapter ziet er mogelijk anders uit, maar past in de telefooncontactdoos die op uw locatie wordt gebruikt.

2 Sluit de telefoonlijn van het gewenste telecommunicatieapparaat aan op het linkeraansluiting van de adapter.

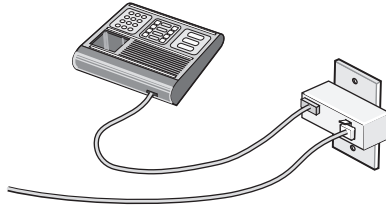

Als uw telecommunicatieapparaat een telefoonlijn met een Amerikaanse RJ11-aansluiting heeft, volgt u de onderstaande stappen voor het aansluiten van het apparaat:

1 Verwijder de afdekplug uit de EXT-poort  achter op de printer.

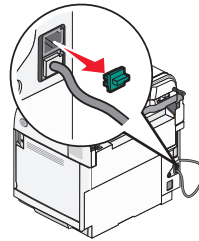

**Opmerking:** wanneer u deze afdekplug eenmaal hebt verwijderd, functioneren land- of regiospecifieke apparaten die u op de aangegeven wijze via de adapter op de printer aansluit, niet correct.

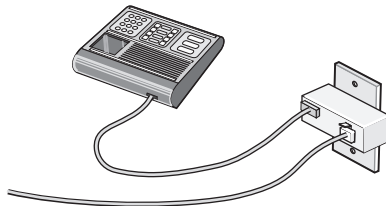

2 Sluit uw telecommunicatieapparaat rechtstreeks aan op de EXT-poort  achter op de printer.

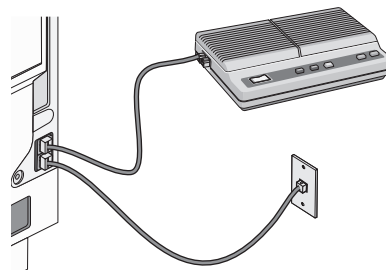

**Waarschuwing:** raak de kabels of het aangegeven gedeelte van de printer niet aan wanneer er een fax wordt verzonden of ontvangen.

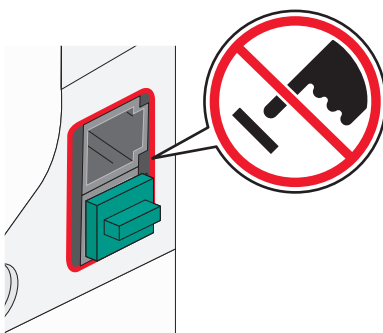

## Land/regio

- Saoedi-Arabië
- Verenigde Arabische Emiraten
- Egypte
- Bulgarije
- Tsjechië
- België
- Australië
- Zuid-Afrika
- Griekenland
- Israël
- Hongarije
- Polen
- Roemenië
- Rusland
- Slovenië
- Spanje
- Turkije

U sluit als volgt een telefoon, een antwoordapparaat of andere telecommunicatieapparaten op de printer aan:

- 1 Verwijder de afdekplug uit de achterzijde van de printer.

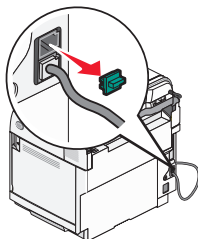

- 2 Sluit uw telecommunicatieapparaat rechtstreeks aan op de EXT-poort  achter op de printer.

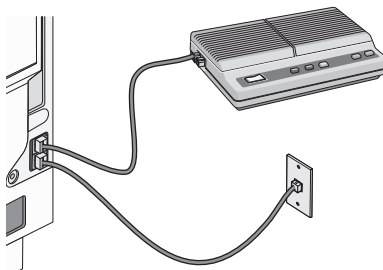

**Opmerking:** wanneer u deze afdekplug eenmaal hebt verwijderd, functioneren land- of regio-specifieke apparaten die u op de aangegeven wijze via de adapter op de printer aansluit, niet correct.

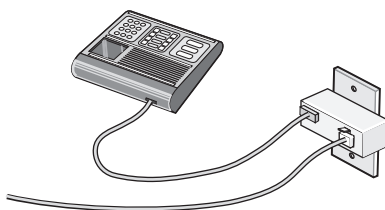

### Land/regio

- Duitsland
- Oostenrijk
- Zwitserland

In de EXT-poort  aan de achterzijde van de printer bevindt zich een afdekplug. Deze afdekplug is nodig voor het correct functioneren van de printer.

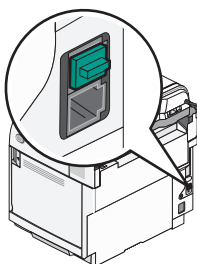

**Opmerking:** Verwijder de afdekplug niet. Als u deze verwijdert, functioneren andere telecommunicatieapparaten in uw huis (zoals telefoons of antwoordapparaten) mogelijk niet.

### ***Rechtstreeks aansluiten op een wandaansluiting voor telefoons***

Sluit de printer rechtstreeks aan op een wandaansluiting voor telefoons om kopieën te maken en faxen te verzenden of ontvangen zonder een computer.

- 1 U hebt een telefoonsnoer en een wandaansluiting voor telefoons nodig.
- 2 Sluit het ene uiteinde van het telefoonsnoer aan op de LINE-poort  van de printer.

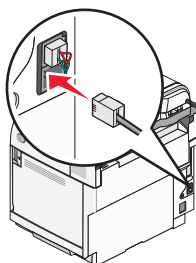

- 3 Sluit het andere uiteinde van het telefoonsnoer aan op een werkende wandaansluiting voor telefoons.

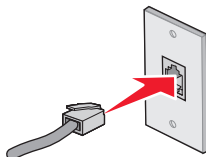

## ***Rechtstreeks aansluiten op een wandaansluiting voor telefoons in Duitsland***

Sluit de printer rechtstreeks aan op een wandaansluiting voor telefoons om faxen te verzenden of ontvangen zonder gebruik te maken van een computer.

**Opmerking:** In Duitsland (en in bepaalde andere landen) wordt de printer geleverd met een speciale RJ-11-stekker in de EXT-poort. Verwijder de RJ-11-stekker niet. Zonder deze stekker werken de fax en telefoon niet goed.

- 1 U hebt een telefoonsnoer (geleverd bij het product) en een wandaansluiting voor telefoons nodig.
- 2 Sluit het ene uiteinde van het telefoonsnoer aan op de LINE-poort van de printer.

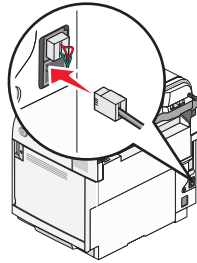

- 3 Sluit het andere uiteinde van het telefoonsnoer aan op de N-aansluiting van een werkende wandaansluiting voor telefoons.

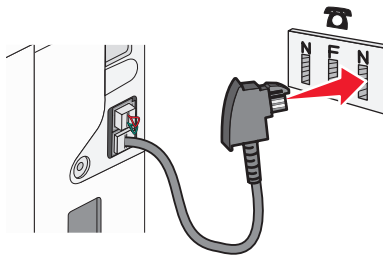

- 4 Als u dezelfde lijn wilt gebruiken voor communicatie via fax en telefoon, sluit u een tweede telefoonsnoer (niet meegeleverd) aan op de telefoon en op de F-aansluiting van een werkende wandaansluiting voor telefoons.

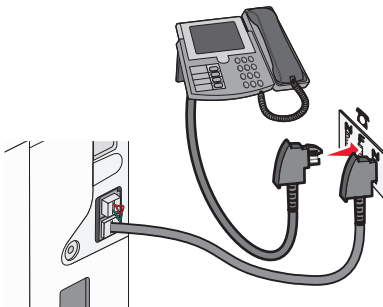

- 5 Als u dezelfde lijn wilt gebruiken voor het opnemen van berichten op uw antwoordapparaat, sluit u een tweede telefoonsnoer (niet meegeleverd) aan op het antwoordapparaat en op de andere N-aansluiting van de wandaansluiting voor telefoons.

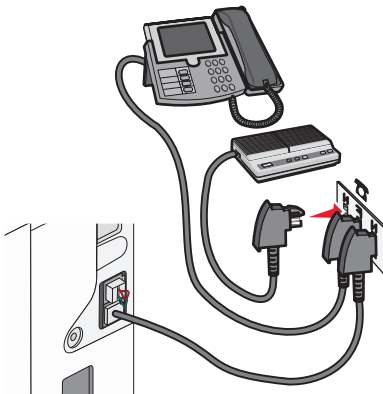

## ***Aansluiten op een telefoon***

Sluit een telefoon aan op de printer als u de faxlijn wilt gebruiken als een normale telefoonlijn. Installeer vervolgens de printer (waarbij het niet uitmaakt waar uw telefoon zich bevindt) om kopieën te maken of om faxen te verzenden en te ontvangen zonder gebruik van een computer.

**Opmerking:** Welke installatiestappen u precies moet uitvoeren, is afhankelijk van het land of de regio.

- 1 Controleer of u over het volgende beschikt:

- Een telefoon
- Twee telefoonkabels
- Een telefoonwandcontactdoos

- 2 Sluit een telefoonkabel aan op de LINE-poort  van de printer en sluit de kabel vervolgens aan op een actieve telefoonwandcontactdoos.

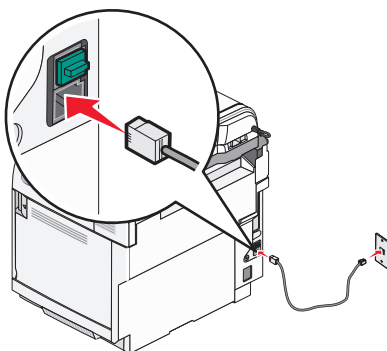

3 Haal de beschermstekker uit de EXT-poort 📞 van de printer.

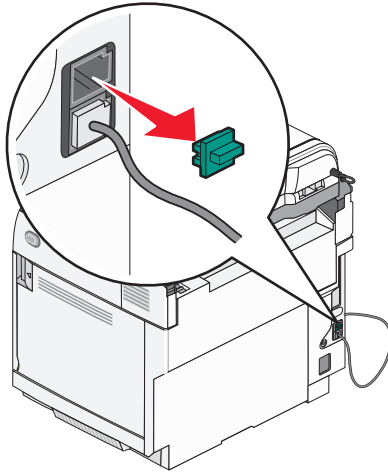

4 Sluit de andere telefoonkabel aan op een telefoon en sluit de kabel vervolgens aan op de EXT-poort 📞 van de printer.

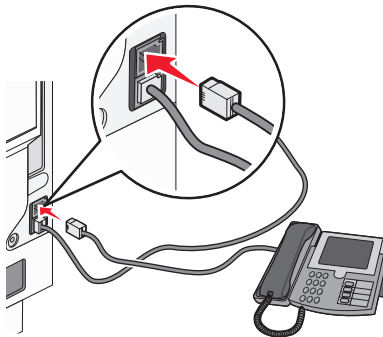

### ***Aansluiten op een antwoordapparaat***

Sluit een antwoordapparaat aan op de printer als u binnenkomende telefonische berichten en faxen wilt ontvangen.

**Opmerking:** Welke installatiestappen u precies moet uitvoeren, is afhankelijk van het land of de regio.

1 Controleer of u over het volgende beschikt:

- Een telefoon
- Een antwoordapparaat
- Drie telefoonkabels
- Een telefoonwandcontactdoos

**2** Sluit een telefoonkabel aan op de LINE-poort  van de printer en sluit de kabel vervolgens aan op een actieve telefoonwandcontactdoos.

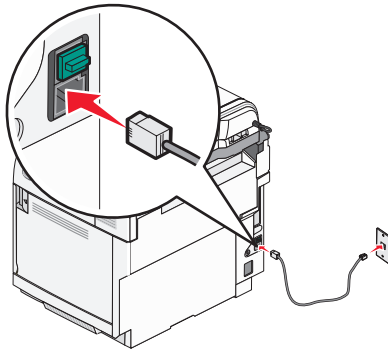

**3** Haal de beschermstekker uit de EXT-poort  van de printer.

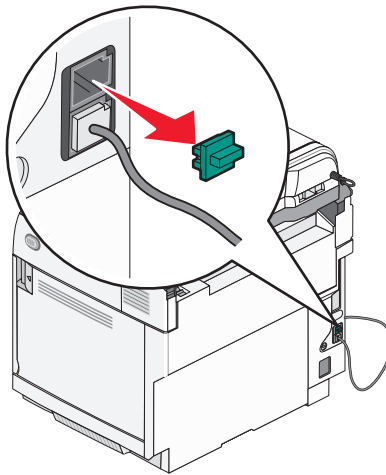

**4** Sluit een tweede telefoonkabel aan op de telefoon en het antwoordapparaat.



**5** Sluit een derde telefoonkabel aan op het antwoordapparaat en de EXT-poort  van de printer.

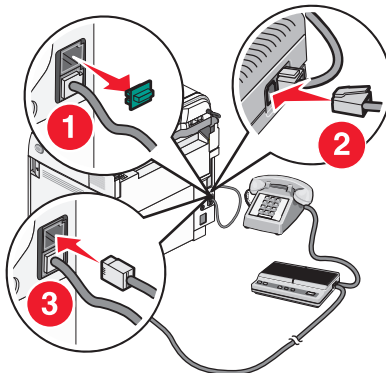



## Aansluiten op een computer met een modem

Sluit de printer aan op een computer met een modem als u faxen wilt verzenden vanuit de softwaretoepassing.

**Opmerking:** Welke installatiestappen u precies moet uitvoeren, is afhankelijk van het land of de regio.

1 Controleer of u over het volgende beschikt:

- Een telefoon
- Een computer met een modem
- Drie telefoonkabels
- Een telefoonwandcontactdoos

2 Sluit een telefoonkabel aan op de LINE-poort  van de printer en sluit de kabel vervolgens aan op een actieve telefoonwandcontactdoos.

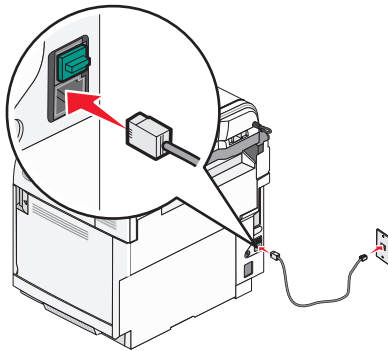

3 Haal de beschermstekker uit de EXT-poort  van de printer.

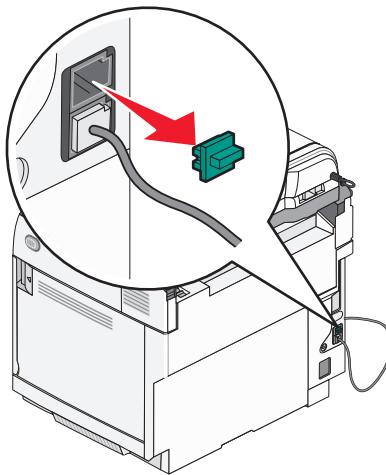

- 4 Sluit een tweede telefoonkabel aan op de telefoon en de computermodem.

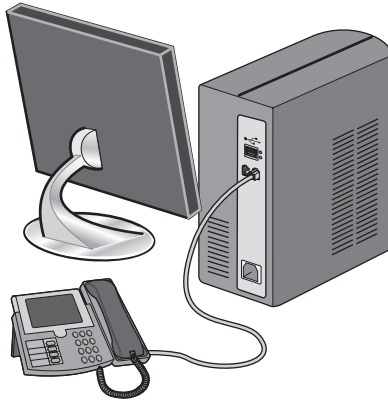

- 5 Sluit een derde telefoonkabel aan op de computermodem en de EXT-poort  van de printer.

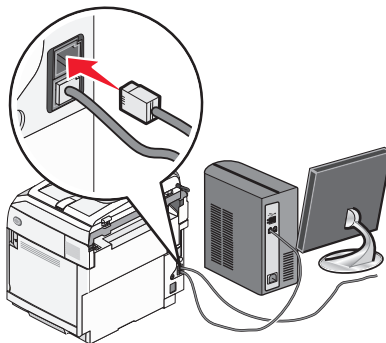

### ***De naam en het nummer voor uitgaande faxen instellen***

Op de volgende wijze kunt u de toegewezen faxnaam en het faxnummer op uitgaande faxen afdrucken:

- 1 Druk op het bedieningspaneel op ▲.
- 2 Druk net zo vaak op ▲ of ▼ tot de optie voor **beheerinstellingen** wordt weergegeven en druk vervolgens op √.
- 3 Druk net zo vaak op ▲ of ▼ tot de optie voor **gebruikersinstellingen** wordt weergegeven en druk vervolgens op √.
- 4 Druk net zo vaak op ▲ of ▼ tot de optie voor het **faxnummer van de gebruiker** wordt weergegeven en druk vervolgens op √.
- 5 Gebruik het toetsenblok om het faxnummer in te voeren en druk vervolgens op √.
- 6 Druk net zo vaak op ▲ of ▼ tot **Gebruikersnaam** wordt weergegeven en druk vervolgens op √.
- 7 Gebruik het toetsenblok om de gebruikersnaam te typen en druk vervolgens op √.
- 8 Druk op  om terug te keren naar de stand **Gereed**.

## ***De datum instellen***

U kunt de datum instellen zodat op elke fax die u verzendt, de juiste datum wordt afgedrukt. Als zich een stroomstoring voordoet, kan het nodig zijn om de datum opnieuw in te stellen. U kunt als volgt de datum instellen:

- 1 Druk op het bedieningspaneel op ▲.
- 2 Druk net zo vaak op ▲ of ▼ tot **Admin Settings** (Beheerinstellingen) wordt weergegeven en druk vervolgens op √.
- 3 Druk net zo vaak op ▲ of ▼ tot **Date/Time Setup** (Instellen datum/tijd) wordt weergegeven en druk vervolgens op √.
- 4 Druk net zo vaak op ▲ of ▼ tot **Date Setting** (Instelling datum) wordt weergegeven en druk vervolgens op √.
- 5 Druk herhaaldelijk op ▲ of ▼ tot **Year** (Jaar), **Month** (Maand), **Date** (Datum) of **Date Format** (Datumindeling) wordt weergegeven en druk vervolgens op √.
- 6 Druk herhaaldelijk op ▲ of ▼ of gebruik het toetsenblok om het geselecteerde onderdeel van de datum aan te passen. Druk vervolgens op √.
- 7 Druk op ↶ om nog een onderdeel van de datum aan te passen of druk op ✖ om terug te keren naar de stand **Ready** (Gereed).

## ***De tijd instellen***

U kunt de tijd instellen zodat op elke fax die u verzendt, de juiste tijd wordt afgedrukt. Als zich een stroomstoring voordoet, kan het nodig zijn om de tijd opnieuw in te stellen. U kunt als volgt de tijd instellen:

- 1 Druk op het bedieningspaneel op ▲.
- 2 Druk net zo vaak op ▲ of ▼ tot de optie voor **beheerinstellingen** wordt weergegeven en druk vervolgens op √.
- 3 Druk net zo vaak op ▲ of ▼ tot de optie voor het **instellen van datum/tijd** wordt weergegeven en druk vervolgens op √.
- 4 Druk net zo vaak op ▲ of ▼ tot de optie voor het **instellen van de tijd** wordt weergegeven en druk vervolgens op √.
- 5 Druk net zo vaak op ▲ of ▼ tot **Tijdsindeling**, **Uur** of **Minuut** wordt weergegeven en druk vervolgens op √.
- 6 Druk herhaaldelijk op ▲ of ▼ of gebruik het toetsenblok om het geselecteerde onderdeel van de tijd aan te passen. Druk vervolgens op √.
- 7 Druk op ↶ om nog een onderdeel van de tijd aan te passen of druk op ✖ om terug te keren naar de stand **Gereed**.

# Opties installeren

---

## Lader voor 530 vel installeren

De printer ondersteunt een optionele lader waardoor er nog 530 vellen extra kunnen worden geplaatst.

 **Let op:** Als u de lader voor 530 vel wilt installeren nadat u de printer gebruiksklaar hebt gemaakt, dient u eerst de printer uit te zetten en het netsnoer los te koppelen.

- 1 Pak de lader voor 530 vel uit en verwijder het verpakkingsmateriaal.
- 2 Plaats de lader op de locatie die u hebt uitgekozen voor de printer.
- 3 Breng de printer op gelijke hoogte met de lader voor 530 vel en laat de printer op zijn plaats zakken.

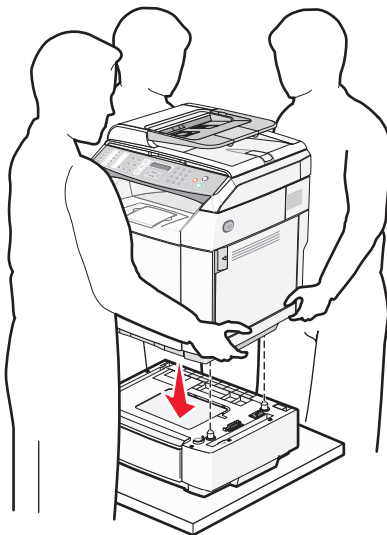

## Lader voor 530 vel aan de printer bevestigen

- 1 Breng één montagebeugel op gelijke hoogte met de opening aan de rechterzijde van de printer (zie afbeelding). Druk de beugel plat tegen de printer en draai vervolgens de schroef vast.

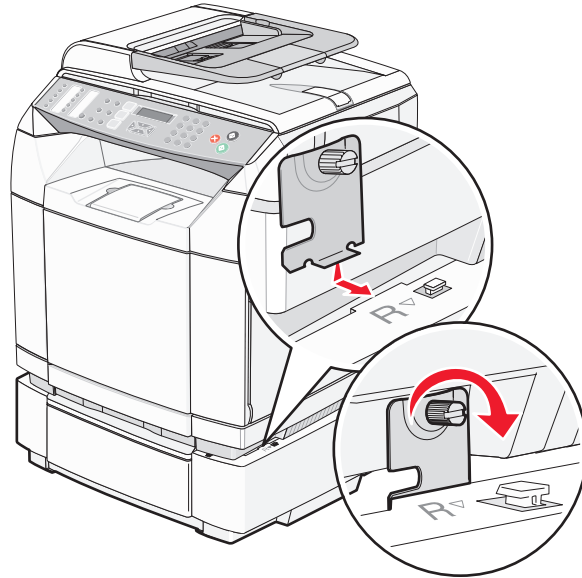

- 2 Begin aan de voorkant van de printer en druk de rechterzijklep op de printer, waarbij u elke sleuf van de klep over het bijbehorende nokje van de lader schuift, zodat de ruimte tussen de printer en de lader wordt afgedekt.

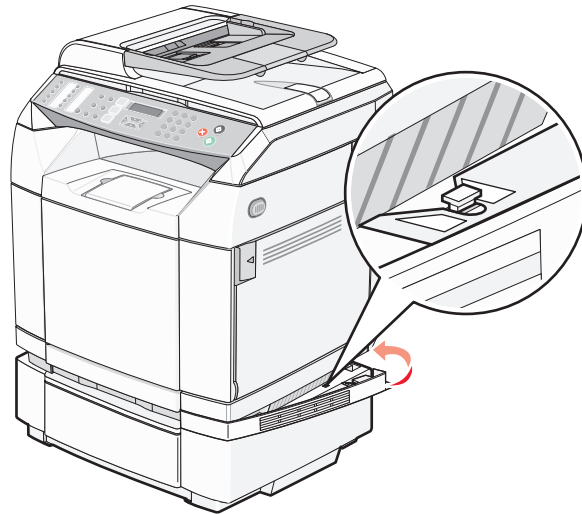

- 3** Breng de andere montagebeugel op gelijke hoogte met de opening aan de linkerkant van de printer zoals in de afbeelding wordt weergegeven. Druk de beugel plat tegen de printer en draai vervolgens de schroef vast.

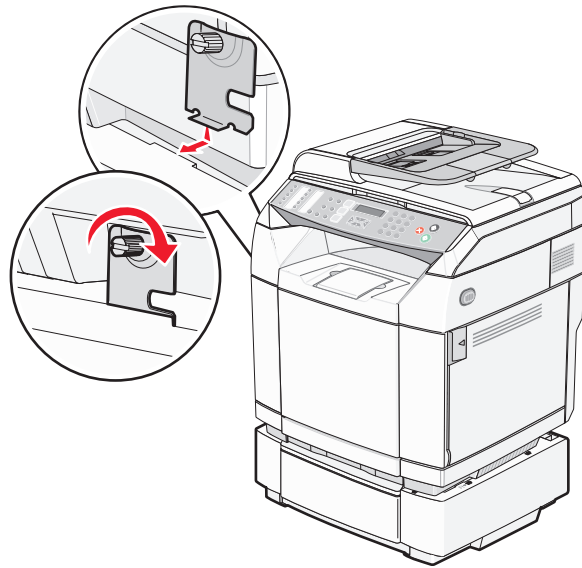

- 4** Begin aan de voorkant van de printer en druk de linkerzijklep op de printer, waarbij u elke sleuf van de klep over het bijbehorende nokje van de lader schuift, zodat de ruimte tussen de printer en de lader wordt afgedekt.

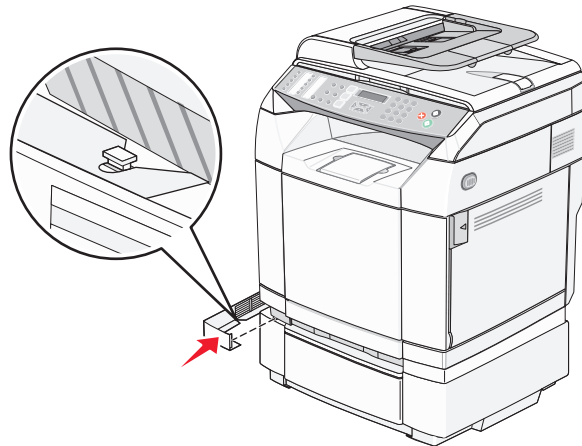

## Kabels aansluiten

Sluit de printer aan op de computer met een USB-kabel of een ethernetkabel.

- Voor een USB-poort is een USB-kabel vereist. Zorg ervoor dat het USB-symbool op de kabel overeenkomt met het USB-symbool op de printer.
- Sluit de ethernetkabel aan op de ethernetpoort die is weergegeven.

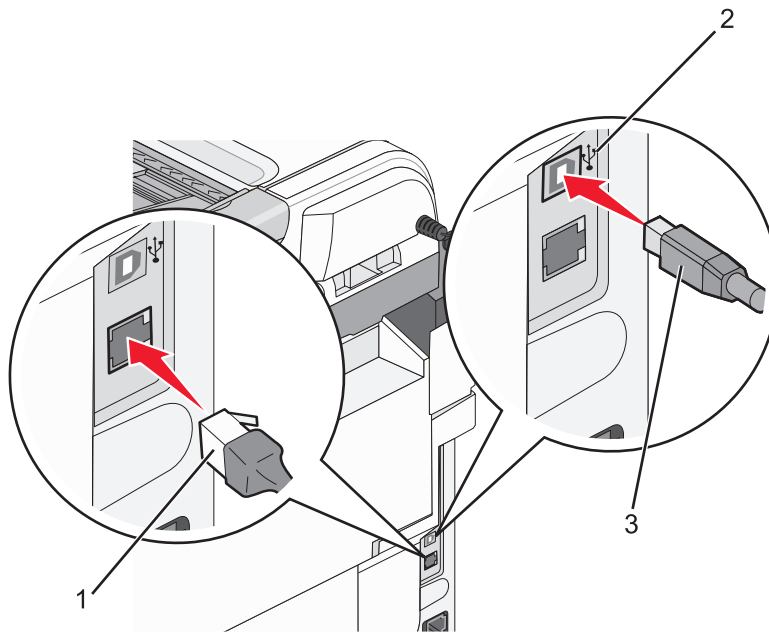

1	Ethernetpoort
2	USB-symbool
3	USB-poort

# Papier en speciaal afdrukmateriaal plaatsen

---

In dit gedeelte leest u hoe u de standaardlade (lade voor 250 vel) en de optionele lade voor 530 vel (onderdeel van de optionele lader voor 530 vel) moet vullen. Hierin vindt u ook informatie over de standaarduitvoerlade.

## Laden vullen

De printer bevat twee laden waaruit u kunt kiezen: de standaardlade (lade 1), ook wel de lade voor 250 vel genoemd, en de optionele lade voor 530 vel (lade 2), die deel uitmaakt van de lader voor 530 vel en in het ladehuis past. Voor de meeste afdruktaken plaatst u het papier of het speciale afdrukmateriaal in lade 1. Als u het papier op de juiste manier plaatst, voorkomt u papierstoringen of andere afdrukproblemen.

**Opmerking:** Lade 1 kan worden gebruikt als een lade voor vellen van Letter-formaat of kan worden uitgetrokken tot een lade voor vellen van Legal-formaat.

Vul de standaardlade en de optionele laden op dezelfde manier. De nokjes van de breedte- en lengtegeleiders zien er verschillend uit, maar worden op dezelfde manier ingedrukt en verplaatst.

- 1 Pak de handgreep en trek de lade naar buiten. Haal de lade uit de printer.

**Opmerking:** Verwijder een lade nooit tijdens de uitvoering van een afdruktaak of als het bericht **Even geduld** op het display knippert. Dit zou een papierstoring kunnen veroorzaken.

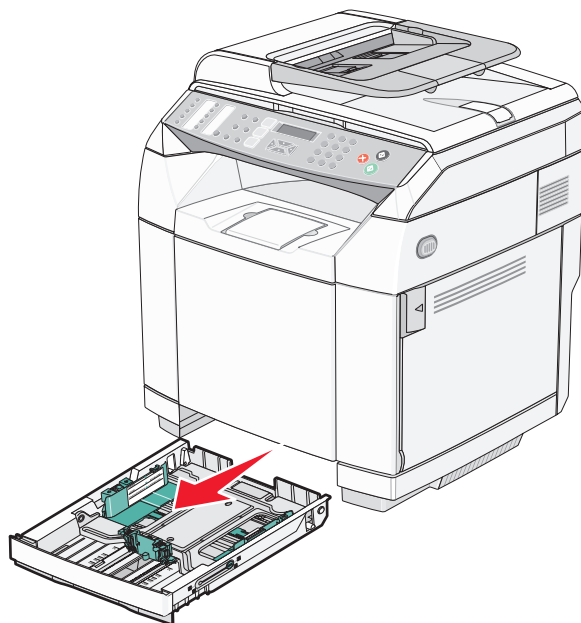



- 2 Druk de nokjes van de lengtegeleider naar elkaar toe, zoals in de afbeelding wordt weergegeven. Schuif de geleider naar de juiste positie voor het formaat papier dat u wilt plaatsen.

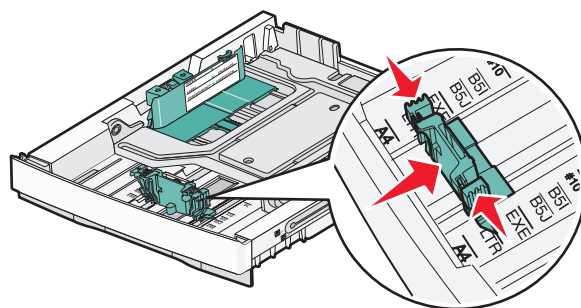

**Opmerking:** Zie de formaatindicatoren aan de onderkant van de lade aan beide kanten van de geleider. Gebruik deze indicatoren om de geleider in de juiste stand te zetten.

Deze tweede afbeelding toont de nokjes en formaatindicatoren voor de optionele lade voor 530 vel.

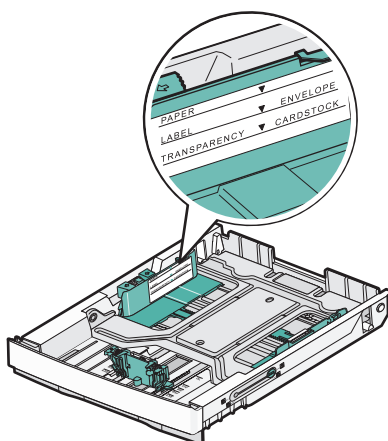

- 3 Druk de breedtegeleiders samen, zoals in de afbeelding wordt aangegeven, en schuif de breedtegeleider naar de juiste positie voor het formaat papier dat u wilt plaatsen.

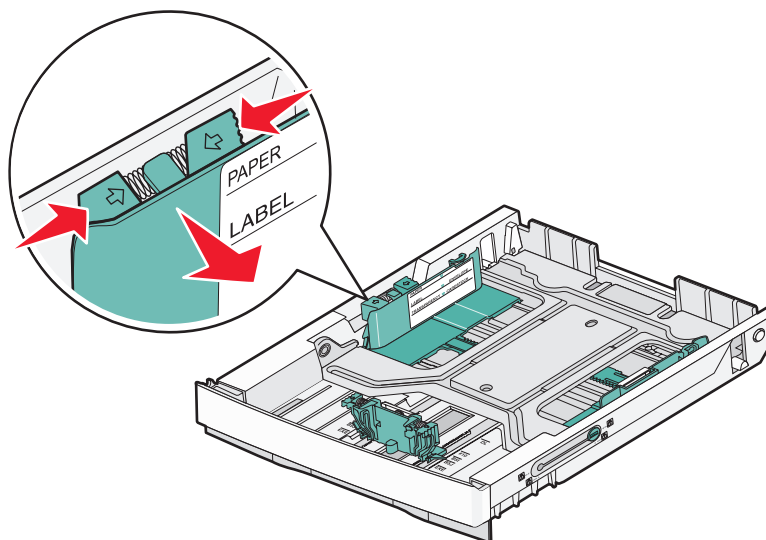

**Opmerking:** Zie de formaatindicatoren links onder op de lade. Gebruik deze indicatoren om de geleider in de juiste stand te zetten. Zie de laadlijnen aan de zijkant van de lade die de maximum stapelhoogte van het papier aangeven.

De tweede afbeelding toont de nokjes, de formaatindicatoren en de laadlijn voor de optionele lade voor 530 vel.

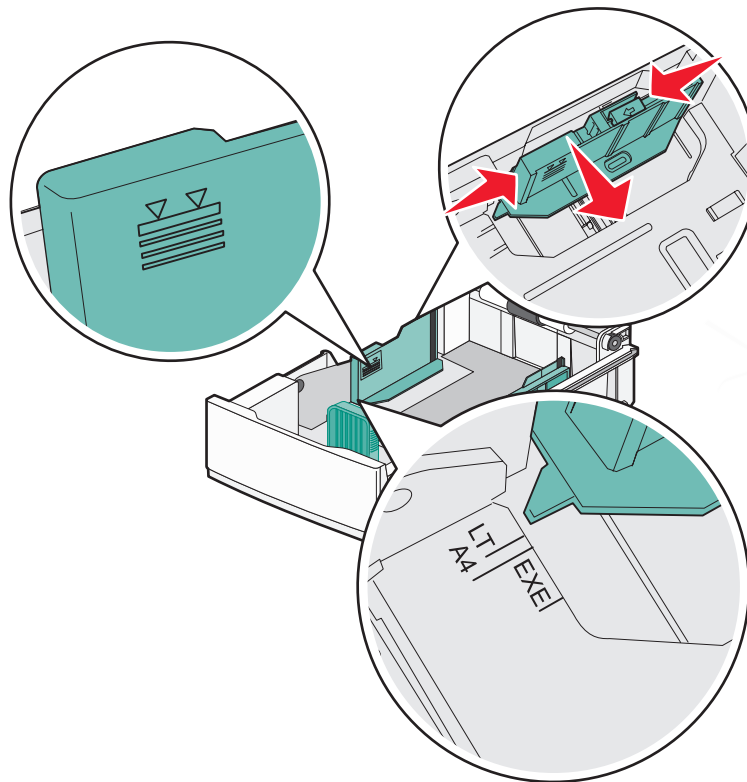

- 4** Buig de vellen enkele malen heen en weer om de vellen los te maken. Waar ze vervolgens uit. Vouw of kreuk het papier niet. Maak een rechte stapel op een vlakke ondergrond.

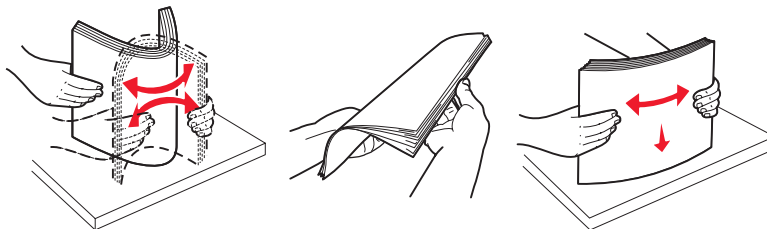

- 5** Plaats de papierstapel met de aanbevolen afdrukzijde naar boven. Plaats de stapel in de richting van de achterkant van de invoerlade, zoals aangegeven in de afbeelding.

Plaats bij voorbedrukt briefhoofdpapier het briefhoofd aan de achterkant van de invoerlade.

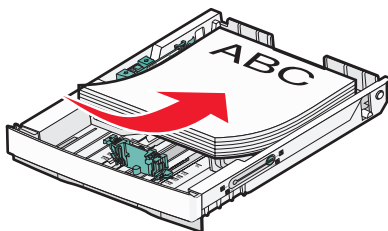

6 Plaats de lade weer terug.

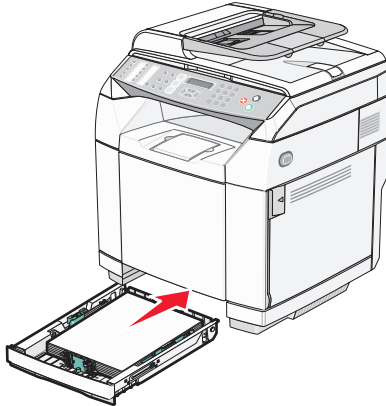

## De standaardlade veranderen in een lade voor papier van het formaat Legal

U kunt de standaardlade (lade 1), ook wel aangeduid als de lade voor 250 vel, uitschuiven tot een lade voor 250 vel van Legal-formaat (lade 1).

**Opmerking:** Niet alle modellen zijn uitgerust met een universele lade. Mogelijk dient u een lade voor papier van het formaat Legal afzonderlijk aan te schaffen.

U kunt de standaardlade als volgt uitschuiven:

1 Pak de handgreep en trek de lade naar buiten. Haal de lade uit de printer.

**Opmerking:** Verwijder een lade nooit tijdens de uitvoering van een afdruktaak of als het bericht **Please wait** (Even geduld) op het display knippert. Dit zou een papierstoring kunnen veroorzaken.

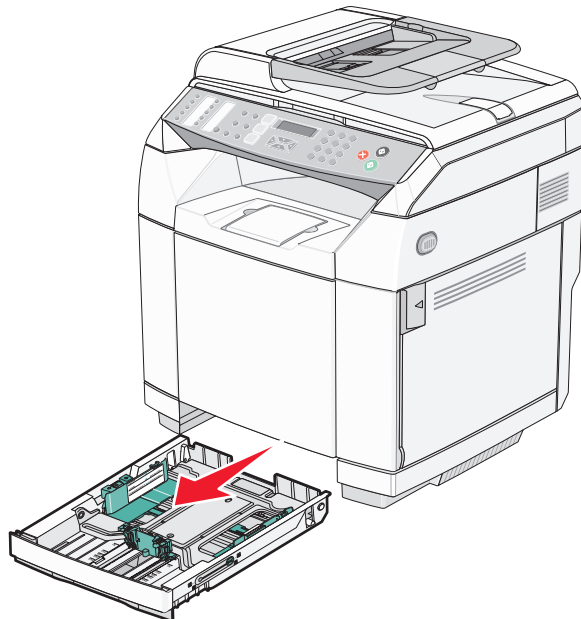

2 Ontgrendel de lade aan alle kanten met een muntstuk of een platte schroevendraaier.

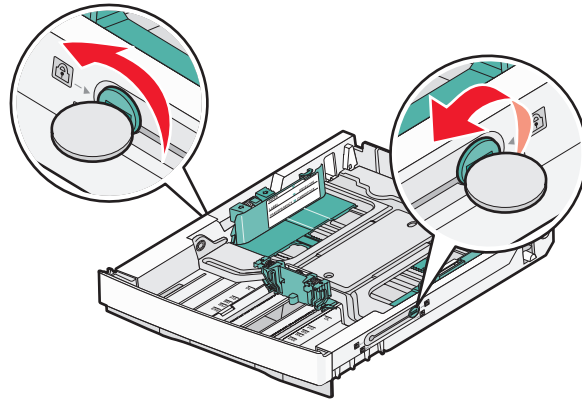

3 Schuif de lade helemaal uit totdat de vergrendelknokjes zich in de LGL-positie bevinden.

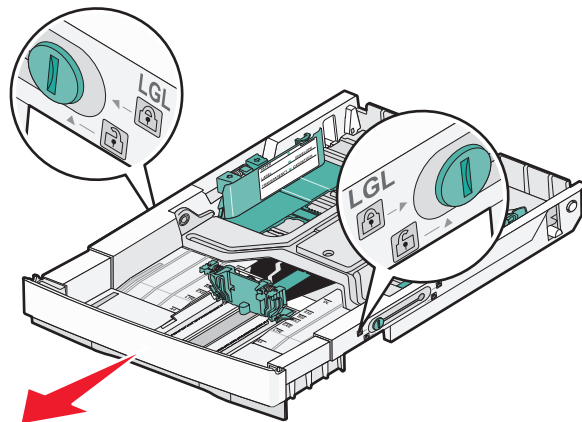

4 Vergrendel de lade aan alle kanten.

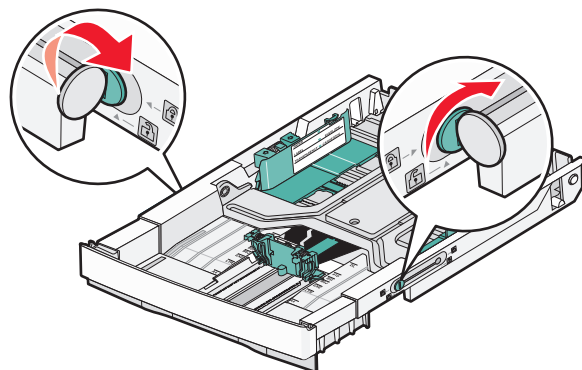

**5** Schuif de papiergeleider in de positie voor papier van het formaat Legal.

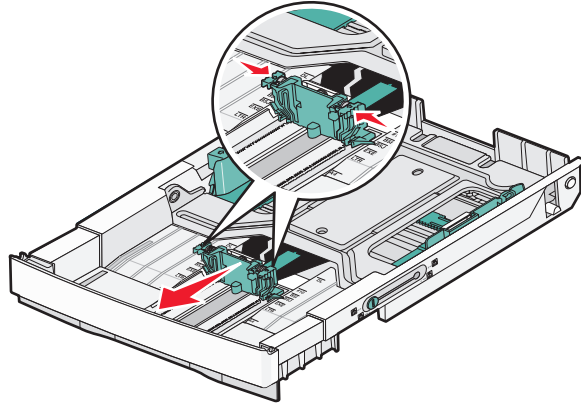

**6** Bevestig de stofkap.

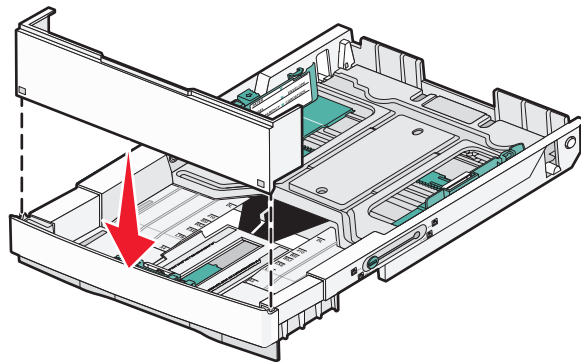

**7** Plaats de papierstapel met de aanbevolen afdrukzijde naar boven en sluit de stofkap.

Plaats bij voorbedrukt briefhoofdpapier het briefhoofd aan de achterkant van de invoerlade.

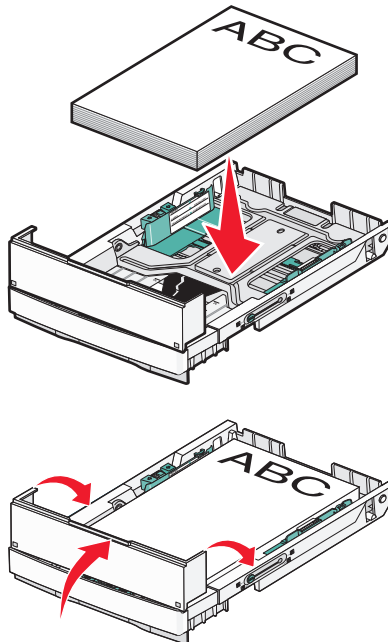

- 8 Lijn de lade uit en plaats deze weer terug.

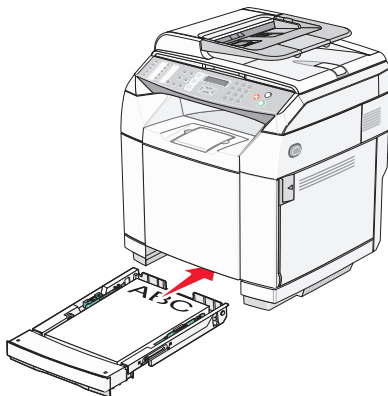

## De papiersoort instellen

- 1 Zorg ervoor dat de printer is ingeschakeld en dat het bericht **Gereed** wordt weergegeven.
- 2 Druk op het bedieningspaneel op ▲.
- 3 Druk net zo vaak op ▲ of ▼ tot de optie voor **instellingen voor het apparaat** wordt weergegeven en druk vervolgens op √.
- 4 Druk net zo vaak op ▲ of ▼ tot de optie voor **instellingen voor papier** wordt weergegeven en druk vervolgens op √.
- 5 Druk net zo vaak op ▲ of ▼ tot **Papiersoort** wordt weergegeven en druk vervolgens op √.
- 6 Druk herhaaldelijk op ▲ of ▼ om de optie voor **papier uit lade 1** of die voor **papier uit lade 2** weer te geven en druk vervolgens op √.
- 7 Druk herhaaldelijk op ▲ of ▼ tot de gewenste papiersoort wordt weergegeven en druk vervolgens op √.
- 8 Druk op ⊗ om terug te keren naar de stand **Gereed**.

## De standaarduitvoerlade installeren

De standaarduitvoerlade kan worden gevuld met maximaal 250 vel papier van 75 g/m<sup>2</sup>. Afdrukken worden met de afdrukszijde naar beneden afgeleverd.

De standaarduitvoerlade kan elke soort papier en speciaal afdruk materiaal bevatten die door de printer wordt ondersteund.

De standaarduitvoerlade installeren:

- 1 Pak de randen van de papiersteun vast bij de inkepingen in de uitvoerlade.
- 2 Til de papiersteun op.

**3** Laat de papiersteun in positie zakken, zodat deze schuin staat.



De papiersteun staat onder een hoek zodat het papier netjes in de uitvoerlade wordt gestapeld.

**Opmerking:** Laat de papiersteun niet in deze hoek staan als u transparanten afdrukt. Als u dit wel doet, ontstaan er mogelijk vouwen in de transparanten.

## Laden koppelen

U kunt de printer zo instellen dat laden automatisch worden gekoppeld wanneer u papier van hetzelfde formaat en dezelfde soort plaatst in meerdere invoerbronnen. Door laden te koppelen kunt u een grotere uitvoercapaciteit realiseren. Wanneer lade 1 leeg is, voert de printer automatisch papier in vanuit lade 2 om de afdraktaak te voltooien.

Laden koppelen instellen:

- Plaats zowel in lade 1 als lade 2 papier van hetzelfde papierformaat en -type.
- Ga naar Print Properties (Eigenschappen) en stel de optie voor papierbron in op Auto select (Automatisch selecteren).

# Handleiding voor papier en speciaal afdruk materiaal

---

## Richtlijnen voor papier

Als u wilt afdrukken op speciaal afdruk materiaal, kunt u op het bedieningspaneel van de printer de juiste papiersoort instellen.

### **Papierkenmerken**

De volgende papierkenmerken zijn van invloed op de afdrukkwaliteit en de betrouwbaarheid van de papierinvoer. Houd rekening met deze kenmerken wanneer u een nieuw type papier overweegt.

#### **Gewicht**

De printer kan automatisch papier met een gewicht van 60 tot 176 g/m<sup>2</sup> met de vezel in lengterichting invoeren. Papier dat lichter is dan 60 g/m<sup>2</sup> is mogelijk niet stevig genoeg om correct te worden ingevoerd, waardoor papierstoringen kunnen optreden. Gebruik voor de beste prestaties papier van 90 g/m<sup>2</sup> waarvan de vezels in de lengterichting lopen. Voor papier dat kleiner is dan 182 x 257 mm raden wij u papier van 90 g/m<sup>2</sup> of zwaarder aan.

#### **Krullen**

Krullen is de neiging van papier om bij de randen om te buigen. Als afdruk materiaal te veel krult, kan dat problemen opleveren bij het invoeren. Papier kan omkrullen nadat het door de printer is gevoerd en daarbij is blootgesteld aan hoge temperaturen. Als u papier in hete, vochtige, koude of droge omstandigheden buiten de verpakking of in de laden bewaart, kan het papier omkrullen voordat erop wordt afgedrukt. Dit kan invoerproblemen veroorzaken.

#### **Gladheid**

De gladheid van papier is rechtstreeks van invloed op de afdrukkwaliteit. Als papier te ruw is, wordt toner er niet goed op gefixeerd. Te glad papier kan invoerproblemen of problemen met de afdrukkwaliteit veroorzaken. Gebruik papier met een gladheid tussen de 100 en 300 Sheffield-punten. Een gladheid tussen de 150 en 200 Sheffield-punten geeft echter de beste afdrukkwaliteit.

#### **Vochtgehalte**

De hoeveelheid vocht in papier is van invloed op de afdrukkwaliteit en bepaalt tevens of het papier goed door de printer kan worden gevoerd. Laat het papier in de originele verpakking tot u het gaat gebruiken. Het papier wordt dan niet blootgesteld aan de negatieve invloed van wisselingen in de luchtvochtigheid.

Laat het papier gedurende 24 tot 48 uur vóór het afdrukken in de originele verpakking en in dezelfde omgeving als de printer acclimatiseren. Verleng de acclimatiseringsperiode met enkele dagen als de opslag- of transportomgeving erg afwijkt van de printeromgeving. Dik papier kan een langere acclimatiseringsperiode nodig hebben.

#### **Vezelrichting**

Deze term heeft betrekking op de richting van de vezels in een vel papier. Vezels lopen ofwel in de *lengterichting* van het papier of in de *breedterichting*.

Voor papier van 60 tot 90 g/m<sup>2</sup> zijn vezels in de lengterichting het beste.

#### **Vezelgehalte**

Kwalitatief hoogwaardig xerografisch papier bestaat meestal voor 100% uit chemisch behandelde houtpulp. Papier met deze samenstelling is zeer stabiel, zodat er minder problemen optreden bij de invoer en de afdrukkwaliteit beter is. Als papier andere vezels bevat, bijvoorbeeld van katoen, kan dat eerder leiden tot problemen bij de verwerking.



## Ongeschikt papier

Het gebruik van de volgende papiersoorten in de printer wordt afgeraden:

- Chemisch behandelde papiersoorten waarmee kopieën kunnen worden gemaakt zonder carbonpapier, ook wel "carbonless copy paper" (CCP) of "no carbon required paper" (NCR) genoemd.
- Voorbedrukt papier dat chemische stoffen bevat die schadelijk zijn voor de printer.
- Voorbedrukt papier dat niet voldoende bestand is tegen de temperatuur in het verhittingsstation.
- Voorbedrukt papier waarvoor een registrering (nauwkeurige positionering van het afdrukgebied op de pagina) van meer dan  $\pm 2,3$  mm ( $\pm 0,09$  inch) is vereist, zoals OCR-formulieren (optical character recognition).

In sommige gevallen kan de registrering via een softwaretoepassing worden aangepast, waardoor afdrukken op deze formulieren toch mogelijk is.

- Coated papier (uitwisbaar papier), synthetisch papier, thermisch papier.
- Papier met ruwe randen, papier met een ruw of grof gestructureerd oppervlak, gekruld papier.
- Kringlooppapier dat meer dan 25% afvalstoffen bevat en niet voldoet aan de norm DIN 19309.
- Papier met een gewicht van minder dan 60 g/m<sup>2</sup>.
- Formulieren of documenten die uit meerdere delen bestaan.

## Papier kiezen

Het gebruik van het juiste papier voorkomt storingen en zorgt ervoor dat u probleemloos kunt afdrukken.

U kunt als volgt papierstoringen of een slechte afdrukkwaliteit voorkomen:

- Gebruik *altijd* nieuw, onbeschadigd papier.
- Voordat u papier plaatst, moet u weten wat de geschikteste afdrukzijde is. Dit staat meestal op de verpakking vermeld.
- Gebruik *geen* papier dat u zelf op maat hebt gesneden of geknipt.
- Gebruik *nooit* papier van verschillend formaat, gewicht of soort in dezelfde papierbron. Dit leidt tot storingen in de doorvoer.
- Gebruik *geen* gecoat papier, tenzij het speciaal is ontworpen voor elektrografisch afdrukken.

## Voorbedrukte formulieren en briefhoofdpapier kiezen

Houd u aan de volgende richtlijnen als u voorbedrukte formulieren en briefhoofdpapier kiest:

- Gebruik papier met de vezel in lengterichting voor het beste resultaat met papier dat 60 tot 90 g/m<sup>2</sup> zwaar is.
- Gebruik alleen formulieren en briefhoofdpapier die zijn gelithografeerd of gegraveerd.
- Gebruik geen papier met een ruw of grof gestructureerd oppervlak.

Gebruik papier dat is bedrukt met hittebestendige inkt en dat geschikt is voor kopieerapparaten. De inkt moet bestand zijn tegen temperaturen van 180 °C zonder te smelten of schadelijke stoffen af te geven. Gebruik geen inkten die worden beïnvloed door de hars in de toner. Inktsoorten op basis van water of olie zouden aan deze vereisten moeten voldoen. Latex-inkt zou echter problemen kunnen opleveren. Neem in geval van twijfel contact op met uw papierleverancier.

Voorbedrukt papier, zoals briefhoofdpapier, moet bestand zijn tegen temperaturen tot 180 °C zonder te smelten of schadelijke stoffen af te geven.

## Richtlijnen voor het afdrukken op briefhoofdpapier

Informeer bij de fabrikant of leverancier of het gekozen voorbedrukte briefhoofdpapier geschikt is voor laserprinters.

Wanneer u wilt afdrukken op briefhoofdpapier, is het belangrijk de juiste afdrukstand in te stellen. Gebruik de volgende tabel als hulp bij het plaatsen van briefhoofdpapier:

Papierbron	Afdrukszijde	Bovenkant van pagina
Lade 1 (lade voor 250 vel) <b>Opmerking:</b> Lade 1 kan worden aangepast voor papier van het formaat Letter of Legal.	Briefhoofdpapier met afdrukszijde naar boven	Briefhoofd in de richting van de achterkant van de invoerlade
Lade 2 (optionele lade voor 530 vel)	Briefhoofdpapier met afdrukszijde naar boven	Briefhoofd in de richting van de achterkant van de invoerlade

## Richtlijnen voor het afdrukken op transparanten

Maak eerst enkele proefafdrukken voordat u grote hoeveelheden transparanten aanschaft.

Houd u aan de volgende richtlijnen wanneer u wilt afdrukken op transparanten:

- Stel via Print Properties (Eigenschappen) of het bedieningspaneel de papiersoort in op Transparency (Transparanten).

**Waarschuwing:** Als u de papiersoort niet instelt op Transparency (Transparanten), raakt de printer mogelijk beschadigd.

- Voer transparanten in via de standaardlade (lade 1).
- Gebruik transparanten die speciaal zijn ontworpen voor laserprinters. Informeer bij de fabrikant of de leverancier of de transparanten bestand zijn tegen temperaturen tot 180 °C zonder dat ze smelten, verkleuren, verschuiven of schadelijke stoffen afgeven.
- Gebruik transparanten die 0,12 - 0,14 mm dik zijn of 161 - 179 g/m<sup>2</sup> wegen. De afdrukkwaliteit en duurzaamheid zijn afhankelijk van de gebruikte transparanten.
- Zorg ervoor dat er geen vingerafdrukken op de transparanten komen. Dit kan namelijk een slechte afdrukkwaliteit tot gevolg hebben.
- Waaier de stapel uit voordat u de transparanten plaatst, zodat de vellen niet aan elkaar blijven plakken.
- Wij adviseren voor Lexmark-transparanten van Letter-formaat artikelnummer 12A8240 en voor Lexmark-transparanten van A4-formaat artikelnummer 12A8241.

## Richtlijnen voor het afdrukken op enveloppen

U kunt maximaal 10 enveloppen plaatsen in de standaardlade. Maak eerst enkele proefafdrukken voordat u grote hoeveelheden enveloppen aanschaft.

Houd u aan de volgende richtlijnen wanneer u wilt afdrukken op enveloppen:

- Stel via Print Properties (Eigenschappen) of het bedieningspaneel de papiersoort en het papierformaat in.
- Gebruik enveloppen die speciaal zijn ontworpen voor laserprinters. Informeer bij de fabrikant of de leverancier of de enveloppen bestand zijn tegen temperaturen tot 180°C zonder dat ze sluiten, kreukelen, buitensporig krullen of schadelijke stoffen afgeven.
- Het beste resultaat bereikt u met enveloppen die zijn gemaakt van papier met een gewicht van 90 g/m<sup>2</sup>. Gebruik enveloppen met een gewicht van maximaal 105 g/m<sup>2</sup>, mits het katoengehalte lager is dan 25%. Katoenen enveloppen mogen niet zwaarder zijn dan 90 g/m<sup>2</sup>.
- Gebruik alleen nieuwe enveloppen.
- Gebruik bij gekreukelde of uitgelopen afdrukken de optie Print Properties (Eigenschappen) om de afdrukstand van de envelop 180 graden te draaien. Probeer vervolgens opnieuw af te drukken.

- Voor de beste prestaties en een minimaal aantal papierstoringen wordt u aangeraden geen enveloppen te gebruiken die:
  - gemakkelijk krullen;
  - aan elkaar kleven of beschadigd zijn;
  - vensters, gaten, perforaties, uitsnijdingen of reliëf bevatten;
  - metalen klemmetjes, strikken of vouwklemmetjes bevatten;
  - zijn samengevouwen;
  - zijn voorzien van postzegels;
  - een (gedeeltelijk) onbedekte plakstrook hebben als de klepzijde is gesloten of is dichtgeplakt;
  - gebogen hoeken hebben;
  - een ruwe, geplooid of gelaagde afwerking hebben.
- Pas de breedtegeleider aan zodat deze overeenkomt met de breedte van de enveloppen.
- Plaats nooit enveloppen van een verschillend formaat tegelijk in de lade. U mag enveloppen alleen in de standaardlade plaatsen. Leg ze met de klep naar beneden en naar links tegen de linkerkant van de lade.
- Gebruik alleen enveloppen met een klep die het gebied afdekt waar de naden elkaar raken. Raadpleeg de volgende afbeeldingen voor meer informatie:

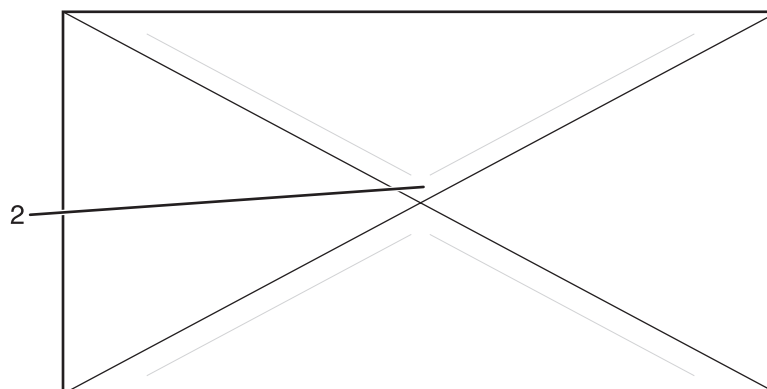
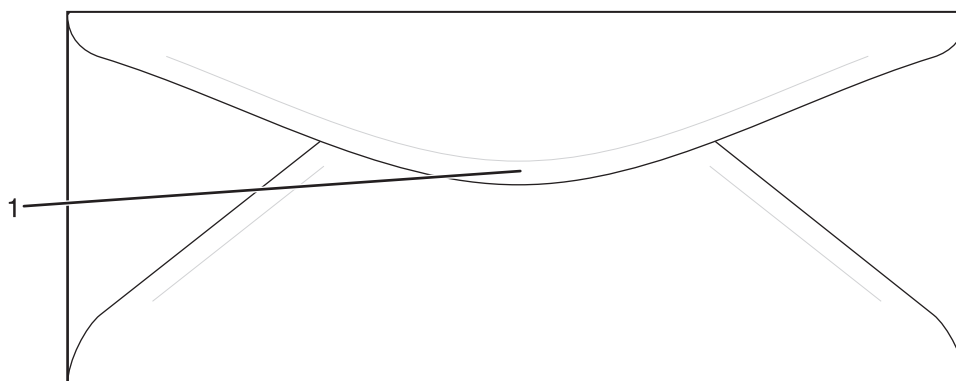

1	Naden worden afgedekt door de klep van de envelop (ondersteund)
2	Naden worden niet afgedekt (niet ondersteund)

**Opmerking:** Een combinatie van hoge luchtvochtigheid (boven 60%) en hoge printertemperaturen kunnen de enveloppen kreuken of sluiten.

## Richtlijnen voor het afdrukken op etiketten

Maak eerst enkele proefafdrukken voordat u grote hoeveelheden etiketten aanschaft.

Raadpleeg de *Card Stock & Label Guide* (alleen Engelstalig) voor meer informatie over het afdrukken, de kenmerken en het ontwerp van etiketten. U vindt deze publicatie op de website van Lexmark, op [www.lexmark.com/publications](http://www.lexmark.com/publications).

Houd u aan de volgende richtlijnen wanneer u wilt afdrukken op etiketten:

- Stel via Print Properties (Eigenschappen) of het bedieningspaneel de papiersoort in op Labels (Etiketten).
- Plaats etiketten nooit samen met papier of transparanten in dezelfde bron. Dit kan invoerproblemen veroorzaken.
- Gebruik alleen etiketenvellen van het formaat Letter, A4 of Legal.
- Gebruik etiketten die speciaal voor laserprinters zijn ontworpen, behalve etiketten van vinyl. Informeer bij de fabrikant of de leverancier van de etiketten of de lijm, de voorzijde (bedrukbaar materiaal) en de coating bestand zijn tegen temperaturen tot 180 °C en een druk tot 30 psi zonder delaminatie, lekken aan de randen of het vrijkomen van gevaarlijke gassen. Gebruik geen vinyl-etiketten.
- Gebruik geen etiketten met glad rugmateriaal.
- Gebruik geen etiketenvellen waarop etiketten ontbreken. Etiketten van incomplete vellen kunnen losraken tijdens het afdrukken, waardoor de vellen kunnen vastlopen en de kleefstof de printer en de cartridge kan vervuilen. Hierdoor kan de garantie voor de printer en de cartridge komen te vervallen.
- Druk niet af binnen 1 mm vanaf de rand van het etiket, vanaf de perforaties of tussen de snijranden van de etiketten.
- Controleer of de kleefzijde van de etiketten niet buiten de randen van het vel uitsteekt. Gebruik bij voorkeur vellen waarop de lijm gericht is aangebracht op minstens 1 mm vanaf de randen. De lijm kan in de printer terecht komen, hetgeen gevolgen kan hebben voor de garantie op de printer.
- Als gericht aangebrachte lijm niet mogelijk is, dient u een strook van 3 mm te verwijderen van de voorste (bovenste) rand en dient u lijm te gebruiken die niet lekt.
- Druk bij voorkeur af in de afdrukstand Portrait (Staand), vooral bij het afdrukken van streepjescodes.
- Gebruik geen etiketten waarvan de lijm aan de oppervlakte ligt.

## Richtlijnen voor het afdrukken op karton

Karton is een zwaar, eenlaags af drukmateriaal. Veel variabele kenmerken ervan, zoals vochtgehalte, dikte en structuur, kunnen de af drukkwaliteit aanzienlijk beïnvloeden.

Maak eerst enkele proefafdrukken voordat u grote hoeveelheden karton aanschaft.

Houd u aan de volgende richtlijnen wanneer u wilt afdrukken op karton:

- Stel via Print Properties (Eigenschappen) of het bedieningspaneel de papiersoort in op Light cardstock (Licht karton), Cardstock (Karton) of Heavy cardstock (Zwaar karton).
- Opmerking:** Gebruik Heavy cardstock (Zwaar karton) voor karton dat meer weegt dan 163 g/m<sup>2</sup>.
- Houd er rekening mee dat voorbedrukt, geperforeerd en gekreukt materiaal de af drukkwaliteit aanzienlijk kan beïnvloeden en het vastlopen van papier of andere verwerkingsproblemen kan veroorzaken.
  - Informeer bij de fabrikant of de leverancier of het karton bestand is tegen temperaturen tot 180 °C zonder dat er schadelijke stoffen vrijkomen.
  - Gebruik geen voorbedrukt karton dat chemische stoffen bevat die schadelijk kunnen zijn voor de printer. Voorbedrukt materiaal kan tot gevolg hebben dat halfvloeibare en vluchtige stoffen in de printer terechtkomen.
  - Gebruik indien mogelijk karton met vezels in de lengterichting.

## Papier bewaren

Houd de volgende richtlijnen voor het bewaren van papier aan om een regelmatige afdrukkwaliteit te garanderen en te voorkomen dat er papierstoringen ontstaan.

- U kunt het papier het beste bewaren in een omgeving met een temperatuur van 21 °C en een relatieve vochtigheid van 40%. De meeste fabrikanten van etiketten bevelen een omgeving aan met een temperatuur tussen 18 en 24 °C en een relatieve vochtigheid van 40% tot 60%.
- Zet dozen papier, indien mogelijk, liever niet op de vloer, maar op een pallet of een plank.
- Zet losse pakken op een vlakke ondergrond.
- Plaats niets boven op de losse pakken met papier.

## Ondersteunde papierformaten, -soorten en -gewichten

In de volgende tabellen vindt u informatie over standaardladen en optionele papierladen en de papiersoorten die de laden ondersteunen.

**Opmerking:** Selecteer voor papierformaten die niet in de tabellen worden vermeld, een *groter* formaat dat het dichtst in de buurt komt.

Raadpleeg de *Card Stock & Label Guide* (alleen Engelstalig) voor informatie over karton en etiketten.

### Ondersteunde papierformaten

Papierformaat	Afmetingen	Standaardlade voor 250 vel van Letter-formaat (lade 1)	Lade voor 250 vel van Legal-formaat (lade 1)	Optionele lade voor 530 vel (lade 2)
<b>A4</b>	210 x 297 mm	✓	✓	✓
<b>A5<sup>1</sup></b>	148 x 210 mm	✓	✓	X
<b>JIS B5</b>	182 x 257 mm	✓	✓	X
<b>Letter</b>	215,9 x 279,4 mm	✓	✓	✓
<b>Legal</b>	215,9 x 355,6 mm	X	✓	X
<b>Executive</b>	184,2 x 266,7 mm	✓	✓	✓
<b>Folio</b>	216 x 330 mm	X	✓	X
<b>Statement<sup>1</sup></b>	139,7 x 215,9 mm	✓	✓	X

<sup>1</sup> Alleen aanbevolen voor incidenteel gebruik.

<sup>2</sup> Met deze formaatinstelling wordt de pagina of envelop ingedeeld op basis van de afmetingen 215,9 x 297 mm voor de lade voor 250 vel van Letter-formaat of 215,9 x 355,6 mm voor de lade voor 250 vel van Legal-formaat, tenzij een ander formaat wordt opgegeven in het softwareprogramma.

<sup>3</sup> De maten zijn alleen van toepassing op enkelzijdig afdrucken.

Papierformaat	Afmetingen	Standaardlade voor 250 vel van Letter-formaat (lade 1)	Lade voor 250 vel van Legal-formaat (lade 1)	Optionele lade voor 530 vel (lade 2)
<b>Universal<sup>2</sup></b>	Lade voor 250 vel van Letter-formaat: 104,8 x 210 mm tot 215,9 x 297 mm <sup>2</sup> Lade voor 250 vel van Legal-formaat: 104,8 x 210 mm tot 215,9 x 355,6 mm <sup>3</sup>	✓	✓	X
<b>7 3/4-envelop (Monarch)</b>	98,4 x 190,5 mm	✓	✓	X
<b>Com 10-envelop</b>	104,8 x 241,3 mm	✓	✓	X
<b>DL-envelop</b>	110 x 220 mm	✓	✓	X
<b>C5-envelop</b>	162 x 229 mm	✓	✓	X
<b>B5-envelop</b>	176 x 250 mm	✓	✓	X
<b>Andere envelop<sup>2</sup></b>	104,8 x 210 mm tot 215,9 x 355,6 mm	✓	✓	X

<sup>1</sup> Alleen aanbevolen voor incidenteel gebruik.

<sup>2</sup> Met deze formaatinstelling wordt de pagina of envelop ingedeeld op basis van de afmetingen 215,9 x 297 mm voor de lade voor 250 vel van Letter-formaat of 215,9 x 355,6 mm voor de lade voor 250 vel van Legal-formaat, tenzij een ander formaat wordt opgegeven in het softwareprogramma.

<sup>3</sup> De maten zijn alleen van toepassing op enkelzijdig afdrucken.

## Ondersteunde papersoorten

Papiersoort	Standaardlade voor 250 vel van Letter-formaat (lade 1)	Lade voor 250 vel van Legal-formaat (lade 1)	Optionele lade voor 530 vel (lade 2)
<b>Papier</b>	✓	✓	✓
<b>Karton</b>	✓	✓	X
<b>Transparanten</b>	✓	✓	X
<b>Papieren etiketten*</b>	✓	✓	X
<b>Enveloppen</b>	✓	✓	X
<b>Glossy papier</b>	✓	✓	X

\*Vinyletiketten worden niet ondersteund.

## Ondersteunde papiergewichten

Papiersoort	Standaardlade voor 250 vel van Letter-formaat (lade 1)	Lade voor 250 vel van Legal-formaat (lade 1)	Optionele lade voor 530 vel (lade 2)
<b>Normaal papier (kopieer- of bedrijfspapier)</b>	60 tot 90 g/m <sup>2</sup> , vezels in lengterichting	60 tot 90 g/m <sup>2</sup> , vezels in lengterichting	60 tot 90 g/m <sup>2</sup> , vezels in lengterichting
<b>Glossy papier</b>	<b>Book:</b> 88 tot 176 g/m <sup>2</sup> , vezels in lengterichting <b>Cover:</b> 162 tot 176 g/m <sup>2</sup> , vezels in lengterichting	<b>Book:</b> 88 tot 176 g/m <sup>2</sup> , vezels in lengterichting <b>Cover:</b> 162 tot 176 g/m <sup>2</sup> , vezels in lengterichting	<b>X</b>
<b>Karton: maximum (vezels in lengterichting)<sup>1</sup></b>	<b>IndexBristol:</b> 163 g/m <sup>2</sup> <b>Tag:</b> 163 g/m <sup>2</sup> <b>Cover:</b> 176 g/m <sup>2</sup>	<b>IndexBristol:</b> 163 g/m <sup>2</sup> <b>Tag:</b> 163 g/m <sup>2</sup> <b>Cover:</b> 176 g/m <sup>2</sup>	<b>X</b>
<b>Karton: maximaal (vezels in breedterichting)<sup>2</sup></b>	<b>IndexBristol:</b> 199 g/m <sup>2</sup> <b>Tag:</b> 203 g/m <sup>2</sup> <b>Cover:</b> 216 g/m <sup>2</sup>	<b>IndexBristol:</b> 199 g/m <sup>2</sup> <b>Tag:</b> 203 g/m <sup>2</sup> <b>Cover:</b> 216 g/m <sup>2</sup>	<b>X</b>
<b>Transparanten</b>	138–146 g/m <sup>2</sup>	138–146 g/m <sup>2</sup>	<b>X</b>
<b>Papieren etiketten: maximaal<sup>2, 3</sup></b>	180 g/m <sup>2</sup>	180 g/m <sup>2</sup>	<b>X</b>
<b>Enveloppen<sup>4</sup></b>	75 tot 90 g/m <sup>2</sup> <sup>5, 6</sup>	75 tot 90 g/m <sup>2</sup> <sup>5, 6</sup>	<b>X</b>
<p><sup>1</sup> Voor papier met een gewicht van 60 tot 135 g/m<sup>2</sup> worden vezels in de lengterichting aanbevolen. Voor papier dat zwaarder is dan 135 g/m<sup>2</sup> verdient de breedterichting de voorkeur.</p> <p><sup>2</sup> Het drukgevoelige gebied moet het eerst in de printer worden ingevoerd.</p> <p><sup>3</sup> Vinyletiketten worden niet ondersteund.</p> <p><sup>4</sup> Gebruik enveloppen van sulfiet, houtvrije enveloppen of van maximaal 100% katoen.</p> <p><sup>5</sup> Het maximumgewicht voor enveloppen van 100% katoen bedraagt 90 g/m<sup>2</sup>.</p> <p><sup>6</sup> Het katoengehalte van enveloppen met een gewicht van 105 g/m<sup>2</sup> mag niet hoger zijn dan 25%.</p>			

## Papiercapaciteit

Papiersoort	Standaardlade voor 250 vel van Letter-formaat (lade 1)	Lade voor 250 vel van Legal-formaat (lade 1)	Optionele lade voor 530 vel (lade 2)
<b>Papier</b>	250 vel <sup>1</sup>	250 vel <sup>1</sup>	530 vel <sup>1</sup>
<b>Karton</b>	30 vel <sup>2</sup>	30 vel <sup>2</sup>	<b>X</b>
<b>Etiketten</b>	80	80	<b>X</b>
<b>Transparanten</b>	50	50	<b>X</b>
<b>Enveloppen</b>	10 stuks Com 10	10 stuks Com 10	<b>X</b>
<p><sup>1</sup> Gebaseerd op papier van 75 g/m<sup>2</sup>.</p> <p><sup>2</sup> 30 vellen karton van 163 g/m<sup>2</sup> of 25 vellen karton van 199 g/m<sup>2</sup>.</p>			

# Afdrukken

---

Dit hoofdstuk gaat over afdrukken, afdrukrapporten en het annuleren van afdruktaken. De keuze en de verwerking van papier en speciaal afdruk materiaal kunnen de betrouwbaarheid van het afdrukken beïnvloeden. Raadpleeg voor meer informatie Papierstoringen voorkomen en Afdruk materiaal bewaren.

## Printersoftware installeren

Een printerstuurprogramma is software die zorgt voor de communicatie tussen de computer en de printer. De printersoftware wordt geïnstalleerd tijdens de eerste printerinstallatie. Raadpleeg voor meer informatie de *Installatiekaart* of *Installatiehandleiding* die bij de printer zijn geleverd, of klik op **Printer en software installeren** op de cd *Software en documentatie*.

Als u in een toepassing de optie **Afdrukken** kiest, wordt een dialoogvenster van het printerstuurprogramma geopend. Klik op **Eigenschappen, Voorkeuren, Opties, of Instellingen** in het eerste afdrukvenster en klik vervolgens op Eigenschappen. U ziet dan alle beschikbare afdrukinstellingen die u kunt wijzigen. Als u niet vertrouwd bent met een functie in Eigenschappen, opent u de on line Help voor meer informatie.

**Opmerking:** Afdrukinstellingen die in het printerstuurprogramma worden geselecteerd hebben voorrang op de standaardinstellingen die via het bedieningspaneel zijn geselecteerd.

## Een document afdrukken vanaf een Windows-computer

- 1 Open het gewenste document en klik op **Bestand → Afdrukken**.
- 2 Klik op **Eigenschappen, Voorkeuren, Opties** of **Instellingen**.
- 3 Pas de instellingen aan.
- 4 Klik op **OK**.
- 5 Klik op **OK** of **Afdrukken**.

## Een document afdrukken vanaf een Macintosh-computer

- 1 Open het gewenste document en klik op **Archief → Druk af**.
- 2 Pas de instellingen aan in het pop-upmenu Aantal en pagina's of Algemeen.
- 3 Klik op **OK** of **Druk af**.

## De configuratiepagina afdrukken

De configuratiepagina bevat informatie over de printer, zoals supplyniveaus, informatie over de printerhardware en netwerkinformatie.

- 1 Zorg ervoor dat de printer is ingeschakeld en dat het bericht **Gereed** wordt weergegeven.
- 2 Druk op het bedieningspaneel op ▲.



- 3 Druk net zo vaak op ▲ of ▼ tot de optie voor **rapporten afdrukken** wordt weergegeven en druk vervolgens op √.
- 4 Druk net zo vaak op ▲ of ▼ tot de optie voor de **configuratiepagina** wordt weergegeven en druk vervolgens op √.

Als de configuratiepagina is afgedrukt, wordt **Gereed** weergegeven.

## De voorbeeldpagina afdrukken

Druk de voorbeeldpagina af om problemen met de afdrukkwaliteit op te sporen.

- 1 Zorg ervoor dat de printer is ingeschakeld en dat het bericht **Gereed** wordt weergegeven.
- 2 Druk op het bedieningspaneel op ▲.
- 3 Druk net zo vaak op ▲ of ▼ tot de optie voor **rapporten afdrukken** wordt weergegeven en druk vervolgens op √.
- 4 Druk net zo vaak op ▲ of ▼ tot **voorbeeldpagina** wordt weergegeven en druk vervolgens op √.

Als de voorbeeldpagina is afgedrukt, wordt **Gereed** weergegeven.

## Een afdruktaak annuleren

U kunt een afdruktaak op verschillende manieren annuleren. In de volgende gedeelten leest u hoe u - afhankelijk van het besturingssysteem - vanaf het bedieningspaneel of vanaf een computer een afdruktaak kunt annuleren.

### *Een afdruktaak annuleren via het bedieningspaneel*

Als u een afdruktaak wilt annuleren, kunt u op elk gewenst moment op  drukken.

**Opmerking:** Als de afdruktaak wordt uitgevoerd, is een gedeelte van de taak mogelijk al verzonden naar de printerbuffer voordat de stopopdracht is verzonden. **Cancel Print Job** (Afdruktaak annuleren) wordt op het display weergegeven en de resterende gebufferde pagina's worden afgedrukt voordat de taak wordt geannuleerd.

### *Een afdruktaak annuleren via de taakbalk van Windows*

Voor elke afdruktaak die u naar de printer stuurt, wordt rechts in de taakbalk een klein pictogram in de vorm van een printer weergegeven.

- 1 Dubbelklik op dit pictogram.  
In het printervenster wordt een lijst met afdruktaken weergegeven.
- 2 Selecteer de taak die u wilt annuleren.
- 3 Druk op de toets **Delete** op het toetsenbord.

### *Een afdruktaak annuleren via het bureaublad van Windows*

- 1 Minimaliseer alle programma's, zodat het bureaublad wordt weergegeven.
- 2 Dubbelklik op het pictogram **Deze computer**.
- 3 Dubbelklik op het pictogram **Printers**.
- 4 Dubbelklik op het printerpictogram.

- 5 Selecteer de taak die u wilt annuleren.
- 6 Druk op de toets **Delete** op het toetsenbord.

### ***Een afdruktaak annuleren via een Macintosh-computer met Mac OS 9***

Als u een afdruktaak naar de printer stuurt, wordt op het bureaublad een pictogram weergegeven dat de geselecteerde printer aangeeft.

- 1 Dubbelklik op het printerpictogram.  
In het printervenster wordt een lijst met afdruktaken weergegeven.
- 2 Selecteer de taak die u wilt annuleren.
- 3 Klik op het pictogram Prullenmand.

### ***Een afdruktaak annuleren via een Macintosh-computer met Mac OS X***

- 1 Selecteer **Programma's → Hulpprogramma's** en dubbelklik vervolgens op **Afdrukbeheer** of **Printerconfiguratie**.
- 2 Dubbelklik op de printer waarnaar u de afdruktaak hebt verstuurd.
- 3 Selecteer in het printervenster de taak die u wilt annuleren.
- 4 Klik op het pictogram **Verwijderen** in de balk met pictogrammen bovenin het venster.

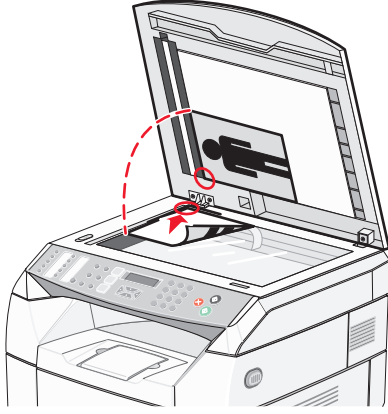

# Kopiëren

Automatische documentinvoer (ADF)	Glasplaat
 <p data-bbox="149 766 802 861">Gebruik de automatische documentinvoer (ADF) voor documenten die bestaan uit meerdere pagina's van het formaat A4, Letter of Legal.</p>	 <p data-bbox="821 766 1474 888">Gebruik de glasplaat voor één pagina, kleine voorwerpen (zoals briefkaarten of foto's), transparanten, fotopapier of dun materiaal (zoals knipsels uit tijdschriften).</p>

## Een kopie maken

- 1 Plaats een origineel document met de bedrukte zijde naar boven en de korte zijde als eerste in de automatische documentinvoer (ADF) of met de bedrukte zijde naar beneden op de glasplaat.

**Opmerking:** Plaats geen briefkaarten, foto's, kleine voorwerpen, transparanten, fotopapier of dun materiaal (zoals knipsels uit tijdschriften) in de ADF. Gebruik in plaats daarvan de glasplaat.

- 2 Als u een document in de automatische documentinvoer plaatst, dient u de papiergeleiders aan te passen.
- 3 Druk op het bedieningspaneel op .
- 4 Gebruik het toetsenblok om het aantal exemplaren in te voeren.
- 5 Druk op  als u in zwart-wit wilt kopiëren of op  als u in kleur wilt kopiëren.







**Opmerking:** U kunt op elk moment op  drukken om de kopieerfunctie te annuleren.

## Kopieerinstellingen aanpassen

Druk in de kopieermodus op  om de kopieeropties weer te geven.

### ***Een papierlade voor kopieën selecteren***

U kunt als volgt een andere papierlade dan de huidige standaardlade selecteren:

- 1 Druk op het bedieningspaneel op .
- 2 Druk net zo vaak op  of  tot **Kopieerinstellingen** wordt weergegeven en druk vervolgens op .
- 3 Druk net zo vaak op  of  tot **Paper Select** (Papier selecteren) wordt weergegeven en druk vervolgens op .

- 4 Druk net zo vaak op ▲ of ▼ tot de gewenste lade wordt weergegeven en druk vervolgens op √.
- 5 Druk op ⊗ om terug te keren naar de stand **Gereed**.

### ***Een papierformaat voor kopieën selecteren***

Als u meer dan één lade hebt geplaatst, kunt u twee verschillende formaten papier plaatsen. Hierdoor kunt u maximaal twee verschillende papierformaten gebruiken om te kopiëren. Een ander papierformaat dan het huidige standaardformaat (geplaatst in lade 1) selecteren:

- 1 Druk op het bedieningspaneel op ▲.
- 2 Druk net zo vaak op ▲ of ▼ tot **Copy Settings** (Kopieerinstellingen) wordt weergegeven en druk vervolgens op √.
- 3 Druk net zo vaak op ▲ of ▼ tot **Paper Select** (Papier selecteren) wordt weergegeven en druk vervolgens op √.
- 4 Druk net zo vaak op ▲ of ▼ tot het gewenste formaat wordt weergegeven en druk vervolgens op √.  
**Opmerking:** In het menu worden alleen de papierformaten weergegeven die u in de laden hebt geplaatst.
- 5 Druk op ⊗ om terug te keren naar de stand **Ready** (Gereed).

### ***Kopieën verkleinen of vergroten***

U kunt de standaard formaatverhouding voor kopieën als volgt wijzigen:















- 1 Druk op het bedieningspaneel op ▲.
- 2 Druk net zo vaak op ▲ of ▼ tot **Kopieerinstellingen** wordt weergegeven en druk vervolgens op √.
- 3 Druk net zo vaak op ▲ of ▼ tot **Reduce/Enlarge** (Verkleinen/vergroten) wordt weergegeven en druk vervolgens op √.
- 4 Druk net zo vaak op ▲ of ▼ totdat de gewenste formaatverhouding wordt weergegeven. De formaatverhoudingen zijn:
  - 100%
  - 2in1 A4-LTR-LGL
  - 4in1 A4-LTR-LGL
  - 200%
  - 400%
  - Aangepast 25-400%
  - 25%
  - 50%
  - 78% LGL>LTR
  - 83% LGL>A4
  - 94% A4>LTR
  - 97% LTR>A4
- 5 Druk op √.
- 6 Druk op ⊗ om terug te keren naar de stand **Gereed**.

**Opmerking:** Het kopieformaat kan ook tijdelijk worden gewijzigd door op de knop Reduce/Enlarge (Verkleinen/vergroten) op het bedieningspaneel te drukken. De volgende keer dat de stroom van de printer wordt ingeschakeld, worden de standaardinstellingen weer gebruikt.

## ***Meerdere pagina's op één vel kopiëren***











Om papier te besparen kunt u twee of vier opeenvolgende pagina's van een document met meerdere pagina's op één vel papier kopiëren.

### **Opmerkingen:**

- Het papierformaat moet zijn ingesteld op Letter, Legal, A4 of JIS B5.
  - Het kopieformaat moet op 100% zijn ingesteld.
  - Deze functie is alleen beschikbaar wanneer u kopieën maakt met de ADF.
- 1 Plaats een origineel document met de bedrukte zijde naar boven en de korte zijde als eerste in de automatische documentinvoer (ADF).  
**Opmerking:** Plaats geen briefkaarten, foto's, kleine voorwerpen, transparanten, fotopapier of dun materiaal (zoals knipsels uit tijdschriften) in de ADF.
  - 2 Pas de papiergeleiders aan.
  - 3 Druk op het bedieningspaneel op .
  - 4 Gebruik het toetsenblok om het aantal exemplaren in te voeren.
  - 5 Druk op .
  - 6 Druk net zo vaak op  of  tot **Copy Settings** (Kopieerinstellingen) wordt weergegeven en druk vervolgens op .
  - 7 Druk net zo vaak op  of  tot **Reduce/Enlarge** (Verkleinen/vergroten) wordt weergegeven en druk vervolgens op .
  - 8 Druk net zo vaak op  of  totdat **2in1 A4-LTR-LGL** of **4in1 A4-LTR-LGL** wordt weergegeven en druk vervolgens op .
  - 9 Druk net zo vaak op  of  om de gewenste papierafdrukstand te kunnen selecteren en druk vervolgens op .
  - 10 Druk op  om terug te keren naar de stand **Ready** (Gereed).
  - 11 Druk op  als u in zwart-wit wilt kopiëren of op  als u in kleur wilt kopiëren.

## ***De kopieerkwaliteit aanpassen***

Door het aanpassen van de instelling voor de kopieerkwaliteit wordt de kwaliteit van de kopieën gewijzigd. U kunt kiezen uit Foto (beste kwaliteit), Tekst (hoogste snelheid) of Combinatie (standaardsnelheid). U wijzigt de standaardinstelling voor de kwaliteit als volgt:

- 1 Druk op het bedieningspaneel op .
- 2 Druk net zo vaak op  of  tot **Kopieerinstellingen** wordt weergegeven en druk vervolgens op .
- 3 Druk net zo vaak op  of  tot **Kwaliteit** wordt weergegeven en druk vervolgens op .
- 4 Druk net zo vaak op  of  tot **Combinatie**, **Tekst** of **Foto** wordt weergegeven en druk vervolgens op .
- 5 Druk op  om terug te keren naar de stand **Gereed**.

**Opmerking:** De kopieer kwaliteit kan ook tijdelijk worden gewijzigd door op de knop Beeldkwaliteit op het bedieningspaneel te drukken. De volgende keer dat de stroom van de printer wordt ingeschakeld, worden de standaardinstellingen weer gebruikt.

## Een kopie lichter of donkerder maken

Door het aanpassen van de instelling voor de dichtheid worden de kopieën lichter of donkerder. U wijzigt de standaardinstelling voor de dichtheid als volgt:

- 1 Druk op het bedieningspaneel op ▲.
- 2 Druk net zo vaak op ▲ of ▼ tot **Kopieerinstellingen** wordt weergegeven en druk vervolgens op √.
- 3 Druk net zo vaak op ▲ of ▼ tot **Density** (Dichtheid) wordt weergegeven en druk vervolgens op √.
- 4 Druk net zo vaak op ▲ of ▼ om de dichtheid aan te passen en druk vervolgens op √.
- 5 Druk op ⓧ om terug te keren naar de stand **Gereed**.





**Opmerking:** De dichtheid van kopieën kan ook tijdelijk worden gewijzigd door op de knop Lighter/Darker (Lichter/donkerder) op het bedieningspaneel te drukken. De volgende keer dat de stroom van de printer wordt ingeschakeld, worden de standaardinstellingen weer gebruikt.

## Exemplaren sorteren

Als u meerdere exemplaren van een document afdrukt, kunt u elk exemplaar als een set laten afdrukken (gesorteerd) of de exemplaren als groepen pagina's laten afdrukken (niet gesorteerd).

**Gesorteerd**      **Niet gesorteerd**



- 1 Plaats een origineel document met de bedrukte zijde naar boven en de korte zijde als eerste in de automatische documentinvoer (ADF) of met de bedrukte zijde naar beneden op de glasplaat.  
**Opmerking:** Plaats geen briefkaarten, foto's, kleine voorwerpen, transparanten, fotopapier of dun materiaal (zoals knipsels uit tijdschriften) in de ADF. Gebruik in plaats daarvan de glasplaat.
- 2 Als u een document in de automatische documentinvoer plaatst, dient u de papiergeleiders aan te passen.
- 3 Druk op het bedieningspaneel op .
- 4 Gebruik het toetsenblok om het aantal exemplaren in te voeren.
- 5 Druk op .
- 6 Druk net zo vaak op ▲ of ▼ tot **Copy Settings** (Kopieerinstellingen) wordt weergegeven en druk vervolgens op √.
- 7 Druk net zo vaak op ▲ of ▼ tot **Sort** (Sorteren) wordt weergegeven en druk vervolgens op √.
- 8 Druk net zo vaak op ▲ of ▼ tot **On** (Aan) wordt weergegeven en druk vervolgens op √.
- 9 Druk op ⓧ om terug te keren naar de stand **Ready** (Gereed).
- 10 Druk op  als u in zwart-wit wilt kopiëren of op  als u in kleur wilt kopiëren.

## Een kopieertaak annuleren

Als u een kopieertaak wilt annuleren, drukt u op elk gewenst moment op .

**Opmerking:** Als de kopieertaak wordt uitgevoerd, is een gedeelte van de taak mogelijk al verzonden naar de printerbuffer voordat de stopopdracht is verzonden. **Cancel Copy Job** (Kopieertaak annuleren) wordt op het display weergegeven en de resterende gebufferde pagina's worden afgedrukt voordat de taak is geannuleerd.

# Scannen

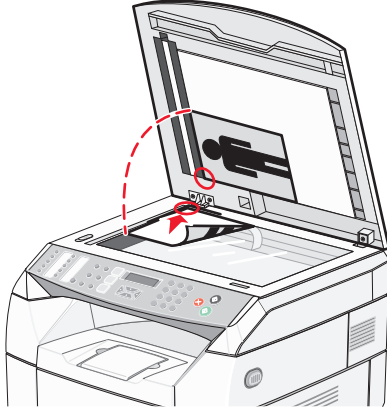
Automatische documentinvoer (ADF)	Glasplaat
 <p data-bbox="149 766 802 861">Gebruik de automatische documentinvoer (ADF) voor documenten die bestaan uit meerdere pagina's van het formaat A4, Letter of Legal.</p>	 <p data-bbox="821 766 1468 892">Gebruik de glasplaat voor één pagina, kleine voorwerpen (zoals briefkaarten of foto's), transparanten, fotopapier of dun materiaal (zoals knipsels uit tijdschriften).</p>

## Een document scannen met de computer

- 1 Zorg ervoor dat de printer is aangesloten op een computer en dat beide apparaten zijn ingeschakeld.
- 2 Plaats een document met de bedrukte zijde naar boven in de automatische documentinvoer (ADF) of met de bedrukte zijde naar beneden op de glasplaat.  
**Opmerking:** Plaats geen briefkaarten, foto's, kleine voorwerpen, transparanten, fotopapier of dun materiaal (zoals knipsels uit tijdschriften) in de ADF. Gebruik in plaats daarvan de glasplaat.
- 3 Als u een document in de automatische documentinvoer plaatst, dient u de papiergeleiders aan te passen.
- 4 Klik op **Start → Programma's of Alle programma's → Lexmark Applications → Presto! PageManager**.  
Het dialoogvenster Presto! Scan Buttons (Presto!-scanknoppen) wordt weergegeven.

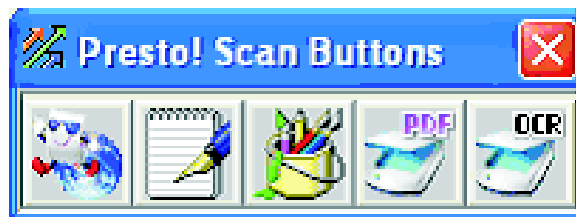

- Opmerking:** Als het dialoogvenster Presto! Scan Buttons (Presto!-scanknoppen) niet wordt weergegeven, drukt u op **F9**.
- 5 Klik in de werkbalk Presto! Scan Buttons (Presto!-scanknoppen) op de toepassing waar het gescande bestand naartoe moet worden gezonden.



6 Als het dialoogvenster met scaninstellingen verschijnt, klikt u op **Preview** (Voorbeeld).

**Opmerking:** Als u de automatische documentinvoer (ADF) gebruikt, wordt de voorbeeldfunctie niet ondersteund. Als u de glasplaat gebruikt, kunt u één pagina per keer bekijken.

7 Pas de scaninstellingen aan en klik vervolgens op **Scan** (Scannen).

## Gescande documenten rechtstreeks naar andere toepassingen sturen

U kunt gescande documenten rechtstreeks naar toepassingen sturen die compatibel zijn met TWAIN en WIA. Raadpleeg voor meer informatie de Help van de toepassing.

## Tekst scannen om te bewerken

Met behulp van de OCR-software (Optical Character Recognition) kunt u de beelden van gescande documenten in tekst omzetten zodat u deze met een tekstverwerkingsprogramma kunt bewerken.

1 Controle:

- De printer moet zijn aangesloten op een computer en beide apparaten moeten zijn ingeschakeld.
- ABBYY Fine Reader moet zijn geïnstalleerd.

2 Plaats een document met de bedrukte zijde naar boven in de automatische documentinvoer (ADF) of met de bedrukte zijde naar beneden op de glasplaat.

**Opmerking:** Plaats geen briefkaarten, foto's, kleine voorwerpen, transparanten, fotopapier of dun materiaal (zoals knipsels uit tijdschriften) in de ADF. Gebruik in plaats daarvan de glasplaat.

3 Als u een document in de automatische documentinvoer plaatst, dient u de papiergeleiders aan te passen.

4 Klik op **Start** → **Programma's** of **Alle programma's** → **ABBYY FineReader 6.0 Sprint** → **ABBYY FineReader 6.0 Sprint**.

5 Klik in de knoppenbalk op **Scan&Read** (Scannen en lezen).

6 Als het dialoogvenster met scaninstellingen verschijnt, klikt u op **Preview** (Voorbeeld).

**Opmerking:** Als u de automatische documentinvoer (ADF) gebruikt, wordt de voorbeeldfunctie niet ondersteund. Als u de glasplaat gebruikt, kunt u één pagina per keer bekijken.

7 Selecteer voor het beste resultaat de optie **Editing Text (OCR)** (Tekst bewerken (OCR)) en klik vervolgens op **Scan** (Scannen).

8 Klik als de afbeelding is geladen op **Save** (Opslaan).

9 Selecteer de locatie waar u het bestand wilt opslaan en klik op **OK**.

10 Voer de gewenste bewerkingen uit en sla het document op.

## De scaninstellingen aanpassen via de computer

1 Zorg ervoor dat de printer is aangesloten op een computer en dat beide apparaten zijn ingeschakeld.

2 Plaats een document met de bedrukte zijde naar boven in de automatische documentinvoer (ADF) of met de bedrukte zijde naar beneden op de glasplaat.

**Opmerking:** Plaats geen briefkaarten, foto's, kleine voorwerpen, transparanten, fotopapier of dun materiaal (zoals knipsels uit tijdschriften) in de ADF. Gebruik in plaats daarvan de glasplaat.

- 3 Als u een document in de automatische documentinvoer plaatst, dient u de papiergeleiders aan te passen.
- 4 Klik op **Start → Programma's of Alle programma's → Lexmark Applications → Presto! PageManager**.
- 5 Klik in de werkbalk Presto! Scan Buttons (Presto!-scanknoppen) op de toepassing waar het gescande bestand naartoe moet worden gezonden.

**Opmerking:** Als het dialoogvenster Scan Buttons (Scanknoppen) niet wordt weergegeven, drukt u op **F9**.

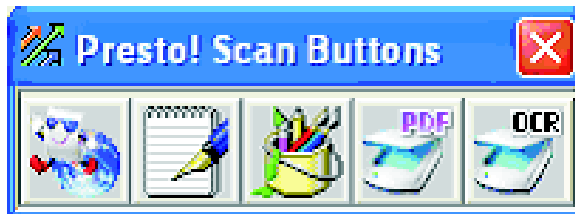

- 6 Klik op **Preview** (Voorbeeld). Wacht totdat de afbeelding wordt weergegeven op het scherm.
 

**Opmerking:** Als u de automatische documentinvoer (ADF) gebruikt, wordt de voorbeeldfunctie niet ondersteund. Als u de glasplaat gebruikt, kunt u één pagina per keer bekijken.
- 7 Als u slechts een deel van het document wilt scannen, sleept u selectievak naar een bepaald gebied van de voorbeeldafbeelding dat u wilt scannen.
- 8 Selecteer het soort document dat wordt gescand.
- 9 Pas de scaninstellingen aan via het tabblad General (Algemeen) of Advanced (Geavanceerd):

Tabblad General (Algemeen)	Opties
Scan Page For (Pagina scannen voor)	<ul style="list-style-type: none"> <li>• Selecteer het IP-adres van de scanner.</li> <li>• Selecteer de scanbron. U kunt kiezen uit Reflective (Spiegelend) of Automatic Document Feeder (Automatische documentinvoer).</li> <li>• Selecteer een vooraf ingesteld soort document of kies Custom (Aangepast).</li> </ul>
Scan Configuration (Scanconfiguratie)	<ul style="list-style-type: none"> <li>• Selecteer de modus. U kunt kiezen uit True Color (Ware kleuren), Grayscale (Grijs tinten) of Black and White (Zwart-wit).</li> <li>• Selecteer de scanresolutie.</li> <li>• Selecteer een vooraf ingesteld formaat of gebruik het selectievak in het voorbeeldvenster om een bepaald gebied van de voorbeeldafbeelding te scannen.</li> <li>• Gebruik de taak Scan (Scannen) om formaataanpassingen in het voorbeeldvenster te verwijderen of om een instelling voor automatisch bijsnijden te selecteren.</li> </ul>
<b>Opmerking:</b> Klik voor meer informatie op <b>Help</b> onder aan het scherm.	

Tabblad Advanced (Geavanceerd)	Opties
Gamma / Sharpness (Gamma/Scherpte)	<ul style="list-style-type: none"> <li>• Pas de kleurcorrectiecurve (het gamma) van de gehele afbeelding of van de afzonderlijke kleurkanalen aan.</li> <li>• Selecteer of u wazige hoeken wilt verscherpen.</li> </ul>
Brightness / Contrast (Helderheid/Contrast)	Pas de helderheid van de gehele afbeelding of van de afzonderlijke kleurkanalen aan.

Tabblad Advanced (Geavanceerd)	Opties
Saturation / Hue (Verzadiging/Kleurtoon)	<ul style="list-style-type: none"> <li>• Pas de intensiteit van de kleuren in de afbeelding aan.</li> <li>• Pas de kleurtoon van de afbeelding aan.</li> </ul>
Moire Reduction (Effenen)	Verwijder (effen) afbeeldingspatronen van tijdschriften, kranten of illustraties.
<b>Opmerking:</b> Klik voor meer informatie op <b>Help</b> onder aan het scherm.	

10 Klik op **Scan** (Scannen).

## Heldere afbeeldingen van items uit tijdschriften of kranten scannen

De functie Moire Reduction (Effenen) helpt om golfpatronen in afbeeldingen uit gescande kranten of tijdschriften te verwijderen.



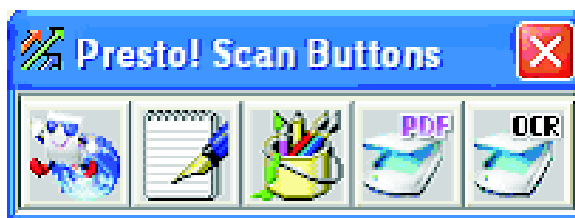

- 1 Zorg ervoor dat de printer is aangesloten op een computer en dat beide apparaten zijn ingeschakeld.
- 2 Plaats een document met de bedrukte zijde naar boven in de automatische documentinvoer (ADF) of met de bedrukte zijde naar beneden op de glasplaat.  
**Opmerking:** Plaats geen briefkaarten, foto's, kleine voorwerpen, transparanten, fotopapier of dun materiaal (zoals knipsels uit tijdschriften) in de ADF. Gebruik in plaats daarvan de glasplaat.
- 3 Als u een document in de automatische documentinvoer plaatst, dient u de papiergeleiders aan te passen.
- 4 Klik op **Start → Programma's of Alle programma's → Lexmark Applications → Presto! PageManager**. Het dialoogvenster Presto! Scan Buttons (Presto!-scanknoppen) wordt weergegeven.



**Opmerking:** Als het dialoogvenster Presto! Scan Buttons (Presto!-scanknoppen) niet wordt weergegeven, drukt u op **F9**.

- 5 Klik in de werkbalk Presto! Scan Buttons (Presto!-scanknoppen) op de toepassing waar het gescande bestand naartoe moet worden gezonden.
- 6 Als het dialoogvenster met scaninstellingen verschijnt, klikt u op **Preview** (Voorbeeld).  
**Opmerking:** Als u de automatische documentinvoer (ADF) gebruikt, wordt de voorbeeldfunctie niet ondersteund. Als u de glasplaat gebruikt, kunt u één pagina per keer bekijken.
- 7 Klik op het tabblad **Advanced** (Geavanceerd).
- 8 Selecteer **Moire Reduction** (Effenen).
- 9 Kies **Magazine** (Tijdschrift), **Newspaper** (Krant) of **Art Print** (Kunstafdruk) en klik op **Scan** (Scannen).



## Naar een computer scannen via het netwerk

- 1 Zorg dat de printer op het netwerk is aangesloten via een afdrukserver en dat de printer, de afdrukserver en de computer die de scanbestanden ontvangt alle zijn ingeschakeld.
- 2 Plaats een document met de bedrukte zijde naar boven in de automatische documentinvoer (ADF) of met de bedrukte zijde naar beneden op de glasplaat.  
**Opmerking:** Plaats geen briefkaarten, foto's, kleine voorwerpen, transparanten, fotopapier of dun materiaal (zoals knipsels uit tijdschriften) in de ADF. Gebruik in plaats daarvan de glasplaat.
- 3 Als u een document in de automatische documentinvoer plaatst, dient u de papiergeleiders aan te passen.
- 4 Druk op het bedieningspaneel op .
- 5 Kies met behulp van het sneltoetsenpaneel een scanbestemming (1–20) of druk op de knop **Directory** om naar een opgeslagen naam te zoeken.
- 6 Druk op  als u in zwart-wit wilt scannen of op  als u in kleur wilt scannen.  
**Opmerking:** U kunt op elk moment op  drukken om de scanfunctie te annuleren.

## De scandirectory instellen

- 1 Open een webbrowser.
- 2 Typ het IP-adres van de printer in de adresbalk en druk vervolgens op **Enter**.  
Als het Java-applet-scherm wordt weergegeven, klikt u op **Yes** (Ja).
- 3 Klik op **Scan Destination** (Scanbestemming).
- 4 Selecteer onder New Destination (Nieuwe bestemming) in het vervolgkeuzemenu de optie **Email** (E-mail), **FTP** of **PC**.
- 5 Voer de gewenste scaninstellingen in en klik op **Submit** (Verzenden).  
**Opmerking:** Als er autorisatie is vereist, voert u het beheerderswachtwoord in alvorens op **Submit** (Verzenden) te klikken.

## In de scandirectory zoeken

- 1 Druk op het bedieningspaneel op .
- 2 Druk op de knop **Directory**.
- 3 Voer met het toetsenblok de gewenste naam in en druk op  $\sqrt{\quad}$ .  
**Opmerkingen:**
  - Als u weet welke sneltoets (1–20) aan de desbetreffende naam is toegewezen, kunt u de naam direct selecteren via het sneltoetsenpaneel.
  - U kunt op elk moment op  drukken om naar de stand **Ready** (Gereed) terug te keren.

## Een scantaak annuleren

Als u een scantaak wilt annuleren, kunt u op elk gewenst moment op  drukken.

# Scaninstellingen aanpassen via het bedieningspaneel

Druk in de scanmodus op ▲ om de scaninstellingen weer te geven.

## ***De instelling Document Size (Documentformaat) wijzigen***

In de instelling Document Size (Documentformaat) is het formaat van het originele document dat wordt gescand vastgelegd.

- 1 Druk op het bedieningspaneel op ↶.
- 2 Druk net zo vaak op ▲ of ▼ tot de optie **Scan Settings** (Scaninstellingen) wordt weergegeven en druk vervolgens op √.
- 3 Druk herhaaldelijk op ▲ of ▼ totdat **Document Size** (Documentformaat) wordt weergegeven en druk vervolgens op √.
- 4 Druk herhaaldelijk op ▲ of ▼ totdat het gewenste formaat wordt weergegeven en druk vervolgens op √.
- 5 Druk op ⊗ om terug te keren naar de stand **Ready** (Gereed).

## ***De scanresolutie aanpassen***

- 1 Druk op het bedieningspaneel op ↶.
- 2 Druk net zo vaak op ▲ of ▼ tot de optie **Scan Settings** (Scaninstellingen) wordt weergegeven en druk vervolgens op √.
- 3 Druk net zo vaak op ▲ of ▼ tot **Resolution** (Resolutie) wordt weergegeven en druk vervolgens op √.
- 4 Druk net zo vaak op ▲ of ▼ tot de gewenste resolutie wordt weergegeven en druk vervolgens op √.
- 5 Druk op ⊗ om terug te keren naar de stand **Ready** (Gereed).

**Opmerking:** De scankwaliteit kan ook tijdelijk worden gewijzigd door op de knop Image Quality (Beeldkwaliteit) op het bedieningspaneel te drukken. De volgende keer dat de stroom van de printer wordt ingeschakeld, worden de standaardinstellingen weer gebruikt.

## ***Een gescand beeld lichter of donkerder maken***

Door het aanpassen van de instelling voor de dichtheid worden de gescande beelden lichter of donkerder. U wijzigt de standaardinstelling voor de dichtheid als volgt:

- 1 Druk op het bedieningspaneel op ↶.
- 2 Druk net zo vaak op ▲ of ▼ tot de optie **Scan Settings** (Scaninstellingen) wordt weergegeven en druk vervolgens op √.
- 3 Druk net zo vaak op ▲ of ▼ tot **Density** (Dichtheid) wordt weergegeven en druk vervolgens op √.
- 4 Druk net zo vaak op ▲ of ▼ om de dichtheid aan te passen en druk vervolgens op √.
- 5 Druk op ⊗ om terug te keren naar de stand **Ready** (Gereed).

**Opmerking:** De dichtheid van scans kan ook tijdelijk worden gewijzigd door op de knop Lighter/Darker (Lichter/donkerder) op het bedieningspaneel te drukken. De volgende keer dat de stroom van de printer wordt ingeschakeld, worden de standaardinstellingen weer gebruikt.

# Faxen

## Opmerkingen:

- De faxfunctie is niet op alle modellen beschikbaar.
- Kleurenfaxen worden niet ondersteund. Druk op  om een faxtaak in zwart-wit te starten.

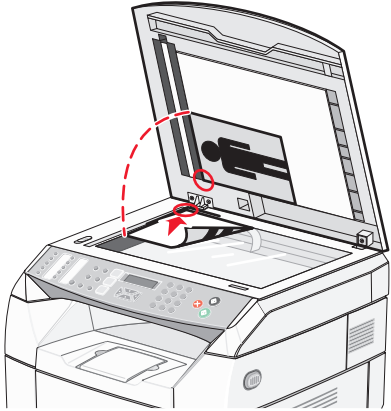
Automatische documentinvoer (ADF)	Glasplaat
 <p data-bbox="149 919 802 1012">Gebruik de automatische documentinvoer (ADF) voor documenten die bestaan uit meerdere pagina's van het formaat A4, Letter of Legal.</p>	 <p data-bbox="821 919 1474 1045">Gebruik de glasplaat voor één pagina, kleine voorwerpen (zoals briefkaarten of foto's), transparanten, fotopapier of dun materiaal (zoals knipsels uit tijdschriften).</p>



## Een fax verzenden

**Opmerking:** Voor telecommunicatiegebruikers in Nieuw-Zeeland: als u niet het tarief voor lokale oproepen wilt betalen, gebruik dan *niet* de "kies"-knop voor lokale oproepen. U hoeft op uw telefoon alleen de zeven cijfers van het lokale nummer te kiezen. Kies *niet* het cijfer van het kengetal of het prefix "0".

### ***Een fax verzenden via de ADF***



- 1 Zorg dat de printer aan staat en met een goed werkende telefoonlijn is verbonden.
- 2 Plaats een origineel document met de bedrukte zijde naar boven en de korte zijde als eerste in de automatische documentinvoer (ADF).

**Opmerking:** Plaats geen briefkaarten, foto's, kleine voorwerpen, transparanten, fotopapier of dun materiaal (zoals knipsels uit tijdschriften) in de ADF. Gebruik in plaats daarvan de glasplaat.

- 3 Pas de papiergeleiders aan.
- 4 Druk op het bedieningspaneel op .
- 5 Voer een faxnummer in met behulp van snelkeuze of door het handmatig te kiezen.
- 6 Druk op  om de faxtaak te starten.

**Opmerking:** Als het geheugen vol is, wordt het document bij het scannen verzonden.



## ***Een fax verzenden via de glasplaat***

- 1 Zorg dat de printer aan staat en met een goed werkende telefoonlijn is verbonden.
- 2 Leg de eerste pagina met de bedrukte zijde naar beneden op de glasplaat.
- 3 Druk op het bedieningspaneel op .
- 4 Voer een faxnummer in met behulp van snelkeuze of door het handmatig te kiezen.
- 5 Druk op  de faxtaak te starten.  
Nadat de pagina is gescand, wordt **NEXT PAGE? 1. YES 2. NO** (VOLGENDE PAGINA? 1. JA 2. NEE) weergegeven.
- 6 Als u één pagina wilt verzenden, drukt u op **2** om de faxtaak te starten.
- 7 Als u meer dan één pagina wilt verzenden, drukt u op **1** om de volgende pagina te scannen. Leg de volgende pagina op de glasplaat en druk op .
- 8 Herhaal stap 7 voor alle benodigde pagina's en druk vervolgens op **2** om de faxtaak te starten.

**Opmerking:** Als het geheugen vol is, wordt het document bij het scannen verzonden.



## ***Een groepsfax verzenden***

U kunt dezelfde fax naar meer dan één faxnummer verzenden. U kunt voor dezelfde groepsfax snelkeuzenummers en maximaal 50 handmatig gekozen nummers gebruiken.

- 1 Zorg dat de printer aan staat en met een goed werkende telefoonlijn is verbonden.
- 2 Plaats een origineel document met de bedrukte zijde naar boven en de korte zijde als eerste in de automatische documentinvoer (ADF) of met de bedrukte zijde naar beneden op de glasplaat.  
**Opmerking:** Plaats geen briefkaarten, foto's, kleine voorwerpen, transparanten, fotopapier of dun materiaal (zoals knipsels uit tijdschriften) in de ADF. Gebruik in plaats daarvan de glasplaat.
- 3 Als u een document in de automatische documentinvoer plaatst, dient u de papiergeleiders aan te passen.
- 4 Druk op het bedieningspaneel op .
- 5 Voer een faxnummer in met behulp van snelkeuze of door het handmatig te kiezen.
- 6 Druk na elk nummer op .
- 7 Druk op  om de faxtaak te starten.



De pagina's worden automatisch gescand en in dezelfde volgorde verzonden als de volgorde waarin ze zijn geplaatst.

## ***Een groepsfax annuleren***

- 1 Druk op het bedieningspaneel op .  
De naam of het faxnummer dat wordt gekozen, wordt weergegeven.
- 2 Druk op .
- 3 Druk op **1**.
- 4 Druk op  om de fax te annuleren.



## ***Een fax verzenden tijdens het telefoneren (Kiezen met hoorn op haak)***

Met de functie voor handmatig kiezen kunt u een faxnummer kiezen terwijl u via een luidspreker van de printer naar een telefoongesprek luistert. Dat is handig wanneer u door een geautomatiseerd antwoordsysteem moet navigeren of als u het nummer van een telefoonkaart moet invoeren voordat u een fax verzendt.

- 1 Zorg dat de printer aan staat en met een goed werkende telefoonlijn is verbonden.
- 2 Plaats een origineel document met de bedrukte zijde naar boven en de korte zijde als eerste in de automatische documentinvoer (ADF) of met de bedrukte zijde naar beneden op de glasplaat.  
**Opmerking:** Plaats geen briefkaarten, foto's, kleine voorwerpen, transparanten, fotopapier of dun materiaal (zoals knipsels uit tijdschriften) in de ADF. Gebruik in plaats daarvan de glasplaat.
- 3 Als u een document in de automatische documentinvoer plaatst, dient u de papiergeleiders aan te passen.
- 4 Druk op het bedieningspaneel op .
- 5 Pak de hoorn van de externe telefoon en luister of er een kiestoon is, of druk op **Hook** (Haak) en luister of er een kiestoon is.
- 6 Kies op de externe telefoon het faxnummer dat u wilt oproepen. Als u op Hook (Haak) hebt gedrukt, kiest u het nummer via het toetsenblok.
- 7 Wanneer u een faxtoon hoort, drukt u op .
- 8 Als u de hoorn van een externe telefoon hebt gepakt, legt u deze terug.

## ***Een fax verzenden aan het einde van een gesprek***

Aan het einde van een telefoongesprek kunt u een fax naar uw gesprekspartner verzenden voordat u beiden de verbinding verbreekt.

- 1 Zorg dat de printer aan staat en met een goed werkende telefoonlijn is verbonden.
- 2 Plaats een origineel document met de bedrukte zijde naar boven en de korte zijde als eerste in de automatische documentinvoer (ADF) of met de bedrukte zijde naar beneden op de glasplaat.  
**Opmerking:** Plaats geen briefkaarten, foto's, kleine voorwerpen, transparanten, fotopapier of dun materiaal (zoals knipsels uit tijdschriften) in de ADF. Gebruik in plaats daarvan de glasplaat.
- 3 Als u een document in de automatische documentinvoer plaatst, dient u de papiergeleiders aan te passen.
- 4 Vraag uw gesprekspartner op de faxtonen te wachten en vervolgens op de start- of verzendknop te drukken alvorens de verbinding te verbreken.
- 5 Druk op het bedieningspaneel op .
- 6 Druk op .
- 7 Als u het document op de glasplaat hebt gelegd, drukt u op **1** om de fax te verzenden.
- 8 Leg de handset van de externe telefoon terug.

## ***Een faxtaak annuleren***

U kunt altijd op  drukken om een fax te annuleren terwijl de printer bezig is met scannen, het kiezen van het nummer of het verzenden van de fax.



# Een fax ontvangen

## Informatie over de faxontvangstmodi

Faxontvangstmodus	Beschrijving
Fax Only (Alleen fax)	De printer beantwoordt elke oproep automatisch als fax. Gebruik deze modus: <ul style="list-style-type: none"><li>• voor speciale faxlijnen;</li><li>• als er geen externe of interne telefoon is aangesloten.</li></ul>
Fax/Tad (Fax antw.app.)	Er is een extern antwoordapparaat (TAD) aangesloten. Het antwoordapparaat beantwoordt automatisch elke oproep. Telefonische berichten worden op het externe antwoordapparaat opgeslagen. Als het een faxoproep is, ontvangt de printer de fax. Gebruik deze modus als er een antwoordapparaat op de EXT-poort  van de printer is aangesloten. <b>Opmerkingen:</b> <ul style="list-style-type: none"><li>• De instelling voor de externe TAD werkt alleen met een extern antwoordapparaat.</li><li>• Voor de printer moet de antwoordtoon groter zijn dan de TAD en de TAD moet 4 of minder zijn.</li></ul>
Manual (Handmatig)	U regelt het gebruik van de telefoonlijn en moet elk gesprek beantwoorden, tenzij u de functie voor speciale belseignalen gebruikt. Gebruik deze modus als: <ul style="list-style-type: none"><li>• u zeer weinig faxberichten ontvangt;</li><li>• er speciale belseignalen worden gebruikt of er op dezelfde lijn een computer wordt gebruikt.</li></ul> <b>Opmerking:</b> Als u de telefoon beantwoordt en faxtonen hoort, wacht u tot de printer de oproep overneemt en verbreekt u vervolgens de verbinding.

## De faxontvangstmodus instellen

- 1 Druk op het bedieningspaneel op ▲.
- 2 Druk net zo vaak op ▲ of ▼ tot **Faxinstellingen** wordt weergegeven en druk vervolgens op √.
- 3 Druk net zo vaak op ▲ of ▼ tot **RX Settings** (Instellingen ontvanger) wordt weergegeven en druk vervolgens op √.
- 4 Druk net zo vaak op ▲ of ▼ tot **RX Mode** (Modus ontvanger) wordt weergegeven en druk vervolgens op √.
- 5 Druk net zo vaak op ▲ of ▼ tot de gewenste faxontvangstmodus wordt weergegeven en druk vervolgens op √.
- 6 Druk op  om terug te keren naar de stand **Gereed**.

## Een fax ontvangen aan het einde van een gesprek

Aan het einde van een telefoongesprek kunt u uw gesprekspartner vragen u informatie te zenden voordat u beiden de verbinding verbreekt.

- 1 Voordat u de verbinding verbreekt, vraagt u uw gesprekspartner op de start- of verzendknop te drukken.
- 2 Als u de faxtonen van het faxapparaat van uw gesprekspartner hoort, drukt u op .

- 3 Druk op **2** om de fax te ontvangen.
- 4 Leg de handset van de externe telefoon terug.

## **Een fax ontvangen van een interne telefoon**

Als u een faxoproep beantwoordt op een interne telefoon of externe telefoon die met de EXT-poort  van de printer is verbonden, kunt u de printer het gesprek laten overnemen door de faxontvangstcode te gebruiken. Als u de faxontvangstcode (51) intoetst, ontvangt de printer de fax. Toets **51** in en wacht op de pieptoon of totdat **Ontvangen** op het display wordt weergegeven en verbreek vervolgens de verbinding.

## **De instellingen voor het faxactiviteitenrapport aanpassen**

Voor de printer kan worden ingesteld dat er automatisch na elke 100 faxen een activiteitenrapport wordt afgedrukt (Autom. afdrukken), of handmatig na elke fax (Niet afdrukken). U kunt rapporten afdrukken van verzonden en/of ontvangen faxen.

- 1 Druk op het bedieningspaneel op **▲**.
- 2 Druk net zo vaak op **▲** of **▼** tot **Faxinstellingen** wordt weergegeven en druk vervolgens op **✓**.
- 3 Druk net zo vaak op **▲** of **▼** tot de optie voor de **rapportinstellingen** wordt weergegeven en druk vervolgens op **✓**.
- 4 Druk net zo vaak op **▲** of **▼** tot de optie voor het **activiteitenrapport** wordt weergegeven en druk vervolgens op **✓**.
- 5 Druk net zo vaak op **▲** of **▼** tot **Autom. afdrukken** of **Niet afdrukken** wordt weergegeven en druk vervolgens op **✓**.
- 6 Druk op **⊗** om terug te keren naar de stand **Gereed**.

## **Faxactiviteitenrapporten afdrukken**

U kunt rapporten afdrukken van verzonden en/of ontvangen faxen.

- 1 Druk op het bedieningspaneel op **▲**.
- 2 Druk net zo vaak op **▲** of **▼** tot de optie voor **rapporten afdrukken** wordt weergegeven en druk vervolgens op **✓**.
- 3 Druk net zo vaak op **▲** of **▼** tot de optie voor het **activiteitenrapport** wordt weergegeven en druk vervolgens op **✓**.

Als het activiteitenrapport is afgedrukt, wordt **Gereed** weergegeven.

## Snelkeuzenummers instellen

Er zijn 20 snelkeuzenummers waarin faxnummers voor automatisch kiezen kunnen worden opgeslagen. U kunt de snelkeuzenummers 1–10 gebruiken door op de snelkeuzeknop (1–10) te drukken die overeenkomt met het nummer dat u wilt kiezen. U kunt de nummers 11–20 gebruiken door de knop **Shift** ingedrukt te houden en vervolgens de snelkeuzeknop in te drukken die overeenkomt met het nummer dat u wilt kiezen. De snelkeuzenummers kunt u als volgt instellen:

- 1 Via het bedieningspaneel drukt u op ▲.
- 2 Druk net zo vaak op ▲ of ▼ tot de optie voor de **faxdirectory** wordt weergegeven en druk vervolgens op √.
- 3 Druk net zo vaak op ▲ of ▼ totdat de optie voor het **invoeren van snelkeuzenummers** wordt weergegeven en druk vervolgens op √.
- 4 Druk herhaaldelijk op ▲ of ▼ om een snelkeuzenummer (1–20) te selecteren, of gebruik het toetsenblok om het nummer rechtstreeks in te voeren. Druk vervolgens op √.
- 5 Druk net zo vaak op ▲ of ▼ tot de optie voor **faxnummers invoeren** wordt weergegeven en druk vervolgens op √.
- 6 Gebruik het toetsenblok om het faxnummer in te voeren en druk vervolgens op √.
- 7 Druk net zo vaak op ▲ of ▼ tot de optie voor **faxnamen invoeren** wordt weergegeven en druk vervolgens op √.
- 8 Gebruik het toetsenblok om de naam te typen en druk vervolgens op √.
- 9 Druk op ⓧ om terug te keren naar de stand **Gereed**.

**Opmerking:** Via dezelfde stappen kunt u een bestaande snelkeuzenaam of -nummer wijzigen of vervangen.

## De snelkeuzelijst afdrukken

- 1 Druk op het bedieningspaneel op ▲.
  - 2 Druk net zo vaak op ▲ of ▼ tot de optie voor **rapporten afdrukken** wordt weergegeven en druk vervolgens op √.
  - 3 Druk net zo vaak op ▲ of ▼ tot de optie voor de **snelkeuzelijst** wordt weergegeven en druk vervolgens op √.
- Als de snelkeuzelijst is afgedrukt, wordt **Gereed** weergegeven.

## Snelkeuzenummers instellen

Er zijn 50 snelkeuzenummers waarin faxnummers voor automatisch kiezen kunnen worden opgeslagen. U kunt snelkeuzenummers gebruiken door eerst op de knop **Directory** te drukken en vervolgens het snelkeuzenummer (1–50) in te voeren.

- 1 Druk op het bedieningspaneel op ▲.
- 2 Druk net zo vaak op ▲ of ▼ tot de optie voor de **faxdirectory** wordt weergegeven en druk vervolgens op √.

- 3 Druk net zo vaak op ▲ of ▼ totdat **Speed Dial Entry** (Snelkeuzenummer invoeren) wordt weergegeven en druk vervolgens op √.
- 4 Druk herhaaldelijk op ▲ of ▼ om een snelkeuzenummer (1–50) te selecteren, of gebruik het toetsenblok om het nummer rechtstreeks in te voeren. Druk vervolgens op √.
- 5 Druk net zo vaak op ▲ of ▼ tot **Fax # Entry** (Faxnummer invoeren) wordt weergegeven en druk vervolgens op √.
- 6 Gebruik het toetsenblok om het faxnummer in te voeren en druk vervolgens op √.
- 7 Druk net zo vaak op ▲ of ▼ tot **Fax Name Entry** (Faxnaam invoeren) wordt weergegeven en druk vervolgens op √.
- 8 Gebruik het toetsenblok om de naam te typen en druk vervolgens op √.
- 9 Druk op ⓧ om terug te keren naar de stand **Ready** (Gereed).

**Opmerking:** Via dezelfde stappen kunt u een bestaande snelkeuzenaam of een bestaand snelkeuzenummer wijzigen of vervangen.

## De snelkeuzelijst afdrukken

De items van de snelkeuzelijst worden in de door u opgegeven volgorde afgedrukt. U kunt kiezen voor **No Sort** (Geen sortering) om de items te sorteren op snelkeuzenummer of voor **Sort By Name** (Sorteren op naam) om ze alfabetisch te sorteren op snelkeuzenaam.

- 1 Druk op het bedieningspaneel op ▲.
- 2 Druk herhaaldelijk op ▲ of ▼ totdat **Reports Print** (Rapporten afdrukken) wordt weergegeven en druk vervolgens op √.
- 3 Druk herhaaldelijk op ▲ of ▼ totdat **Speed Dial List** (Snelkeuzelijst) wordt weergegeven en druk vervolgens op √.
- 4 Druk herhaaldelijk op ▲ of ▼ totdat **No Sort** (Geen sortering) of **Sort By Name** (Sorteren op naam) wordt weergegeven en druk vervolgens op √.

Als de snelkeuzelijst is afgedrukt, wordt **Ready** (Gereed) weergegeven.

## Informatie over de kiesopties











Kiesoptie	Beschrijving
Manual dialing (Handmatig kiezen)	Voer het faxnummer handmatig in met het toetsenblok.
Quick dialing (Snelkiezen)	Druk op de snelkeuzeknop waarbij het nummer dat u wilt kiezen, is opgeslagen. <b>Opmerking:</b> U kunt de nummers 11–20 gebruiken door de knop <b>Shift</b> ingedrukt te houden en vervolgens de snelkeuzeknop in te drukken die overeenkomt met het nummer dat u wilt kiezen.
Speed dialing (Snelkeuze)	Druk op de knop <b>Directory</b> en vervolgens op een snelkeuzenummer. <b>Opmerking:</b> Als tijdens het invoeren van een snelkeuzenummer <b>Not Registered #</b> (Niet geregistreerd nummer) wordt weergegeven, is er op deze locatie geen nummer opgeslagen.

Kiesoptie	Beschrijving
Redial (Opnieuw kiezen)	Als de lijn bezet is terwijl u handmatig een fax verzendt, drukt u op <b>Redial / Pause</b> (Opnieuw kiezen/Pauzeren) en vervolgens op  om het opnieuw te proberen. <b>Opmerking:</b> Als de lijn bezet is terwijl u automatisch een fax verzendt, kiest de printer het nummer na vijf minuten automatisch nog één keer.

## Instellingen voor kiezen aanpassen

### De kiesmodus instellen

Afhankelijk van het type telefoonlijn dat wordt gebruikt, kan de printer worden ingesteld op Touch Tone (Toonkeuze) of Pulse dialing (Pulskeuze). De standaardfabrieksinstelling is Touch Tone (Toonkeuze).





- 1 Druk op het bedieningspaneel op .
- 2 Druk net zo vaak op  of  tot de optie **Admin Settings** (Beheerinstellingen) wordt weergegeven en druk vervolgens op .
- 3 Druk net zo vaak op  of  tot **TEL Line Type** (Type telefoonlijn) wordt weergegeven en druk vervolgens op .
- 4 Druk net zo vaak op  of  tot de gewenste kiesmodus wordt weergegeven en druk vervolgens op .
- 5 Druk op  om terug te keren naar de stand **Ready** (Gereed).

### Het volume aanpassen

Het volume kan voor het toetsenblok, de beltoon, de lijnmonitor, de beëindigingstoon en het alarm worden aangepast.

Volume-instelling	Beschrijving
Keypad Volume (Toetsenblokvolume)	Hiermee stelt u het volume van de pieptoon in die u hoort als u op een toets drukt.
Ring Volume (Beltoonvolume)	Hiermee stelt u het volume van de beltoon in.
Line Mon. Vol (Lijnmonitorvolume)	Hiermee stelt u het volume in bij het kiezen van nummers (standaard kiezen en kiezen met hoorn op de haak).
Job End Tone Vol (Toonvolume beëindiging taak)	Hiermee stelt u in of de printer een beëindigingstoon van één seconde laat horen.
Job Error Tone Vol (Toonvolume taakfout)	Hiermee stelt u in of de printer een beëindigingstoon van vier seconden laat horen.
Alarm Volume (Alarmvolume)	Hiermee stelt u het alarmvolume in.

Als u het volume wilt instellen voor één van de bovenstaande instellingen, gaat u als volgt te werk:

- 1 Druk op het bedieningspaneel op .
- 2 Druk net zo vaak op  of  tot de optie voor **Machine Settings** (Apparaatinstellingen) wordt weergegeven en druk vervolgens op .

- 3 Druk net zo vaak op ▲ of ▼ tot **Speaker Volume** (Luidsprekervolume) wordt weergegeven en druk vervolgens op √.
- 4 Druk herhaaldelijk op ▲ of ▼ tot de gewenste volume-instelling wordt weergegeven en druk vervolgens op √.
- 5 Druk herhaaldelijk op ▲ of ▼ tot het gewenste volumeniveau wordt weergegeven en druk vervolgens op √.  
**Opmerking:** De volumeniiveaus liggen tussen 0–3. 0 is geen volume en 3 is het hoogste volume. De standaardfabrieksinstelling is 0.
- 6 Druk op ⓧ om terug te keren naar de stand **Ready** (Gereed).

## ***Het aantal belsignalen instellen waarna een oproep wordt beantwoord***

Het maximale aantal belsignalen is het aantal belsignalen dat wordt doorgegeven voordat de printer in de modus Fax Only (Alleen fax) antwoordt. Als u extra toestellen op dezelfde lijn als de printer hebt aangesloten, of als u bent geabonneerd op een telefoniedienst die per nummer een ander belsignaal laat horen, houdt u de instelling voor Ring Count Delay (Maximale aantal belsignalen) op 4.

- 1 Druk op het bedieningspaneel op ▲.
- 2 Druk net zo vaak op ▲ of ▼ tot **Fax Settings** (Faxinstellingen) wordt weergegeven en druk vervolgens op √.
- 3 Druk net zo vaak op ▲ of ▼ tot **RX Settings** (Instellingen ontvanger) wordt weergegeven en druk vervolgens op √.
- 4 Druk net zo vaak op ▲ of ▼ tot **Ring Count Delay** (Maximale aantal belsignalen) wordt weergegeven en druk vervolgens op √.
- 5 Druk herhaaldelijk op ▲ of ▼ om in te stellen hoe veel belsignalen worden doorgegeven (0–99) voordat de printer de oproep beantwoordt en druk vervolgens op √.
- 6 Druk op ⓧ om terug te keren naar de stand **Ready** (Gereed).

Als het aantal ingestelde belsignalen is doorgegeven, zal de printer automatisch de inkomende fax ontvangen. Stel Ring Count Delay (Maximale aantal belsignalen) in op 0 om te voorkomen dat de telefoonlijn belsignalen doorgeeft.

## ***Instellen op fax indien PBX wordt gebruikt***

Als de printer wordt gebruikt in een bedrijf of op kantoor, kan de printer worden aangesloten op een PBX-telefoonsysteem (Private Branch Exchange). Bij het kiezen van een faxnummer wacht de printer gewoonlijk eerst tot de kiestoon is herkend en kiest vervolgens het faxnummer. Deze kiesmethode werkt mogelijk niet als het PBX-telefoonsysteem een kiestoon gebruikt die niet kan worden herkend door de meeste faxapparaten. Door de PBX te selecteren, kan de printer het faxnummer kiezen zonder te hoeven wachten tot de kiestoon is herkend.

- 1 Druk op het bedieningspaneel op ▲.
- 2 Druk net zo vaak op ▲ of ▼ tot de optie **Admin Settings** (Beheerinstellingen) wordt weergegeven en druk vervolgens op √.
- 3 Druk net zo vaak op ▲ of ▼ tot **PBX Selection** (PBX-selectie) wordt weergegeven en druk vervolgens op √.
- 4 Druk herhaaldelijk op ▲ of ▼ tot het gewenste type PBX-aansluiting wordt weergegeven en druk vervolgens op √.
- 5 Druk op ↶ als u het PBX-selectiemenu wilt afsluiten.

- 6 Druk net zo vaak op ▲ of ▼ tot **PBX Access Digit** (PBX-toegangsnummer) wordt weergegeven en druk vervolgens op √.
- 7 Druk herhaaldelijk op ▲ of ▼ tot het gewenste PBX-toegangsnummer (1-999) wordt weergegeven en druk vervolgens op √.
- 8 Druk op ⓧ om terug te keren naar de stand **Ready** (Gereed).

## Faxinstellingen aanpassen

### *Een fax lichter of donkerder maken*

Als het originele document heel licht of heel donker is, krijgt u wellicht betere resultaten als u het contrast wijzigt.

- 1 Zorg dat de printer aan staat en met een goed werkende telefoonlijn is verbonden.
- 2 Plaats een origineel document met de bedrukte zijde naar boven en de korte zijde als eerste in de automatische documentinvoer (ADF) of met de bedrukte zijde naar beneden op de glasplaat.  
**Opmerking:** Plaats geen briefkaarten, foto's, kleine voorwerpen, transparanten, fotopapier of dun materiaal (zoals knipsels uit tijdschriften) in de ADF. Gebruik in plaats daarvan de glasplaat.
- 3 Als u een document in de automatische documentinvoer plaatst, dient u de papiergeleiders aan te passen.
- 4 Druk op het bedieningspaneel op .
- 5 Druk op ▲.
- 6 Druk net zo vaak op ▲ of ▼ tot **Fax Settings** (Faxinstellingen) wordt weergegeven en druk vervolgens op √.
- 7 Druk net zo vaak op ▲ of ▼ tot **TX Settings** (Verzendinstellingen) wordt weergegeven en druk vervolgens op √.
- 8 Druk net zo vaak op ▲ of ▼ tot **Density** (Dichtheid) wordt weergegeven en druk vervolgens op √.
- 9 Druk op ▲ of ▼ om het contrast aan te passen en druk vervolgens op √.
- 10 Druk op ⓧ om terug te keren naar de stand **Ready** (Gereed) en te faxen zoals gebruikelijk.

### *De faxresolutie wijzigen*

Door het aanpassen van de instelling voor de resolutie wordt de kwaliteit van de fax gewijzigd. Kies tussen Standard (Standaard) (hoogste snelheid), Photo (Foto) (laagste snelheid, beste beeldkwaliteit) of Fine (Fijn) (lagere snelheid, meer details). U wijzigt de standaardinstelling voor de resolutie als volgt:

- 1 Zorg dat de printer aan staat en met een goed werkende telefoonlijn is verbonden.
- 2 Plaats een origineel document met de bedrukte zijde naar boven en de korte zijde als eerste in de automatische documentinvoer (ADF) of met de bedrukte zijde naar beneden op de glasplaat.  
**Opmerking:** Plaats geen briefkaarten, foto's, kleine voorwerpen, transparanten, fotopapier of dun materiaal (zoals knipsels uit tijdschriften) in de ADF. Gebruik in plaats daarvan de glasplaat.
- 3 Als u een document in de automatische documentinvoer plaatst, dient u de papiergeleiders aan te passen.
- 4 Druk op het bedieningspaneel op .
- 5 Druk op ▲.

- 6 Druk net zo vaak op ▲ of ▼ tot **Fax Settings** (Faxinstellingen) wordt weergegeven en druk vervolgens op √.
- 7 Druk net zo vaak op ▲ of ▼ tot de optie **TX Settings** (Verzendinstellingen) wordt weergegeven en druk vervolgens op √.
- 8 Druk net zo vaak op ▲ of ▼ tot **Resolution** (Resolutie) wordt weergegeven en druk vervolgens op √.
- 9 Druk net zo vaak op ▲ of ▼ om de resolutie aan te passen en druk vervolgens op √.
- 10 Druk op ⓧ om terug te keren naar de stand **Ready** (Gereed).

### ***Realtime faxtransmissies instellen***

Als u een fax verzendt, scant de printer gewoonlijk de documenten naar het geheugen voordat de printer de documenten verzendt. Zodra de telefoonlijn vrij is, begint de printer met kiezen en verzenden. Als het geheugen echter vol is, verzendt de printer het document onmiddellijk. Mogelijk wilt u af en toe een document onmiddellijk verzenden, zonder te hoeven wachten op geheugenoverdracht. U kunt reallimetransmissie voor alle faxen instellen op On (Aan) of voor de huidige fax op Next Fax Only (Alleen volgende fax).

- 1 Druk op het bedieningspaneel op .
- 2 Druk op ▲.
- 3 Druk net zo vaak op ▲ of ▼ tot **Fax Settings** (Faxinstellingen) wordt weergegeven en druk vervolgens op √.
- 4 Druk op ▲ of ▼ tot de optie **TX Settings** (Verzendinstellingen) wordt weergegeven en druk vervolgens op √.
- 5 Druk net zo vaak op ▲ of ▼ tot de optie **Immediate TX** (Directe verzending) wordt weergegeven en druk vervolgens op √.
- 6 Druk net zo vaak op ▲ of ▼ tot **On** (Aan) of **Next Fax Only** (Alleen wordt weergegeven en druk vervolgens op √).
- 7 Druk op ⓧ om terug te keren naar de stand **Ready** (Gereed).

### ***Een papierlade voor binnenkomende faxen selecteren***

Met de standaardfabrieksinstelling Auto kan de printer het papier kiezen in lade 2 als het papier in lade 1 op is of als binnenkomende faxen het meest geschikt zijn voor het papier in lade 2.

U wijzigt de instelling voor de papierlade als volgt:

- 1 Druk op het bedieningspaneel op ▲.
- 2 Druk net zo vaak op ▲ of ▼ tot **Fax Settings** (Faxinstellingen) wordt weergegeven en druk vervolgens op √.
- 3 Druk net zo vaak op ▲ of ▼ tot de optie voor **Tray Settings** (Lade-instellingen) wordt weergegeven en druk vervolgens op √.
- 4 Druk net zo vaak op ▲ of ▼ tot de optie **Tray Use: Fax** (Lade gebruiken: fax) wordt weergegeven en druk vervolgens op √.
- 5 Druk net zo vaak op ▲ of ▼ tot de gewenste ladeoptie wordt weergegeven en druk vervolgens op √.
- 6 Druk op ⓧ om terug te keren naar de stand **Ready** (Gereed).



## ***Het afdrukformaat van inkomende faxen verkleinen***

Met de functie Auto Reduction (Automatisch verkleinen) worden inkomende faxen automatisch verkleind tot het papierformaat Letter, Legal of A4. De verhouding die voor het verkleinen wordt gebruikt, wordt uitgerekend aan de hand van het paginaformaat van de fax en het formaat van het papier in de lade.

- 1 Druk op het bedieningspaneel op ▲.
- 2 Druk net zo vaak op ▲ of ▼ tot **Fax Settings** (Faxinstellingen) wordt weergegeven en druk vervolgens op √.
- 3 Druk net zo vaak op ▲ of ▼ tot **RX Settings** (Instellingen ontvanger) wordt weergegeven en druk vervolgens op √.
- 4 Druk herhaaldelijk op ▲ of ▼ totdat **Auto Reduction** (Automatisch verkleinen) wordt weergegeven en druk vervolgens op √.
- 5 Druk op ▲ of ▼ om de functie **in** of **uit** te schakelen en druk vervolgens op √.
- 6 Druk op ⓧ om terug te keren naar de stand **Ready** (Gereed).

# Storingen verhelpen

---

## Papierstoringen voorkomen

De volgende tips kunnen papierstoringen helpen voorkomen:

- Gebruik uitsluitend aanbevolen papier of speciaal afdrukmetaal.  
Raadpleeg de *Card Stock & Label Guide* (alleen Engelstalig) voor meer informatie. U vindt deze publicatie op de website van Lexmark op [www.lexmark.com/publications](http://www.lexmark.com/publications).
- Plaats niet te veel papier. Zorg ervoor dat de stapel niet hoger is dan de aangegeven maximale stapelhoogte.
- Plaats nooit gekreukt, gevouwen, vochtig of kromgetrokken papier.
- Buig het papier, waaier het uit en maak er een rechte stapel van voordat u het in de printer plaatst.
- Gebruik geen papier dat u zelf op maat hebt gesneden of geknipt.
- Gebruik nooit papier van verschillend formaat, gewicht of soort in dezelfde papierbron.
- Bewaar het papier in een geschikte omgeving.
- Verwijder geen laden terwijl de printer bezig is met afdrukken.
- Schuif alle laden geheel terug in de printer nadat u het papier hebt geplaatst.
- Zorg ervoor dat de geleiders in de laden op de juiste wijze zijn ingesteld en niet te strak tegen het papier zijn gedrukt.
- Controleer of alle printerkabels goed zijn aangesloten. Raadpleeg de installatiedocumentatie voor meer informatie.

## Informatie over storingsberichten en -locaties

Open alle kleppen en verwijder de laden zodat u bij de locaties kunt waar het afdrukmetaal is vastgelopen. In de afbeelding worden de mogelijke storingslocaties weergegeven. U kunt de papierstoring alleen oplossen door de papierbaan volledig vrij te maken van papier.

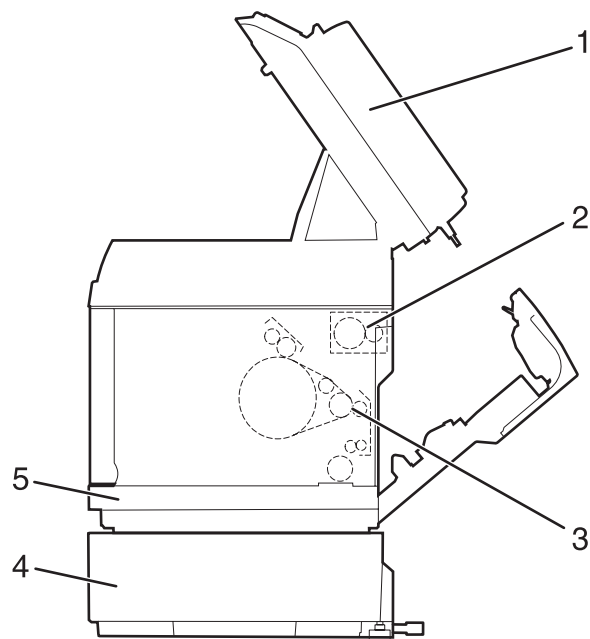

	<b>Storingsbericht</b>	<b>Gebiednaam</b>
1	<b>Papier vast in ADF</b> Open de klep van de automatische documentinvoer en verhelp de papierstoring.	ADF-klep
2	<b>Papier vast C</b> Open de klep aan de achterzijde en verhelp de papierstoring.	Achterklep (bovenkant)
3	<b>Papier vast B</b> Open de klep aan de achterzijde en verhelp de papierstoring.	Achterklep (onderkant)
4	<b>Papier vast A2</b> Verwijder lade 2 en verhelp de papierstoring.	Optionele lade voor 530-vel (lade 2)
5	<b>Papier vast A1</b> Verwijder lade 1 en verhelp de papierstoring.	Standaardlade (lade 1)

## Vastgelopen papier in lade 1 verwijderen

Als het papier niet goed vanuit lade 1 wordt ingevoerd, bevindt de storing zich in de lade. **Papier vast A1: Verwijder lade1; verwijder vastgelopen pagina's** wordt weergegeven. Lade 1 kan de lade voor 250 vel van Letter-formaat zijn of de lade voor 250 vel van Legal-formaat.

- 1 Trek aan lade 1. Haal de lade uit de printer.

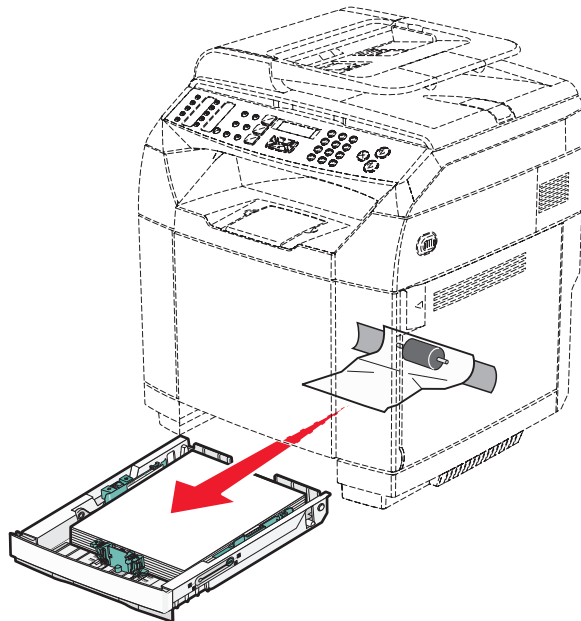

- 2 Verwijder het vastgelopen papier. De storing kan zich in de lade of in de ruimte achter de lade bevinden.
  - **Storingen in de lade** - Zoek het bovenste vel van de stapel. Trek dit vel recht uit de printer.



- **Storingen in de ruimte achter de lade** - Zoek de vastgelopen vellen op de bodem van de ruimte waarin zich de lade bevond. Zoals aangegeven moet u wellicht diep in de printer reiken om de vastgelopen vellen te vinden. Trek de vastgelopen vellen recht naar buiten.

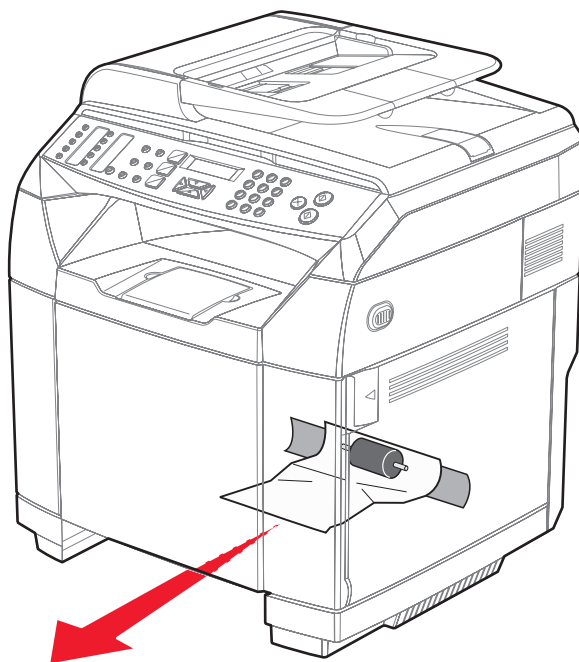

**3** Plaats de lade terug.

## Vastgelopen papier in lade 2 verwijderen

Als het papier niet goed vanuit lade 2 wordt ingevoerd, bevindt de storting zich in de lade. **Papier vast A2: Verwijder lade 2; verwijder vastgelopen pagina's** wordt weergegeven.

- 1 Trek aan lade 2. Haal de lade uit de printer.
- 2 Verwijder het vastgelopen papier. De storting kan zich in de lade of in de ruimte achter de lade bevinden.
  - **Storingen in de lade** - Zoek het bovenste vel van de stapel. Trek dit vel recht uit de printer.

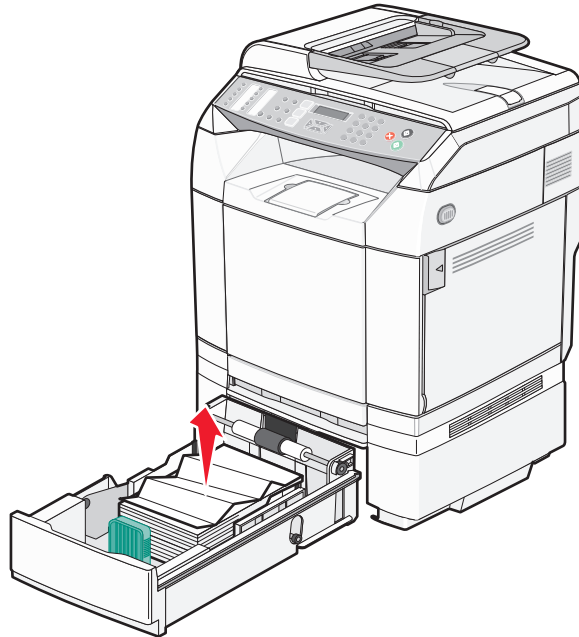

- **Storingen in de ruimte achter de lade** - Zoek de vastgelopen vellen op de bodem van de ruimte waarin zich de lade bevond. Zoals aangegeven moet u wellicht diep in de printer reiken om de vastgelopen vellen te vinden. Trek de vastgelopen vellen recht naar buiten.

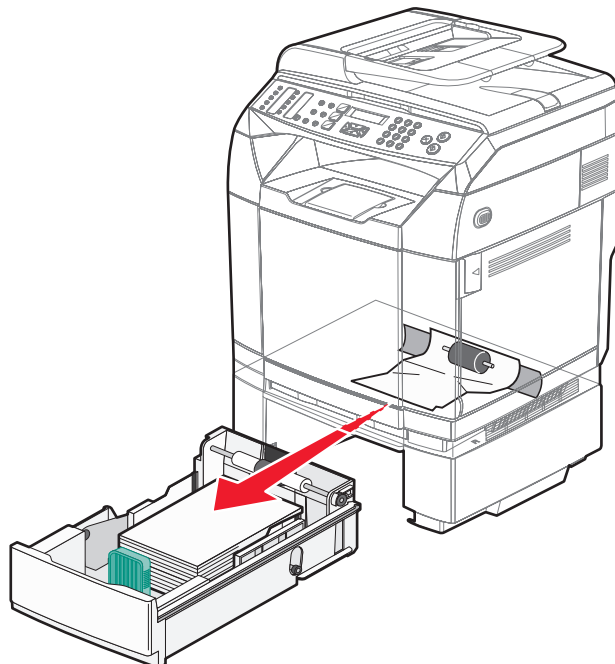

3 Plaats de lade terug.

## Storingen achter de achterklep verhelpen

Als het papier is vastgelopen achter de achterklep, wordt het bericht **Paper Jam <x>** (Papier vast <x>) weergegeven. Het bericht **Jam <x>** (Storing <x>) geeft de betreffende ruimte aan. Het bericht **Paper Jam B** (Papier vast B) geeft aan dat er een papierstoring is achter de achterklep onder het verhittingsstation. Het bericht **Paper Jam C** (Papier vast C) geeft aan dat er een papierstoring is achter de achterklep boven het verhittingsstation.

 **Let op:** Om letsel te voorkomen, moet u een heet oppervlak eerst laten afkoelen voordat u het aanraakt.

1 Druk op de ontgrendelingshendel van de achterklep.

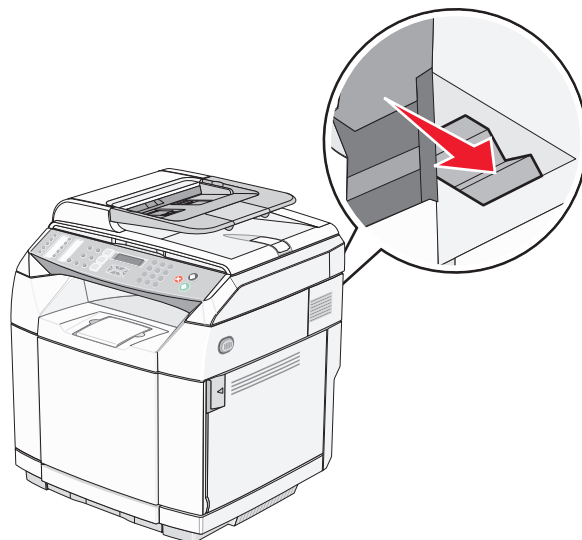

2 Laat de achterklep voorzichtig zakken.

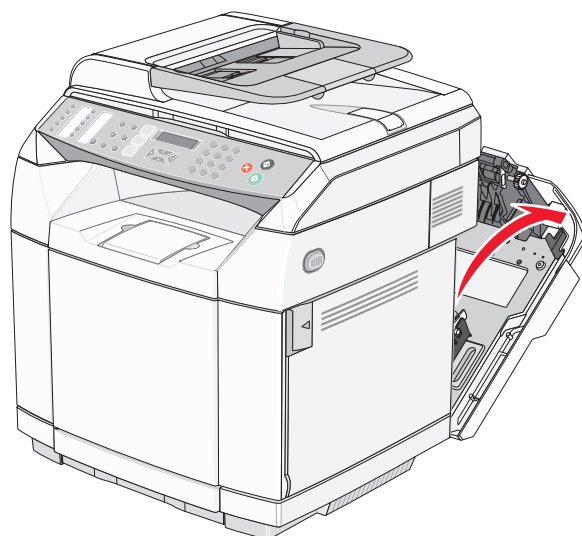

3 Trek aan de drukhendels van het verhittingsstation om de spanning van het papier te halen.

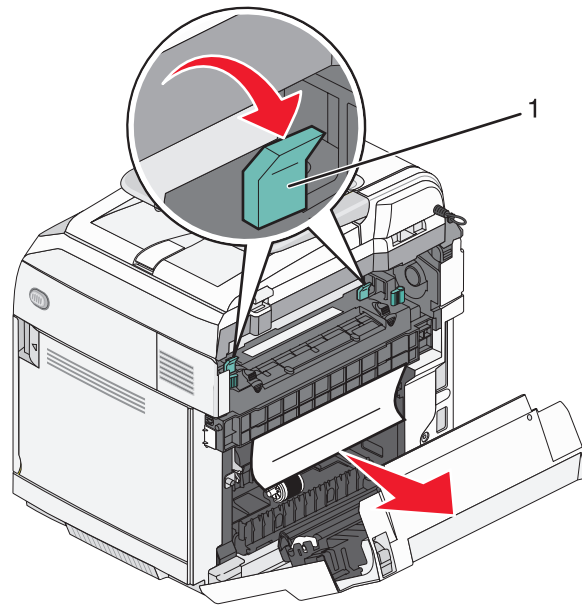

1 Drukhendels

4 Pak het vastgelopen papier aan beide zijden vast.

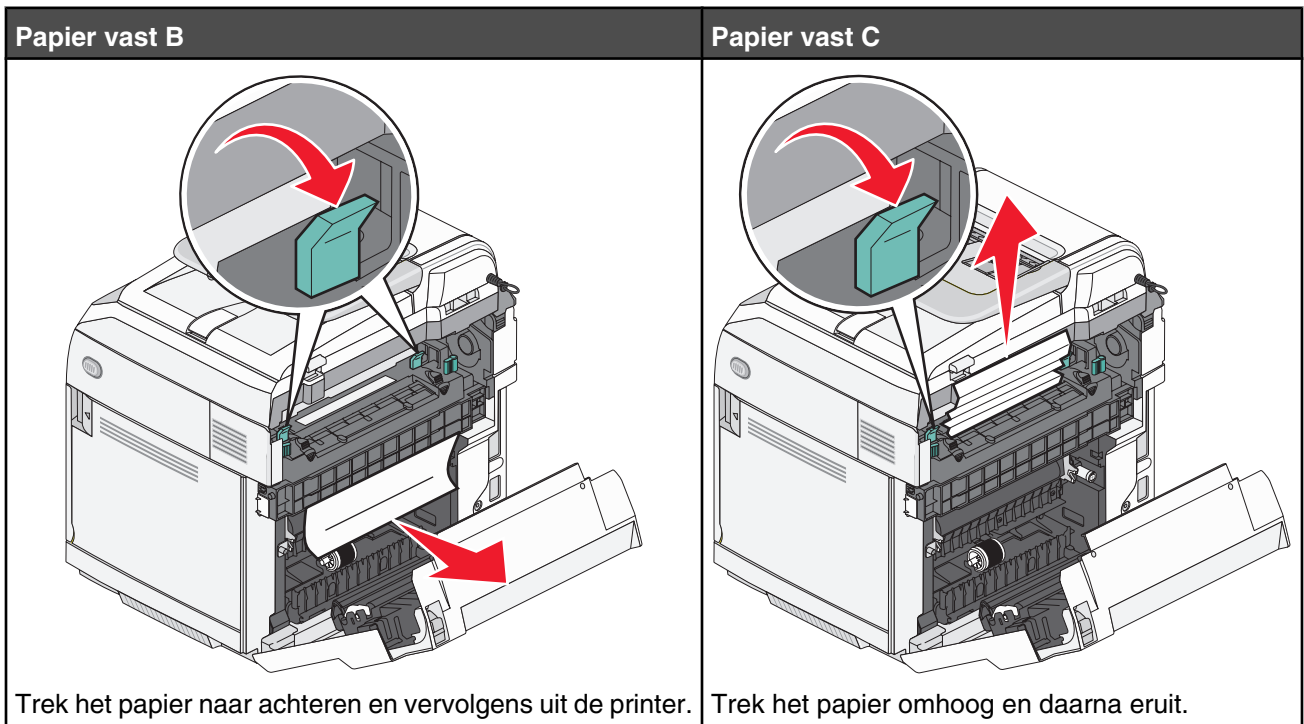

**Opmerking:** Trek het papier er voorzichtig uit zonder het te scheuren. Trek het papier indien mogelijk naar de onderkant van de printer zodat schade aan het verhittingsstation wordt voorkomen.

5 Sluit de achterklep.



## Papier vast in de ADF

Als het papier is vastgelopen in de ADF, wordt het bericht **Papier vast in ADF: open klep ADF en verwijder vastgelopen pagina's** weergegeven.

**Waarschuwing:** Trek het vastgelopen papier pas naar buiten nadat u de drukhendel waarmee de spanning van het papier wordt gehaald en het grijprolmechanisme omhoog wordt gebracht, naar boven hebt gedruwd.

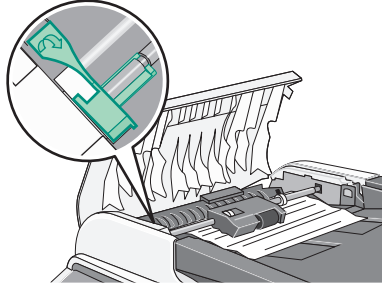

**Waarschuwing:** Trek het vastgelopen papier niet naar buiten vanaf de onderkant van de ADF.



**1** Open de klep van de ADF.

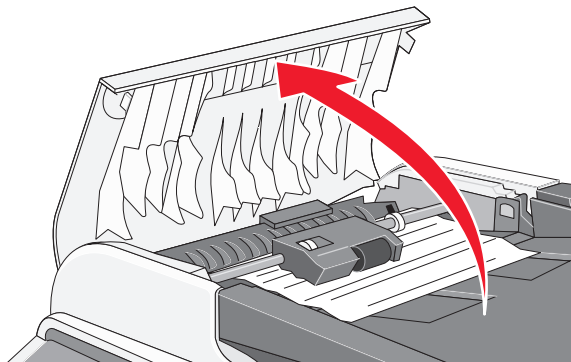

**2** Breng de drukhendel waarmee de spanning van het papier wordt gehaald omhoog naar de bovenste stand.

**Opmerking:** Verwijder het grijprolmechanisme niet helemaal. Als dit herhaaldelijk wordt gedaan, kan de ADF beschadigd raken.

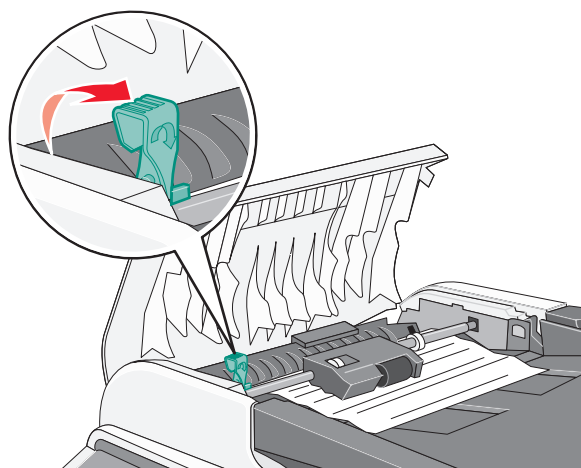

**3** Pak het papier stevig vast en trek het er voorzichtig uit.

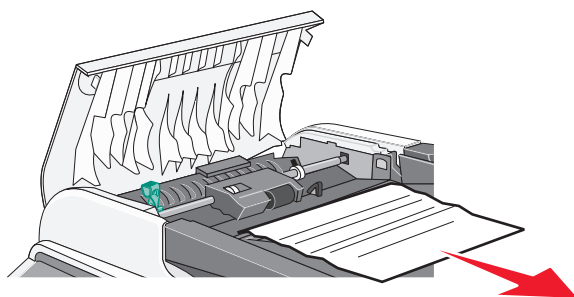

**4** Duw de drukhendel terug totdat deze vastklikt.

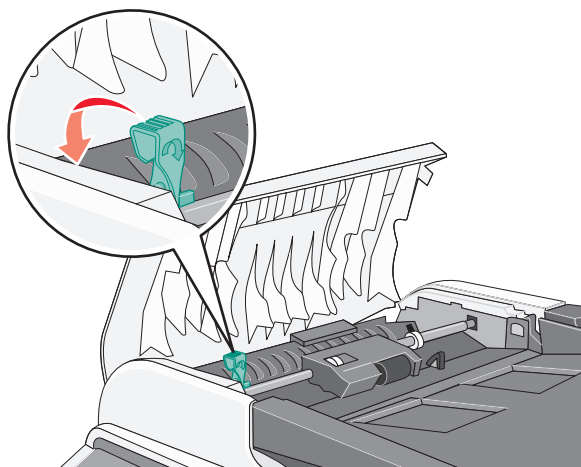

**5** Sluit de klep van de ADF.

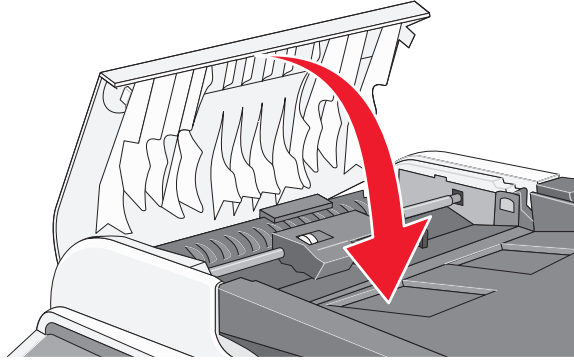

**6** Druk op ✓.

# Printermenu's

---

## Menuoverzicht

Met een aantal menu's kunt u op eenvoudige wijze printerinstellingen wijzigen:

<b>Copy Settings (Kopieerinstellingen)</b>	<b>Machine Settings (Apparaatinstellingen)</b>	<b>Network Settings (Netwerkinstellingen)</b>	<b>Reports Print (Rapporten afdrukken)</b>
Paper Select (Papier selecteren)	Speaker Volume (Luidsprekervolume)	Ethernet	Configuration Page (Configuratiepagina)
Sort (Sorteren)	Paper settings (Papierinstellingen)	IP Configuration (IP-configuratie)	Activity Report (Activiteitenrapport)
Quality (Kwaliteit)	Job Timeout (Timeout taak)		Memory List (Geheugenlijst)
Density (Dichtheid)	Toner Saver Mode (Tonersparingsmodus)		Quick Dial List (Lijst voor verkort kiezen)
Reduce/Enlarge (Verkleinen/vergroten)	Supplies Info (Informatie supplies)		Speed Dial List (Snelkeuzelijst)
	Scanner Carriage (Scannertransport)		Scan Directory (Scandirectory)
			Scan Transmission Log (Scantransmissielog)
			Demo Page (Voorbeeldpagina)
			Maintenance Page (Onderhoudspagina)

**Scan Settings (Scaninstellingen)**

Document Size (Documentformaat)  
 MultiPage in a Document (Meerdere pagina's in document)  
 Limitless Scan (Onbeperkt scannen)  
 Color Compressed Ratio (Kleurcompressie)  
 Resolution (Resolutie)  
 Density (Dichtheid)  
 Limitation Of Size Of Mail (Limiet e-mailgrootte)

**Fax Settings (Faxinstellingen)**

TX Settings (Verzendinstellingen)  
 RX Settings (Instellingen ontvanger)  
 Tray Settings (Lade-instellingen)  
 Delete Document (Document verwijderen)  
 Comm Settings (Communicatie-instellingen)  
 Report Settings (Rapportinstellingen)

**Fax Directory (Faxdirectory)**

Quick Dial Entry (Nummer voor verkort kiezen invoeren)  
 Speed Dial Entry (Snelkeuzenummer invoeren)

**Admin Settings (Beheerinstellingen)**

Date/Time Setup (Instellen datum/tijd)  
 User Settings (Gebruikersinstellingen)  
 TEL Line Type (Type telefoonlijn)  
 PBX Selection (PBX-selectie)  
 PBX Access Digit (PBX-toegangsnummer)  
 Default Mode (Standaardmodus)  
 Auto Clear (Automatisch wissen)  
 Power Saver (Spaarstand)  
 Display Language (Taal op display)  
 Country Code (Landcode)  
 Setting Default (Fabriekswaarden herstellen)  
 Admin Menu Lock (Vergrendeling beheerdersmenu's)

**Menu Copy Settings (Kopieerinstellingen)**

Menu-item	Beschrijving
<b>Paper Select (Papier selecteren)</b> Auto (Autom.) Tray1 (Lade 1) Tray2 (Lade 2)	Hiermee stelt u de papierbron voor kopieën in. <b>Opmerkingen:</b> <ul style="list-style-type: none"> <li>• Auto (Autom.) is de standaardinstelling.</li> <li>• <b>Tray2</b> (Lade 2) verschijnt alleen als lade 2 is geplaatst.</li> </ul>
<b>Sort (Sorteren)</b> Off (Uit) On (Aan)	Hiermee houdt u de pagina's van een afdruktaak op volgorde als u meerdere exemplaren afdrukt. <b>Opmerkingen:</b> <ul style="list-style-type: none"> <li>• Off (Uit) is de standaardinstelling. De pagina's worden niet gesorteerd.</li> <li>• Met de instelling On (Aan) wordt de afdruktaak op volgorde gehouden.</li> <li>• Beide instellingen zorgen ervoor dat de gehele afdruktaak zo vaak wordt afgedrukt als is opgegeven in de menu-instelling Copy (Exemplaren).</li> </ul>

Menu-item	Beschrijving
<b>Quality (Kwaliteit)</b> Mixed (Combinatie) Text (Tekst) Photo (Foto)	Hiermee stelt u de kwaliteit in van de afgedrukte uitvoer. <b>Opmerking:</b> Mixed (Combinatie) is de standaardinstelling.
<b>Density (Dichtheid)</b> <niveau> ■ □ □ □ □ ■ ■ □ □ □ ■ ■ ■ □ □ ■ ■ ■ ■ □ ■ ■ ■ ■ ■	Hiermee maakt u afdrucken lichter of donkerder. <b>Opmerking:</b> 3 is de standaardinstelling.
<b>Reduce/Enlarge (Verkleinen/vergroten)</b> 100% 2in1 A4-LTR-LGL 4in1 A4-LTR-LGL 200% 400% Custom 25-400% (Aangepast 25-400%) 25% 50% 78% LGL>LTR 83% LGL>A4 94% A4>LTR 97% LTR>A4	Hiermee verkleint of vergroot u de afgedrukte uitvoer. <b>Opmerkingen:</b> <ul style="list-style-type: none"> <li>• 100% is de standaardinstelling.</li> <li>• Door <b>4in1 A4-LTR-LGL</b> of <b>2in1 A4-LTR-LGL</b> te kiezen, stelt u in dat meerdere paginabeelden moeten worden afgedrukt op één zijde van een vel papier. U kunt van een document met meerdere pagina's vier of twee opeenvolgende pagina's kopiëren op één vel papier.</li> <li>• Het afdrucken van meerdere pagina's is alleen mogelijk wanneer u kopieën maakt met de ADF.</li> </ul>

## Menu Scan Settings (Scaninstellingen)

Menu-item	Beschrijving
<b>Document Size (Documentformaat)</b> LGL 8.5X14 LTR 8.5X11 STMT 5.5X8.5 EXEC 7.25X10.5 A4 210X297 B5 182X257 A5 210X148 Custom (Aangepast) Inch Width 5.5->8.5 (Breedte 5,5 -> 8,5) Length 5.5->14 (Lengte 5,5 -> 14) mm Width 140->216 (Breedte 140 -> 216) Length 140->355 (Lengte 140 -> 355)	Hiermee stelt u het documentformaat voor scantaken in. <b>Opmerking:</b> LTR 8.5X11 of A4 210X297 is de standaardinstelling, afhankelijk van de landcode.

Menu-item	Beschrijving
<b>MultiPage in a Document (Meerdere pagina's in document)</b> Yes (Ja) No (Nee)	Hiermee stelt u in of meerdere pagina's moeten worden gescand wanneer u de ADF gebruikt. Deze modus ondersteunt de volgende bestandstypen: PDF en TIFF. <b>Opmerking:</b> Yes (Ja) is de standaardinstelling.
<b>Limitless Scan (Onbeperkt scannen)</b> Off (Uit) On (Aan)	Hiermee kunt u twee of meer pagina's scannen via de glasplaat. <b>Opmerking:</b> Off (Uit) is de standaardinstelling.
<b>Color Compressed Ratio (Kleurcompressie)</b> Low (Laag) Medium (Midden) High (Hoog)	Hiermee stelt u de kleurcompressie voor scantaken in. Bij een lage kleurcompressie is de kwaliteit van de scan hoger, maar is het bestandsformaat groter. <b>Opmerking:</b> Medium (Midden) is de standaardinstelling.
<b>Resolution (Resolutie)</b> 100x100 dpi 150x150 dpi 200x200 dpi 300x300 dpi 400x400 dpi 600x600 dpi	Hiermee stelt u de scanresolutie in. <b>Opmerking:</b> 300x300 dpi is de standaardinstelling.
<b>Density (Dichtheid)</b> <niveau> ■ □ □ □ □ ■ ■ □ □ □ ■ ■ ■ □ □ ■ ■ ■ ■ □ ■ ■ ■ ■ ■	Hiermee maakt u de scan lichter of donkerder. <b>Opmerking:</b> 3 is de standaardinstelling.
<b>Limitation of size of mail (Limiet e-mailgrootte)</b> 1MB 2MB 3MB 4MB 5MB No limit (Geen limiet)	Hiermee stelt u een limiet in voor de grootte van gescande documenten. <b>Opmerking:</b> 1MB is de standaardinstelling.

## Menu Fax Settings (Faxinstellingen)

Menu-item	Beschrijving
<p><b>TX Settings (Verzendinstellingen)</b></p> <p>Immediate TX (Directe verzending)</p> <p>    On (Aan)</p> <p>    Off (Uit)</p> <p>    Next Fax Only (Alleen volgende fax)</p> <p>Resolution (Resolutie)</p> <p>    Standard (Standaard)</p> <p>    Fine (Fijn)</p> <p>    Photo (Foto)</p> <p>Density (Dichtheid)</p> <p>    Light (Licht)</p> <p>    Normal (Normaal)</p> <p>    Dark (Donker)</p> <p>Pause Key Time (Tijd pauzetoets)</p> <p>    xx sec.</p> <p>Auto Redial (Automatisch opnieuw kiezen)</p> <p>    Off (Uit)</p> <p>    On (Aan)</p> <p>Transmissieheader</p> <p>    Off (Uit)</p> <p>    On (Aan)</p>	<p>Hiermee stelt u de instellingen voor het verzenden van uitgaande faxen in.</p> <p><b>Opmerkingen:</b></p> <ul style="list-style-type: none"> <li>• Off (Uit) is de standaardinstelling voor Immediate TX (Directe verzending).</li> <li>• Standard (Standaard) is de standaardinstelling voor Resolution (Resolutie).</li> <li>• Normal (Normaal) is de standaardinstelling voor Density (Dichtheid).</li> <li>• On (Aan) is de standaardinstelling voor Auto Redial (Automatisch opnieuw kiezen).</li> <li>• Stel Immediate TX (Directe verzending) in op On (Aan) om faxen direct te verzenden, zonder gebruik van het geheugen.</li> <li>• Door de dichtheid te wijzigen, wordt de uitgaande fax lichter of donkerder.</li> </ul>



Menu-item	Beschrijving
<p><b>RX Settings (Instellingen ontvanger)</b></p> <p>RX Mode (Modus ontvanger)  Fax Only (Alleen fax)  Manual (Handmatig)  FAX/TAD (Fax antw.app.)</p> <p>Auto Reduction (Automatisch verkleinen)  Off (Uit)  On (Aan)</p> <p>Ring Count Delay (Maximale aantal besignalen)  xx times (xx keer)</p> <p>F/T Ring Time (Duur overgaan F/T)  xx sec.</p>	<p>Hiermee stelt u de instellingen voor het ontvangen van inkomende faxen in.</p> <p><b>Opmerkingen:</b></p> <ul style="list-style-type: none"> <li>• FAX/TAD (Fax antw. app.) is de standaardinstelling voor RX Mode (Modus ontvanger).</li> <li>• 4 times (4 keer) is de standaardinstelling voor Ring Count Delay (Maximale aantal besignalen).</li> <li>• 15 sec. is de standaardinstelling voor F/T Ring Time (Duur overgaan F/T).</li> <li>• Off (Uit) is de standaardinstelling voor Auto Reduction (Automatisch verkleinen).</li> <li>• Met Auto Reduction (Automatisch verkleinen) kunt u het automatisch verkleinen van faxen in- of uitschakelen, zodat deze passen op het papier dat in de papierlade is geplaatst.</li> <li>• Stel de Ring Count Delay (Maximale aantal besignalen) in op het aantal besignalen voordat een faxoproep wordt beantwoord. De instellingen voor het aantal besignalen liggen tussen de 1–99.</li> <li>• Stel de F/T Ring Time (Duur overgaan F/T) in om de tijd (in seconden) te wijzigen dat het apparaat een besignaal afgeeft voordat naar een faxontvangstmodus wordt geschakeld. De instellingen voor de duur van het overgaan liggen tussen de 5 en 99 seconden.</li> </ul>
<p><b>Tray Settings (Lade-instellingen)</b></p> <p>Tray Use: Fax (Lade gebruiken: fax)  Auto (Autom.)  Tray 1 Only (Alleen lade 1)  Tray 2 Only (Alleen lade 2)</p>	<p>Hiermee stelt u de standaardlade in voor inkomende faxen.</p> <p><b>Opmerking:</b> Auto (Autom.) is de standaardinstelling.</p>
<p><b>Delete Document (Document verwijderen)</b></p> <p>Memory Job Clear (Taak in geheugen wissen)  Clear (Wissen)  Not Clear (Niet wissen)</p> <p>All Clear (Alles wissen)  Clear (Wissen)  Not Clear (Niet wissen)</p>	<p>Hiermee geeft u aan welke documenten uit het geheugen moeten worden gewist.</p> <p><b>Opmerkingen:</b></p> <ul style="list-style-type: none"> <li>• Gebruik Memory Job Clear (Taak in geheugen wissen) om een individuele taak te selecteren die gewist moet worden.</li> <li>• Gebruik All Clear (Alles wissen) om alle taken uit het geheugen te wissen.</li> </ul>

Menu-item	Beschrijving
<b>Comm Settings (Communicatie-instellingen)</b> ECM TX (Verzending ECM) Off (Uit) On (Aan) ECM RX (Ontvangst ECM) Off (Uit) On (Aan) Dial Tone Detect (Kiestoondetectie) Detection (Detectie) No Detection (Geen detectie) TX Speed (Verzendsnelheid) 33,6 kbps 14,4 kbps 9,6 kbps 7,2 kbps 4,8 kbps 2,4 kbps RX Speed (Ontvangstsnelheid) 33,6 kbps 14,4 kbps 9,6 kbps 7,2 kbps 4,8 kbps 2,4 kbps	Hiermee stelt u de instellingen voor faxcommunicatie in. <b>Opmerkingen:</b> <ul style="list-style-type: none"> <li>• On (Aan) is de standaardinstelling voor ECM TX (Verzending ECM).</li> <li>• On (Aan) is de standaardinstelling voor ECM RX (Ontvangst ECM).</li> <li>• 33,6 is de standaardinstelling voor de TX Speed (Verzendsnelheid).</li> <li>• 33,6 is de standaardinstelling voor de RX Speed (Ontvangstsnelheid).</li> <li>• Wijzig de TX Speed (Verzendsnelheid) om een snelheid te selecteren waarbij de printer begint met het verzenden van een fax.</li> <li>• Wijzig de RX Speed (Ontvangstsnelheid) om een snelheid te selecteren waarbij de printer begint met het ontvangen van een fax.</li> </ul>
<b>Report Settings (Rapportinstellingen)</b> TX Report (Verzendrapport) Error Only (Alleen fout) Error Only Img (Alleen fout bij afbeelding) Always Printed (Altijd afdrukken) Always Prt Img (Afbeelding altijd afdrukken) Not Printed (Niet afdrukken) Activity Report (Activiteitenrapport) Auto Print (Autom. afdrukken) Not Printed (Niet afdrukken)	Hiermee bepaalt u wanneer een faxtransmissierapport wordt afgedrukt. <b>Opmerkingen:</b> <ul style="list-style-type: none"> <li>• Error Only Img (Alleen fout bij afbeelding) is de standaardinstelling voor TX Report (Verzendrapport).</li> <li>• Auto Print (Autom. afdrukken) is de standaardinstelling voor Activity Report (Activiteitenrapport).</li> <li>• Bij Auto Print (Autom. afdrukken) wordt bij iedere 100 verstuurde of ontvangen faxen een activiteitenrapport afgedrukt.</li> </ul>

## Menu Fax Directory (Faxdirectory)

Menu-item	Beschrijving
<b>Quick Dial Entry (Nummer voor verkort kiezen invoeren)</b> 01= tot 20= Fax # Entry (Faxnummer invoeren) Fax Name Entry (Faxnaam invoeren)	Hiermee stelt u een naam en faxnummer in voor elk nummer voor verkort kiezen. Voor de nummers voor verkort kiezen (kiezen met één druk op de knop) kunnen maximaal 20 namen en nummers worden opgeslagen.

Menu-item	Beschrijving
<b>Speed Dial Entry (Snelkeuzenummer invoeren)</b> 01= tot 50= Fax # Entry (Faxnummer invoeren) Fax Name Entry (Faxnaam invoeren)	Hiermee stelt u een naam en faxnummer in voor elk snelkeuzenummer. Er kunnen maximaal 50 namen en nummers in de snelkeuzedirectory worden opgeslagen.

## Menu Machine Settings (Apparaatinstellingen)

Menu-item	Beschrijving
<b>Speaker Volume (Luidsprekervolume)</b> Keypad Volume (Toetsenblokvolume) 0–3 Ring Volume (Beltoonvolume) 0–3 Line Mon. Vol (Lijnmonitorvolume) 0–3 Job End Tone Vol (Toonvolume beëindiging taak) 0–3 Job Error Tone Vol (Toonvolume taakfout) 0–3 Alarm Volume (Alarmvolume) 0–3	Hiermee bepaalt u het volume voor het geselecteerde menu-item.  <b>Opmerkingen:</b> <ul style="list-style-type: none"> <li>• 1 is de standaardinstelling voor het toetsenblokvolume.</li> <li>• 2 is de standaardinstelling voor alle andere volumeinstellingen.</li> <li>• Wanneer u het volume instelt op 0, schakelt u het geluid uit.</li> </ul>
<b>Paper settings (Papierinstellingen)</b> Paper Type (Papiersoort) Tray1 Paper (Papierlade 1) Plain paper (Normaal papier) Thin paper (Dun papier) Middle Thick (Middeldik) Thick1 (Dikte 1) Thick2 (Dikte 2) Label (Etiket) Special paper (Speciaal papier) Transparency (Transparant) Tray2 Paper (Papierlade 2) Plain paper (Normaal papier) Thin paper (Dun papier) Middle Thick (Middeldik) Tray2 Left Margin (Lade 2 linkermarge) -3,5 mm - +3,5 mm	Hiermee geeft u op welke papiersoort in elke lade is geplaatst en welke marge moet worden gehanteerd bij lade 2.  <b>Opmerkingen:</b> <ul style="list-style-type: none"> <li>• Plain Paper (Normaal papier) is de standaardinstelling voor lade 1 en lade 2.</li> <li>• Met Tray2 Left Margin (Lade 2 linkermarge) past u de linkermarge van lade 2 aan.</li> <li>• Alle menu-items voor lade 2 worden alleen getoond als lade 2 is geplaatst.</li> </ul>

Menu-item	Beschrijving
<p><b>Job Timeout (Time-out taak)</b></p> <p>USB</p> <p>Off (Uit)</p> <p>On (Aan)</p> <p>xxx sec</p> <p>LAN</p> <p>Off (Uit)</p> <p>On (Aan)</p> <p>xxx sec</p>	<p>Hiermee wordt de tijd in seconden ingesteld die de printer wacht om een melding voor einde taak te ontvangen voordat de rest van de afdruktaak wordt geannuleerd.</p> <p><b>Opmerkingen:</b></p> <ul style="list-style-type: none"> <li>• On (Aan) (60 sec) is de standaardinstelling voor USB.</li> <li>• On (Aan) (270 sec) is de standaardinstelling voor LAN.</li> <li>• Als de ingestelde tijd is verstreken, wordt een gedeeltelijk afgedrukte pagina die zich nog steeds in de printer bevindt, afgedrukt en controleert de printer of er nog nieuwe afdruktaken in de wachtrij staan.</li> </ul>
<p><b>Toner Saver Mode (Tonerbesparingsmodus)</b></p> <p>Off (Uit)</p> <p>On (Aan)</p>	<p>Hiermee beperkt u de hoeveelheid toner voor het afdrukken van afbeeldingen en beelden</p> <p><b>Opmerking:</b> Off (Uit) is de standaardinstelling.</p>

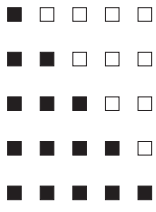
Menu-item	Beschrijving
<p><b>Supplies Info (Informatie supplies)</b></p> <p>Toner</p> <ul style="list-style-type: none"> <li>Black Life (Levensduur zwart)</li> <li>Magenta Life (Levensduur magenta)</li> <li>Yellow Life (Levensduur geel)</li> <li>Cyan Life (Levensduur cyaan)</li> </ul> <p>Cartridge Type (Soort cartridge)</p> <ul style="list-style-type: none"> <li>Black (Zwart) <ul style="list-style-type: none"> <li>Init. 1000 Pages (Aanv. 1000 pagina's)</li> <li>Std. 2500 Pages (Std. 2500 pagina's)</li> <li>High 5000 Pages (Hoog 5000 pagina's)</li> </ul> </li> <li>Magenta <ul style="list-style-type: none"> <li>Init. 1000 Pages (Aanv. 1000 pagina's)</li> <li>Std. 1500 Pages (Std. 1500 pagina's)</li> <li>High 5000 Pages (Hoog 5000 pagina's)</li> </ul> </li> <li>Yellow (Geel) <ul style="list-style-type: none"> <li>Init. 1000 Pages (Aanv. 1000 pagina's)</li> <li>Std. 1500 Pages (Std. 1500 pagina's)</li> <li>High 5000 Pages (Hoog 5000 pagina's)</li> </ul> </li> <li>Cyan (Cyaan) <ul style="list-style-type: none"> <li>Init. 1000 Pages (Aanv. 1000 pagina's)</li> <li>Std. 1500 Pages (Std. 1500 pagina's)</li> <li>High 5000 Pages (Hoog 5000 pagina's)</li> </ul> </li> </ul> <p>Waste Toner Pack (Toneroverloopfles)</p> <ul style="list-style-type: none"> <li>Waste Pack Life (Levensduur toneroverloopfles)</li> </ul> <p>OPC Belt (OPC-band)</p> <ul style="list-style-type: none"> <li>OPC Belt Life (Levensduur OPC-band)</li> <li>Replace OPC Belt (Vervang OPC-band) <ul style="list-style-type: none"> <li>Not replaced (Niet vervangen)</li> <li>Replaced (Vervangen)</li> </ul> </li> </ul> <p>Fuser Unit (Verhittingsstation)</p> <ul style="list-style-type: none"> <li>Fuser Unit Life (Levensduur verhittingsstation)</li> <li>Replace Fuser (Vervang verhittingsstation) <ul style="list-style-type: none"> <li>Not replaced (Niet vervangen)</li> <li>Replaced (Vervangen)</li> </ul> </li> </ul>	<p>Hiermee wordt informatie over de resterende levensduur van supplies weergegeven. Bovendien kunt u hier de levensduur van supplies opnieuw instellen zodra u deze hebt vervangen.</p> <p><b>Opmerkingen:</b></p> <ul style="list-style-type: none"> <li>• De optie voor het vervangen van de photodeveloper-band en het verhittingsstation zijn alleen beschikbaar wanneer de levensduur (bijna) is verstreken.</li> <li>• De informatie over de levensduur wordt getoond in de vorm van een meter met vijf verschillende niveaus (zie hieronder). Een volle balk (vijf volle vakjes) geeft aan dat het supply nieuw of vol is. Een lege balk (vijf lege vakjes) geeft aan dat het supply bijna versleten of leeg is.</li> </ul> <div style="text-align: center;">  </div>
<p><b>Scanner Carriage (Scannertransport)</b></p> <ul style="list-style-type: none"> <li>Move to Lock (Verschuiven voor vergrendeling)</li> <li>Not Execute (Niet uitvoeren)</li> <li>Execute (Uitvoeren)</li> </ul>	<p>Als u Execute (Uitvoeren) selecteert, gaat de scanner terug naar de uitgangspositie. Vervolgens kunt u de transportschakelaar (in de linkerbenedenhoek van de glasplaat) in de vergrendelde positie zetten voor transport.</p> <p><b>Opmerking:</b> Not Execute (Niet uitvoeren) is de standaardinstelling.</p>

## Menu Network Settings (Netwerkinstellingen)

Menu-item	Beschrijving
<b>Ethernet</b> MAC LINK Status (Verbindingsstatus) LINK Setting (Verbindingsinstelling) Auto (Autom.) 100M Full Duplex 100M Half Duplex 10M Full Duplex 10M Half Duplex	Hiermee kunt u de huidige ethernetgegevens bekijken en de verbindinginstellingen wijzigen. <b>Opmerking:</b> Auto (Autom.) is de standaard verbindinginstelling.
<b>IP Configuration (IP-configuratie)</b> DHCP Activated (DHCP geactiveerd) Off (Uit) On (Aan) IP Address (IP-adres) xxx.xxx.xxx.xxx Subnet.Mask (Subnetmasker) xxx.xxx.xxx.xxx Gateway xxx.xxx.xxx.xxx IP Source (IP-bron) DHCP AUTO IP Manual (Handmatig) Default IP (Standaard IP)	Hiermee kunt u de huidige TCP/IP-adresinformatie en netwerkinstellingen bekijken of wijzigen. <b>Opmerkingen:</b> <ul style="list-style-type: none"> <li>• On (Aan) is de standaard DHCP-instelling.</li> <li>• 270 sec. is de standaard time-out voor de inactieve TCP.</li> <li>• Default IP (Standaard IP) is de standaard IP-bron.</li> <li>• IP Address (IP-adres), Subnet Mask (Subnetmasker) en Gateway zijn IP-adressen met vier velden.</li> </ul>

## Menu Reports Print (Rapporten afdrucken)

Menu-item	Beschrijving
<b>Configuration Page (Configuratiepagina)</b> <none> (<geen>)	Hiermee drukt u een configuratiepagina af met informatie over de printer, instellingen, supplies en het netwerk.
<b>Activity Report (Activiteitenrapport)</b> <none> (<geen>)	Hiermee drukt u een faxactiviteitenrapport af.
<b>Memory List (Geheugenlijst)</b> <none> (<geen>)	Hiermee drukt u een geheugenstatusrapport af.
<b>Quick Dial List (Snelkeuzelijst)</b> <none> (<geen>)	Hiermee drukt u de snelkeuzelijst af.

Menu-item	Beschrijving
<b>Speed Dial List (Snelkeuzelijst)</b> No Sort (Geen sortering) Sort by Name (Sorteren op naam)	Hiermee drukt u de snelkeuzelijst af. <b>Opmerkingen:</b> <ul style="list-style-type: none"> <li>• Bij No Sort (Geen sortering) wordt de snelkeuzelijst in numerieke volgorde afgedrukt.</li> <li>• Bij Sort by Name (Sorteren op naam) wordt de snelkeuzelijst in alfabetische volgorde afgedrukt.</li> </ul>
<b>Scan Directory List (Scandirectorylijst)</b> <none> (<geen>)	Hiermee drukt u de scandirectorylijst af.
<b>Scan Transmission Log (Scantransmissielog)</b> <none> (<geen>)	Hiermee drukt u een log van alle scanactiviteiten af.
<b>Demo Page (Voorbeeldpagina)</b> <none> (<geen>)	Hiermee drukt u een voorbeeldpagina af.
<b>Maintenance Page (Onderhoudspagina)</b> <none> (<geen>)	Hiermee drukt u een onderhoudspagina af met printerstatistieken, onderhoudsinformatie en informatie over het oplossen van problemen met de kleurkwaliteit.

## Menu Admin Settings (Beheerinstellingen)

Menu-item	Beschrijving
<b>Date/Time Setup (Instellen datum/tijd)</b> Date/Time Setting (Instelling datum/tijd) Date Setting (Instelling datum) Year (Jaar) Month (Maand) Day (Dag) Date Format (Datumindeling) MM/DD/YYYY (MM/DD/JJJJ) DD/MM YYYY (DD/MM/JJJJ) YYYY MM/DD (JJJJ MM/DD) Time Setting (Instelling tijd) 24 Hours (24 uur) 12 Hours (12 uur)	Hiermee stelt u de opties voor de datum en tijd in.
<b>User Settings (Gebruikersinstellingen)</b> User Fax # (Faxnr. gebruiker) User Name (Gebruikersnaam)	Hiermee stelt u de gebruikersnaam en het faxnummer in.
<b>TEL Line Type (Type telefoonlijn)</b> Tone (Toon) Pulse 10PPS (Pulskeuze 10PPS) Pulse 20PPS (Pulskeuze 20 PPS)	Hiermee stelt u het type telefoonlijn in.

Menu-item	Beschrijving
<b>PBX Selection (PBX-selectie)</b> PSTN PBX	Hiermee stelt u het netwerktype van de fax in. <b>Opmerking:</b> PSTN is de standaardinstelling.
<b>PBX Access Digit (PBX-toegangsnummer)</b> xxx	Hiermee geeft u een verzendnummer van een buitenlijn op. <b>Opmerkingen:</b> <ul style="list-style-type: none"> <li>• 9 is de standaardinstelling.</li> <li>• Elk nummer tussen 1 en 999 kan worden gebruikt.</li> </ul>
<b>Default Mode (Standaardmodus)</b> Copy (Kopiëren) Fax (Faxen)	Deze modus bepaalt of de printer zich in de fax- of kopieermodus bevindt als een van de volgende gebeurtenissen plaatsvindt: <ul style="list-style-type: none"> <li>• de printer wordt ingeschakeld;</li> <li>• de instelling voor Auto Clear (Automatisch wissen) verloopt.</li> </ul> <b>Opmerking:</b> Copy (Kopiëren) is de standaardinstelling.
<b>Auto Clear (Automatisch wissen)</b> Off (Uit) On (Aan) 30 sec. 1 min. 2 min. 3 min. 5 min. 10 min.	Hiermee kunt u instellen of de printer na een ingestelde tijdsduur (als er geen activiteiten plaatsvinden gedurende deze tijdsduur) automatisch terugkeert naar de instellingen van de standaardmodus. <b>Opmerkingen:</b> <ul style="list-style-type: none"> <li>• On (Aan) (30 sec.) is de standaardinstelling.</li> <li>• Met Off (Uit) schakelt u de functie Auto Clear (Automatisch wissen) uit.</li> </ul>
<b>Power Saver (Spaarstand)</b> Off (Uit) On (Aan) Wait 1–240min (Wacht 1-240 min.)	Hiermee stelt u in na hoeveel minuten de spaarstand wordt ingeschakeld nadat een afdruktaak is afgedrukt. <b>Opmerkingen:</b> <ul style="list-style-type: none"> <li>• On (Aan) (30 min.) is de standaardinstelling.</li> <li>• Met lagere instellingen bespaart u energie, maar de opwarmtijd duurt langer.</li> <li>• Selecteer de laagste instelling als de printer op hetzelfde stroomcircuit is aangesloten als de verlichting en u merkt dat de verlichting flikkeringen vertoont.</li> <li>• Selecteer een hoge instelling als de printer continu wordt gebruikt. De printer is dan in de meeste gevallen gereed om af te drukken met een minimale opwarmtijd.</li> </ul>



Menu-item	Beschrijving
<b>Display Language (Taal op display)</b> ENGLISH (ENGELS) FRENCH (FRANS) GERMAN (DUITS) ITALIAN (ITALIAANS) SPANISH (SPAANS)	Hiermee wordt de taal van de tekst op het display geselecteerd.
<b>Country Code (Landcode)</b> <lijst met landcodes>	Hiermee stelt u het land of de regio in waarin de printer wordt gebruikt. <b>Opmerking:</b> De landcode moet correct worden ingesteld, zodat de faxfunctie goed werkt.
<b>Setting Default (Fabriekswaarden herstellen)</b> Clear Menu Settings (Menu-instellingen wissen) Not Execute (Niet uitvoeren) Execute (Uitvoeren) Clear Network Settings (Netwerkinstellingen wissen) Not Execute (Niet uitvoeren) Execute (Uitvoeren) Clear Fax Directory (Faxdirectory wissen) Not Execute (Niet uitvoeren) Execute (Uitvoeren) Clear Logs (Logs wissen) Not Execute (Niet uitvoeren) Execute (Uitvoeren)	Hiermee stelt u de fabrieksinstellingen voor specifieke printerinstellingen in. <b>Opmerking:</b> Met Clear Menu Settings (Menu-instellingen wissen) worden alle instellingen teruggezet naar de standaardinstelling met uitzondering van de taal op het display, het land of de regio, de datum en tijd, de netwerkinstellingen en de vermeldingen in de faxlijst.
<b>Admin Menu Lock (Vergrendeling beheerdersmenu's)</b> Off (Uit) On (Aan) Password xxxx (Wachtwoord xxxx)	Hiermee kan een beheerder de menu's Admin Settings (Beheerinstellingen), Fax Directory (Faxdirectory) en Network Settings (Netwerkinstellingen) vergrendelen, zodat de beheerdersmenuinstellingen niet kunnen worden gewijzigd. <b>Opmerkingen:</b> <ul style="list-style-type: none"> <li>• Off (Uit) is de standaardinstelling.</li> <li>• Er kan een viercijferige PIN-code worden toegewezen om toegang te krijgen tot de vergrendelde menu's.</li> </ul>

# Printerberichten

---

## Lijst met statusberichten en foutmeldingen

### **<x> Toner Empty: Replace Toner <x> (<x>-toner leeg: vervang <x>-toner)**

De aangegeven tonercartridge is leeg. Verwijder de aangegeven cartridge en installeer vervolgens een nieuw exemplaar.

### **<xx> Service Call: <message> (Bellen voor <xx>-service: <bericht>)**

- 1 Zet de printer uit.
- 2 Haal de stekker van het netsnoer uit het stopcontact.
- 3 Controleer alle kabelverbindingen.
- 4 Steek de stekker van het netsnoer in een goed geaard stopcontact.
- 5 Zet de printer weer aan.

Als het onderhoudsbericht opnieuw wordt weergegeven, neemt u contact op met de klantenondersteuning.

### **ADF Cover Open: Close ADF Cover (ADF-klep open: sluit ADF-klep)**

Sluit de klep van de ADF. Het bericht wordt dan gewist.

### **ADF Jam: Open ADF Cover and Clear Jam (Papier vast in ADF: open ADF-klep en verhelp papierstoring)**

Maak de ADF leeg om het afdrukken te hervatten.

### **Answering (Bezig met antwoorden)**

De printer is bezig met het beantwoorden van een faxoproep. Wacht tot het bericht is verdwenen.

### **Awaiting Redial (Bezig met voorbereiden opnieuw kiezen)**

De printer is na een mislukte poging of bezetton bezig met de voorbereiding om een faxnummer opnieuw te kiezen. Wacht tot het bericht is verdwenen.

### **Busy (Bezig)**

De printer heeft een bezetton ontvangen nadat er een faxnummer was gekozen. Het faxnummer wordt opnieuw gekozen.

### **Bezig met kalibreren**

Wacht tot het bericht is verdwenen.

### **Cannot Copy: Cancel 2in1/4in1-Copy to Exec/B5 (Kan niet kopiëren: annuleer 2in1/4in1-Kopiëren naar Exec/B5)**

Als u de kopieeropties "2in1 A4-LTR-LGL" of "4in1 A4-LTR-LGL" gebruikt, worden de papierformaten Executive en B5 niet ondersteund.

## **Cannot Copy: Cancel Copy to Small Paper (Kan niet kopiëren: annuleer kopiëren naar klein formaat papier)**

Voor kopieertaken worden kleine papierformaten niet ondersteund. U kunt alleen kopiëren op de papierformaten A4, Letter, Legal en B5.

## **Cover Open: Close Front Cover (Klep is open: sluit de voorklep)**

Sluit de voorklep. Het bericht wordt dan gewist.

## **Cover Open: Close OPC Cover (Klep is open: sluit de OPC-klep)**

De OPC-klep onder de scannereenheid is open. Sluit de OPC-klep om het bericht te wissen.

## **Cover Open: Close Rear Cover (Klep is open: sluit achterklep)**

Sluit de achterklep. Het bericht wordt dan gewist.

## **Communication Error (Communicatiefout)**

Er is een netwerkcommunicatiefout opgetreden. Controleer de netwerkinstellingen en -verbindingen.

## **Dial Fail (Kan niet kiezen)**

De printer heeft meerdere malen geprobeerd het faxnummer te kiezen en de fax te verzenden, maar kon geen verbinding maken met het bestemmingsfaxapparaat. Probeer de fax opnieuw te verzenden.

## **Dialing (Kiezen)**

De printer is bezig een faxnummer te kiezen. Wacht tot het bericht is verdwenen.

## **Duplicate IP: Duplicate IP Address Found (Dubbel IP: dubbel IP-adres gevonden)**

Het IP-adres is gedupliceerd.

Koppel de LAN-kabel los, wijzig het IP-adres met het menu voor de netwerkinstellingen en sluit de LAN kabel opnieuw aan.

## **Email Size Over: Email Size Limit Exceeded (E-mail te groot: limiet e-mailgrootte overschreden)**

De scantaak is te groot om te verzenden. Vergroot de instelling Limitation Of Size Of Mail (Limiet e-mailgrootte) en verzend de fax vervolgens opnieuw. Als het bericht opnieuw wordt weergegeven, verlaagt u de scanresolutie en daarmee de omvang van de taak.

## **Fail to Connect to Server: Server Connection Failed (Kan geen verbinding maken met server: serververbinding mislukt)**

Er is een netwerkcommunicatiefout opgetreden. Controleer de netwerkinstellingen en -verbindingen.

## **Fuser Life: Replace Fuser (Levensduur verhittingsstation: vervang verhittingsstation)**

- 1 Vervang het verhittingsstation.
- 2 Stel in het instellingenmenu van het apparaat de teller van het verhittingsstation opnieuw in.

## **Incoming Call (Inkomende oproep)**

De printer is bezig het beantwoorden van een faxoproep voor te bereiden. Wacht tot het bericht is verdwenen.

## **Initializing (Initialiseren)**

Initiële diagnose wordt uitgevoerd. Wacht tot het bericht is verdwenen.

## **Job # (Taaknr.)**

De scanner is bezig. Wacht tot het bericht is verdwenen.

## **Memory Full (Geheugen vol)**

Er is onvoldoende geheugen om de huidige kopieertaak te voltooien. Annuleer de taak en probeer vervolgens opnieuw te kopiëren.

## **Memory Near Full (Geheugen bijna vol)**

Er is mogelijk onvoldoende geheugen om de huidige afdruktaak te voltooien. Als de afdruktaak niet kan worden uitgevoerd, annuleert u deze en probeert u opnieuw af te drukken.

## **Missing: Install Fuser Unit (Ontbreekt: installeer verhittingseenheid)**

De verhittingseenheid ontbreekt. Installeer de verhittingseenheid.

## **Missing: Install OPC Belt (Ontbreekt: installeer OPC-band)**

De band van de photodeveloper ontbreekt of is niet op de juiste wijze geïnstalleerd. Installeer de band van de photodeveloper of stel deze opnieuw in.

## **Missing: Install Toner <x> (Ontbreekt: installeer <x>-toner)**

De aangegeven tonercartridge ontbreekt. Installeer de aangegeven tonercartridge.

## **Missing: Install Transfer Roller (Ontbreekt: installeer overdrachtrol)**

De overdrachtsrol ontbreekt of is niet op de juiste manier geïnstalleerd. Installeer de overdrachtsrol (opnieuw).

## **No Memory: Out of Memory (Geen geheugen: onvoldoende geheugen)**

Er is onvoldoende geheugen om de huidige afdruktaak te voltooien. Annuleer de taak en probeer deze vervolgens opnieuw te verzenden.

## **No Response (Geen reactie)**

Er is geen signaal ontvangen van het bestemmingsfaxapparaat. Het faxnummer wordt opnieuw gekozen.

## **OPC Belt Life: Replace OPC Belt (Levensduur OPC-band: vervang OPC-band)**

- 1 Vervang de photodeveloper-cartridge.
- 2 Zet de teller van de photodeveloper-cartridge (OPC-band) terug via het instellingenmenu van het apparaat.

## **OPC Exhausted: Replace OPC Belt (OPC versleten: vervang OPC-band)**

- 1 Vervang de photodeveloper-cartridge.
- 2 Zet de teller van de photodeveloper-cartridge (OPC-band) terug via het instellingenmenu van het apparaat.

## **Paper Change: Load Tray<x> <paper type> (Vervang papier: vul lade <x> met <papiersoort>)**

De printer is ingesteld op een papiersoort die afwijkt van het papier dat in lade 1 is geplaatst. Vul lade 1 met papier van de juiste soort of wijzig de instellingen voor de papiersoort in het instellingen- of eigenschappenmenu van het apparaat, zodat deze overeenkomen met het papier dat in lade 1 is geplaatst.

## **Paper Empty: Load Tray <x> <paper type> (Geen papier: vul lade <x> met <papiersoort>)**

De aangegeven papierlaag is leeg of er is een verkeerde papiersoort geplaatst. Vul de aangegeven lade met de aangegeven papiersoort.

## **Paper Error: Load Tray 1 <paper type> (Papierfout: vul lade 1 met <papiersoort>)**

De printer is ingesteld op een papiersoort die afwijkt van het papier dat in lade 1 is geplaatst. Vul lade 1 met papier van de juiste soort of wijzig de instellingen voor de papiersoort in het instellingenmenu van het apparaat, zodat deze overeenkomen met het papier dat in lade 1 is geplaatst.

## **Paper Jam A1/Paper Jam A2/Paper Jam B/Paper Jam C (Papier vast A1/Papier vast A2/Papier vast B/Papier vast C)**

Maak de papierbaan vrij om het afdrukken te hervatten.

## **PC Printing (Bezig met afdrukken vanaf pc)**

Wacht tot het bericht is verdwenen.

## **PF<x> Kit Life: Replace PF Kit <x> (Levensduur papierinvoerrolset <x>: vervang papierinvoerrolset <x>)**

De papierinvoerrol en de papierscheiding in lade <x> naderen het eind van de levensduur. Vervang de papierinvoerrol en papierscheiding voor de aangegeven lade.

## **Place Next Page: Then Press Set (Plaats volgende pagina: druk vervolgens op Instellen)**

Leg de volgende pagina die u wilt scannen op de glasplaat en druk vervolgens op √.

## **Even geduld**

Wacht tot het bericht is verdwenen.

## **Printing (Bezig met afdrukken)**

De printer is bezig met het afdrukken van een fax. Wacht tot het bericht is verdwenen.

## **Gereed**

De printer is gereed om afdruktaken te ontvangen.

## **Receiving (Bezig met ontvangen)**

De printer is bezig met het ontvangen van een fax. Wacht tot het bericht is verdwenen.

## **RX Comm Error (Communicatiefout bij ontvangen)**

Er is een ontvangstfout bij inkomende faxen opgetreden. Wacht tot de fax opnieuw wordt verzonden.

## **Scan Calibration Error (Scannerkalibratiefout)**

- Zorg dat de scannervergrendeling is ontgrendeld en reset de printer.
- Zorg dat de glasplaat van de scanner stofvrij is. Controleer ook de documenten- en ADF-glasplaat. Reset vervolgens de printer.

Als het bericht opnieuw wordt weergegeven, neemt u contact op met de klantenondersteuning.

## **Scan Lock Error: Unlock Scanner (Scannervergrendelingsfout: ontgrendel scanner)**

De scanner is vergrendeld. Open de klep van de scanner en ontgrendel de scanner.

## **Scan Memory Near Full (Scangeheugen bijna vol)**

Er is mogelijk onvoldoende geheugen om de huidige scantaak te voltooien. Als de scantaak niet kan worden uitgevoerd, annuleert u deze en probeert u opnieuw te scannen.

## **Scan Network Disconnect (Netwerkverbinding scanner verbroken)**

Controleer de verbinding van de netwerkkabel. Zorg dat de netwerkkabel goed op de computer en op de printer is aangesloten.

## **Scan USB Disconnect (USB-verbinding scanner verbroken)**

Controleer de USB-kabelverbinding. Zorg dat de USB-kabel goed op de computer en op de printer is aangesloten.

## **Scanning Page (Bezig met scannen pagina)**

De scanner is bezig. Wacht tot het bericht is verdwenen.

## **Send Email Notify: Send Email Notification (Bericht via e-mail verzenden: e-mailbericht verzenden)**

Er is een melding op de printer geactiveerd waarin wordt gevraagd een e-mailbericht te verzenden.

## **Sending File (Bezig met bestand verzenden)**

De gescande afbeelding wordt naar de geselecteerde bestemming verzonden. Wacht tot het bericht is verdwenen.

## **Set Correct Paper (Stel het juiste papier in)**

Niet alle papierformaten worden ondersteund voor faxen. Er is een niet-ondersteund papierformaat in de lade geplaatst. Plaats een ondersteund papierformaat.

## **Sleep (Slapen)**

Wanneer er geen afdruktaken zijn, schakelt de printer over naar de energiebesparende modus (Sleep-modus).

## **TAD Answering (Beantwoorden via antwoordapparaat)**

De oproep is beantwoord door een antwoordapparaat. Wacht tot het bericht is verdwenen.

## **Toner Error: Install Supported Toner Cartridge (Tonerfout: installeer ondersteunde tonercartridge)**

Er is een ongeldige tonercartridge geïnstalleerd. Verwijder de tonercartridge en installeer vervolgens een exemplaar dat wel wordt ondersteund.

## **Transmitting (Bezig met verzenden)**

De printer heeft verbinding gemaakt met het ontvangende faxapparaat en is bezig met het verzenden van een fax. Wacht tot het bericht is verdwenen.

## **Toner Low <xxxx> (Toner bijna op <xxxx>)**

De tonercartridge(s) van kleur "x" - K (zwart), M (magenta), Y (geel) of C (cyaan) - is/zijn bijna op. Wanneer dit printerbericht voor de eerste keer wordt weergegeven, kunt u met de opgegeven tonercartridge nog ca. 100–125 pagina's afdrukken, afhankelijk van de dekkingsgraad van de tonerkleur.

Als het bericht **Toner Low <xxxx>** (Toner bijna op <xxxx>) wordt weergegeven of als de afdrukken vager worden, kunt u het volgende doen om de levensduur van de tonercartridge(s) te verlengen:

- 1 Verwijder de tonercartridge(s).
- 2 Schud de cartridge(s) een aantal malen flink heen en weer, van voor naar achter en van links naar rechts, om de toner opnieuw te verdelen.
- 3 Plaats de tonercartridge(s) terug en ga verder met afdrukken.

**Opmerking:** Herhaal deze procedure meerdere keren. Als de afdrukken vaag blijven, is het tijd om de tonercartridge(s) te vervangen.

### **Tray <x> Missing: Insert Tray (Lade <x> ontbreekt: plaats lade)**

Lade 1 en/of lade 2 ontbreekt. Plaats de aangegeven lade(n) in de printer.

### **TR Belt Life: Replace Transfer Belt (Levensduur overdrachtsband: vervang overdrachtsband)**

De overdrachtsband is versleten. Plaats een nieuwe overdrachtsband

### **TR Kit Life: Replace PQ Kit (Levensduur overdrachtspakket: vervang PQ-pakket)**

De overdrachtsrol en de schoonmaakrol van de overdrachtsband zijn versleten. Installeer een nieuwe overdrachtsrol en schoonmaakrol van de overdrachtsband.

### **TX Comm Error (Communicatiefout bij verzending)**

Er is een verzendfout bij uitgaande faxen opgetreden. Verzend de fax opnieuw.

### **Opwarmen...**

Wacht tot het bericht is verdwenen.

### **Waste Pack Full (Overlooppakket vol)**

De toneroverlooppfles is vol of ontbreekt. Als de fles vol is, dient u deze te vervangen aan de hand van de instructies die met de toneroverlooppfles zijn meegeleverd. Als de fles ontbreekt, dient u deze te installeren.

# De printer onderhouden

---

Bepaalde taken moeten regelmatig worden uitgevoerd om een optimale afdrukkwaliteit te behouden.

## Supplies bewaren

Bewaarsupplies in een koele, schone ruimte. Supplies moeten altijd rechtop in de originele verpakking worden bewaard tot het moment waarop ze worden gebruikt.

Stel de printersupplies niet bloot aan:

- direct zonlicht;
- temperaturen boven 35 °C;
- hoge vochtigheidsgraad (boven 80%);
- zilte lucht;
- corroderende gassen;
- grote hoeveelheden stof.

## Tonerbesparing

De modus Toner Saver (Toner besparen) stelt u in staat om zuiniger met de toner om te gaan. Wel is het mogelijk dat met tonerbesparing ingeschakeld de afdrucken lichter uitvallen. U kunt tonerbesparing als volgt instellen:

- 1 Druk op het bedieningspaneel op ▲.
- 2 Druk net zo vaak op ▲ of ▼ tot de optie voor **Machine Settings** (Apparaatinstellingen) wordt weergegeven en druk vervolgens op √.
- 3 Druk net zo vaak op ▲ of ▼ tot **Toner Saver Mode** (Toner besparen) wordt weergegeven en druk vervolgens op √.
- 4 Druk net zo vaak op ▲ of ▼ tot **on** (Aan) wordt weergegeven en druk vervolgens op √.
- 5 Druk op ⊗ om terug te keren naar de stand **Ready** (Gereed).

**Opmerking:** Het is niet aan te bevelen om de tonerbesparingsmodus te gebruiken bij het afdrucken van foto's of grijsintafbeelden.

## De printer schoonmaken

Treden er problemen op bij het afdrucken zoals strepen, voer dan de volgende reinigingsprocedures uit.

**Waarschuwing:** Gebruik geen water rechtstreeks op de printer en gebruik geen schoonmaakmiddelen op basis van ammonia of vluchtige oplosmiddelen zoals verdunner om de printer te reinigen.

### ***Buitenkant van de printer reinigen***

- 1 Controleer of de printer is uitgeschakeld en dat de stekker van het netsnoer uit het stopcontact is getrokken.



**Let op:** trek de stekker van het netsnoer uit het stopcontact en maak alle kabels los van de printer voordat u doorgaat om elektrische schokken te voorkomen.

- 2 Verwijder het papier uit de papiersteun en de papieruitvoerlade.



**3** Maak een schone, pluisvrije doek vochtig met water.

**Waarschuwing:** Gebruik geen huishoudelijke schoonmaakmiddelen of afwasmiddelen. Deze kunnen het oppervlak van de printer beschadigen.

**4** Veeg alleen de buitenkant van de printer schoon. Verwijder hierbij eventuele inktresten die zijn achtergebleven op de papieruitvoerlade.

**Waarschuwing:** als u een vochtige doek gebruikt om de binnenkant van de printer te reinigen, kan de printer beschadigd raken.

**5** Zorg ervoor dat de papiersteun en papieruitvoerlade droog zijn voordat u een nieuwe afdruktaak start.

## ***De glasplaat reinigen***

Reinig de glasplaat als er problemen zijn met de afdrukkwaliteit, bijvoorbeeld als er strepen worden weergegeven op gekopieerde of gescande afbeeldingen.

**1** Maak een zachte, pluisvrije doek of een papieren doekje enigszins vochtig met water.

**2** Open de klep van de scanner.

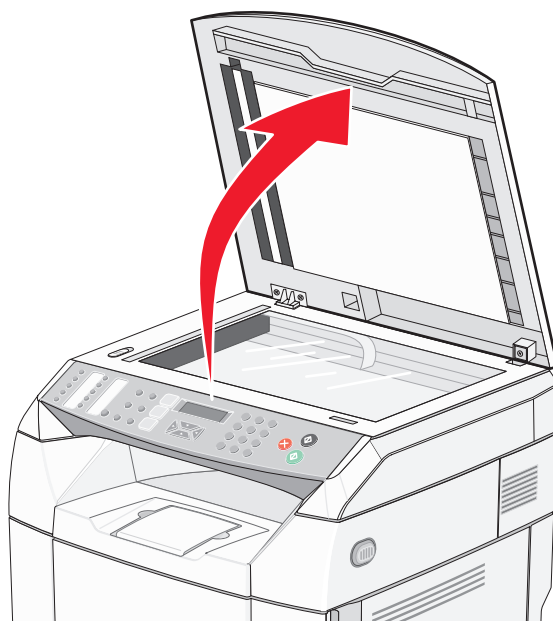

**3** Wrijf over de glasplaat (inclusief het gedeelte voor het document en het gedeelte van de ADF) tot deze schoon en droog is.

**4** Wrijf over de witte onderkant van de klep van de scanner en de witte, plastic invoergeleiders totdat deze schoon en droog zijn.

**Opmerking:** De witte, plastic invoergeleiders bevinden zich op de klep van de scanner, onder de ADF aan de linkerkant.

**5** Sluit de klep van de scanner.

## **Stofvrij glas reinigen**

Reinig het stofvrije glas als u problemen met de afdrukkwaliteit ondervindt.

- 1 Zet de printer uit.
- 2 Trek de ontgrendelingshendel van de voorklep naar voren en laat de voorklep voorzichtig zakken.

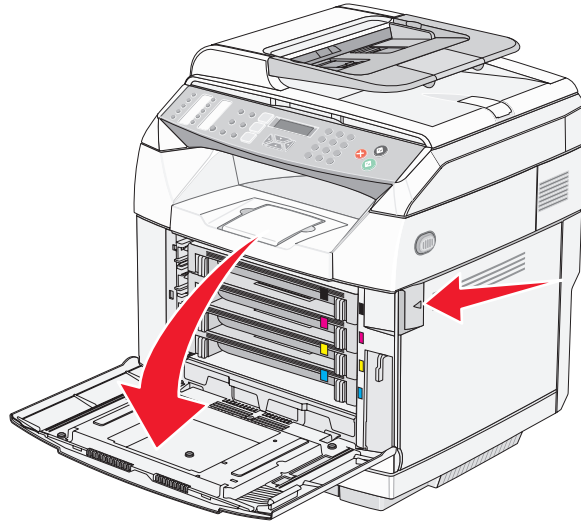

- 3 Verwijder de tonercartridges één voor één.

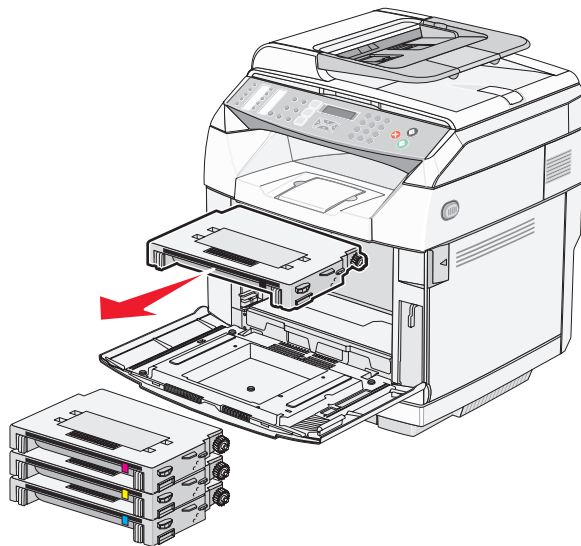

**4** Open de bovenklep.

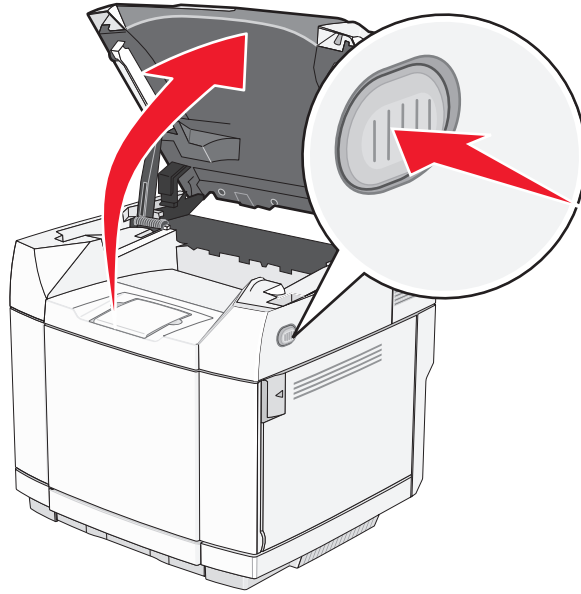

**5** Duw de hendels naar elkaar toe om de photodeveloper-cartridge te ontgrendelen.

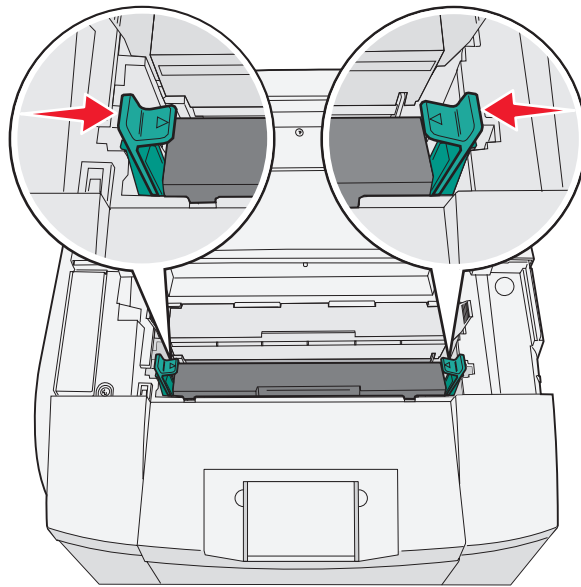

**6** Pak de handgreep vast en trek de gebruikte photodeveloper-cartridge recht omhoog en naar buiten.

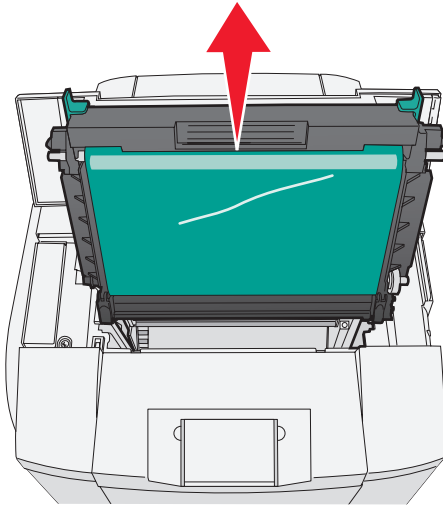

**7** Trek aan de nokjes om de kap van stofwerend glas op te tillen.

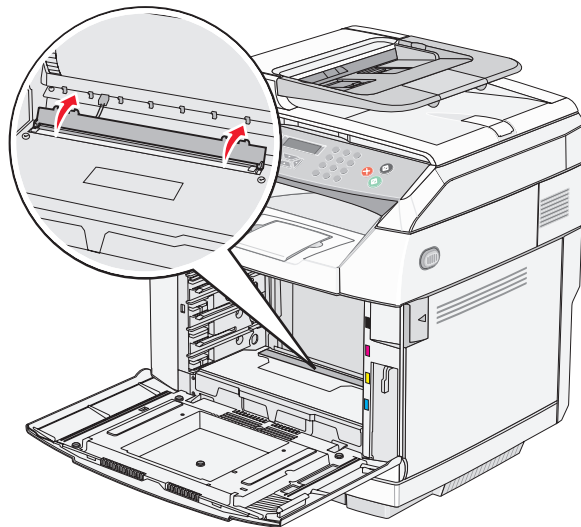

**8** Wrijf het glas voorzichtig met een schone, pluisvrije doek schoon.

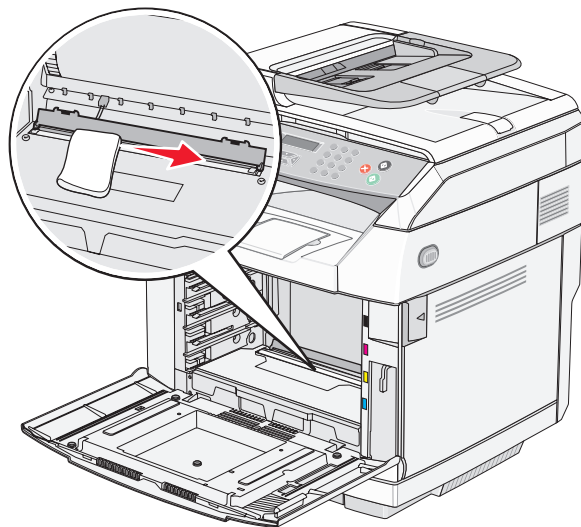

**9** Druk de kap van stofwerend glas naar beneden.

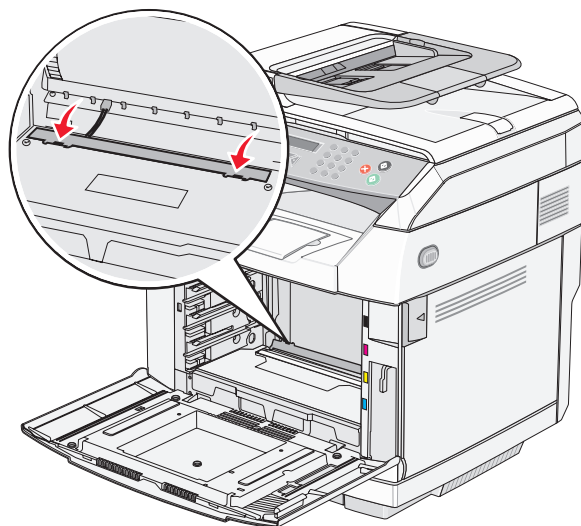

**10** Vervang de photodeveloper-cartridge.

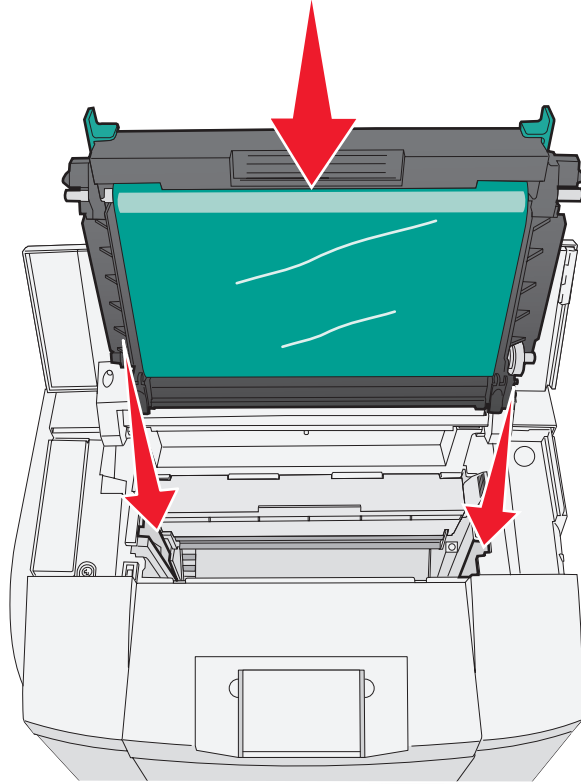

**11** Duw de hendels van elkaar af zodat de photodeveloper-cartridge op zijn plaats vastklikt.

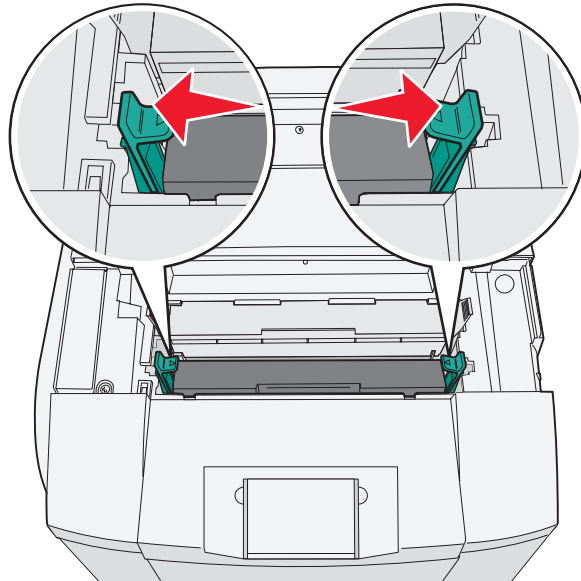

**12** Sluit de bovenklep.

13 Plaats de tonercartridges één voor één.

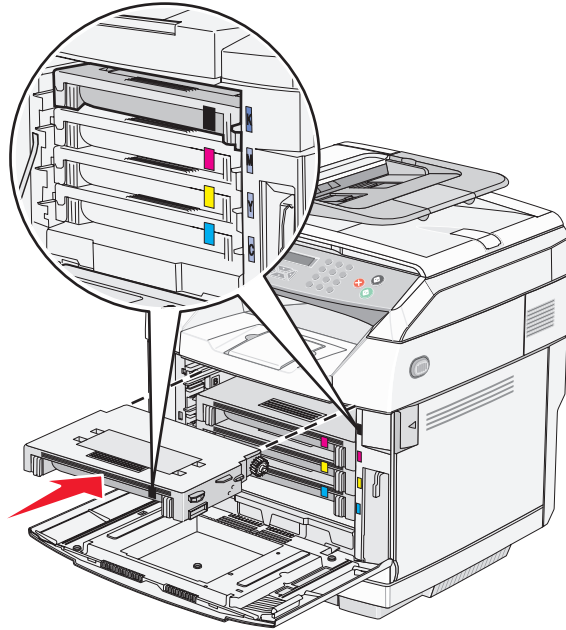

14 Sluit de voorklep.

15 Zet de printer aan.

## Supplies bestellen

In de VS belt u voor het bestellen van supplies +1-800-539-6275 voor informatie over erkende dealers van Lexmark-supplies in uw omgeving. In andere landen of regio's kunt u terecht op de website van Lexmark op [www.lexmark.com](http://www.lexmark.com) of neemt u contact op met de winkel waar u de printer hebt gekocht.

**Opmerking:** De geschatte resterende levensduur van de printersupplies is gebaseerd op gewoon papier van A4- of Letter-formaat.

### ***Tonercartridges bestellen***

Als het bericht **Toner Low <xxxx>** (Toner bijna op <xxxx>) wordt weergegeven, bestelt u de aangegeven nieuwe tonercartridge(s). De tonercartridges van kleur "x" - K (zwart), M (magenta), Y (geel) en/of C (cyaan) - zijn dan bijna op. Wanneer dit printerbericht voor de eerste keer wordt weergegeven, kunt u met de opgegeven tonercartridge nog ca. 100–125 pagina's afdrukken, afhankelijk van de dekkingsgraad van de tonerkleur.

Als het bericht **Toner Low <xxxx>** (Toner bijna op <xxxx>) wordt weergegeven of als de afdruk vaag is, kunt u proberen de levensduur van de tonercartridge(s) te verlengen:

- 1 Verwijder de tonercartridge(s).
- 2 Schud de cartridge(s) een aantal malen flink heen en weer, van voor naar achter en van links naar rechts, om de toner opnieuw te verdelen.
- 3 Plaats de tonercartridge(s) terug en ga verder met afdrukken.

**Opmerking:** Herhaal deze procedure meerdere keren. Als de afdrukken vaag blijven, is het tijd om de cartridge(s) te vervangen.

## Voor uw printer worden de volgende tonercartridges aanbevolen:

Artikelnaam	Artikelnummer	Voor printer(s)
Tonercartridge cyaan met hoog rendement	C500H2CG	C500/X500/X502
Tonercartridge magenta met hoog rendement	C500S2MG	C500/X500/X502
Tonercartridge geel met hoog rendement	C500H2YG	C500/X500/X502
Tonercartridge zwart met hoog rendement	C500H2KG	C500/X500/X502
Tonercartridge cyaan	C500S2CG	C500/X500/X502
Tonercartridge magenta	C500S2MG	C500/X500/X502
Tonercartridge geel	C500S2YG	C500/X500/X502
Tonercartridge zwart	C500S2KG	C500/X500/X502

## Verhittingsstation bestellen

Als het bericht **Fuser Life: Replace Fuser** (Levensduur verhittingsstation: verhittingsstation vervangen) wordt weergegeven, dient u het verhittingsstation onmiddellijk te vervangen. Raadpleeg de meegeleverde documentatie van het verhittingsstation voor informatie over de installatie.

Naam onderdeel	Artikelnummer
Verhittingsstation	C500X28G (120 V/50–60 Hz) C500X29G (220–240 V/50–60 Hz)

## Photodeveloper-cartridge bestellen

Wanneer het bericht **OPC Belt Life: Replace OPC** (Levensduur OPC-band: vervang OPC-band) wordt weergegeven, dient u de photodeveloper-cartridge (OPC-band) onmiddellijk te vervangen. Raadpleeg de meegeleverde documentatie van de photodeveloper-cartridge voor informatie over de installatie.

Artikelnaam	Artikelnummer
Photodeveloper-cartridge	C500X26G

## Toneroverloopfles bestellen

Wanneer het bericht **Waste Pack Full: Replace Waste Toner Pack** (Overloopfles vol: vervang overloopfles) wordt weergegeven, bestelt u een vervangende toneroverloopfles.

Naam onderdeel	Artikelnummer
Toneroverloopfles	C500X27G

## De printer verplaatsen

### Voordat u de printer verplaatst

 **Let op:** De printer weegt 35 kg en moet daarom voor de veiligheid door ten minste drie mensen worden opgetild. Gebruik bij het tillen de handgrepen op de zijkanten van de printer, en pas op dat uw vingers zich niet onder de printer bevinden als u deze neerzet.



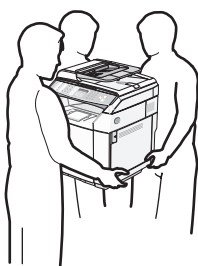

Volg deze richtlijnen om te voorkomen dat u zich bezeert of dat de printer beschadigd raakt.

- Til de printer met ten minste twee personen op.
- Voordat u de printer verplaatst:
  - Schakel de printer uit met de aan-uitschakelaar.
  - Haal de stekker van het netsnoer uit het stopcontact.
  - Koppel alle snoeren en kabels los van de printer.
  - Verwijder alle printeropties.

**Waarschuwing:** Schade aan de printer door onjuist transport valt niet onder de garantie.

### ***De scanner vergrendelen***

- 1 Druk op het bedieningspaneel op ▲.
- 2 Druk net zo vaak op ▲ of ▼ tot de optie voor **Machine Settings** (Apparaatinstellingen) wordt weergegeven en druk vervolgens op √.
- 3 Druk net zo vaak op ▲ of ▼ tot **Scanner Carriage** (Scannertransport) wordt weergegeven en druk vervolgens op √.
- 4 Druk net zo vaak op ▲ of ▼ tot **Move to Lock** (Verschuiven voor vergrendeling) wordt weergegeven en druk vervolgens op √.
- 5 Druk net zo vaak op ▲ of ▼ tot **Execute** (Uitvoeren) wordt weergegeven en druk vervolgens op √.  
De scanner gaat terug naar de uitgangspositie.
- 6 Druk op ⊗ om terug te keren naar de stand **Ready** (Gereed).

**7** Open de klep van de scanner.

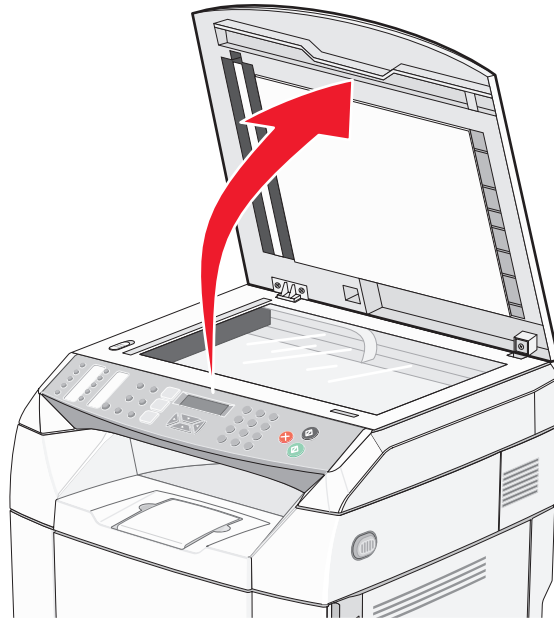

**8** Schuif de vergrendelknop van de scanner in de vergrendelde positie.

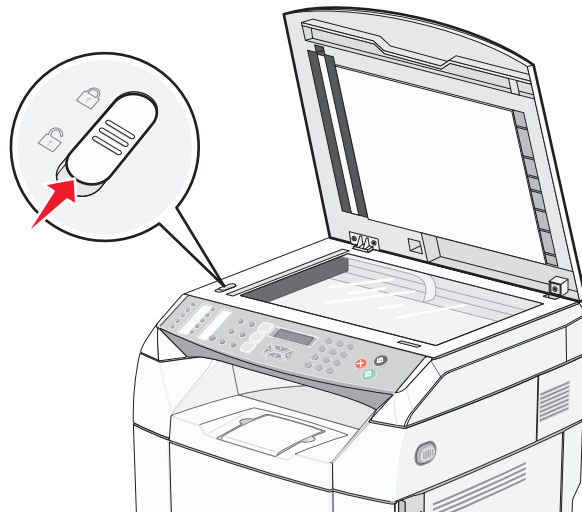

9 Sluit de klep van de scanner.

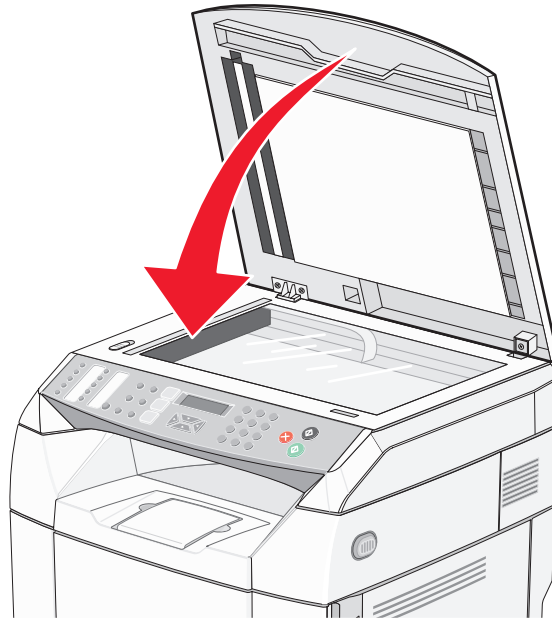

### ***Printer van de lader voor 530 vel verwijderen***

- 1 Schakel de printer uit en haal de stekker uit het stopcontact.
- 2 Ontkoppel alle kabels aan de achterzijde van de printer.
- 3 Verwijder de rechterzijklep: begin aan de achterzijde van de printer en trek voorzichtig de vier sleuven uit de overeenkomstige nokjes. Ga verder tot aan de voorzijde van de printer.

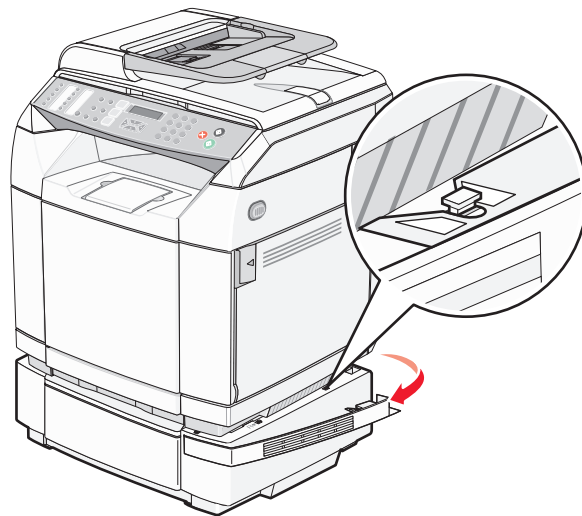

- 4 Verwijder de linkerzijklep: begin aan de achterzijde van de printer en trek voorzichtig de vier sleuven uit de overeenkomstige nokjes. Ga verder tot aan de voorzijde van de printer.

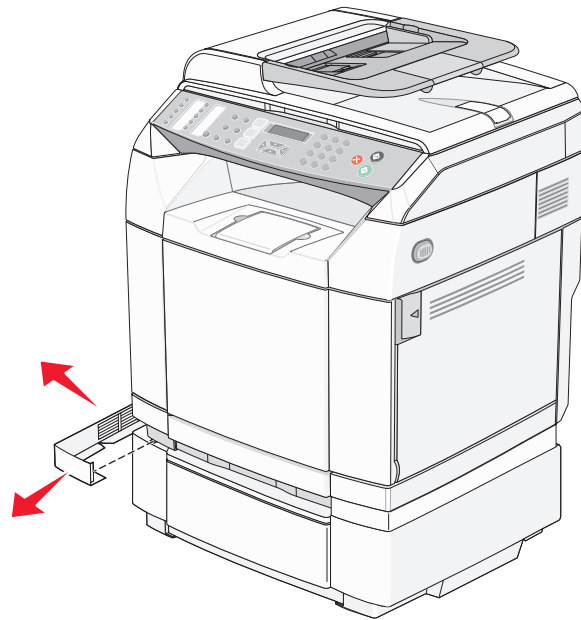

- 5 Draai de rechterschroef los en verwijder de rechterbeugel.

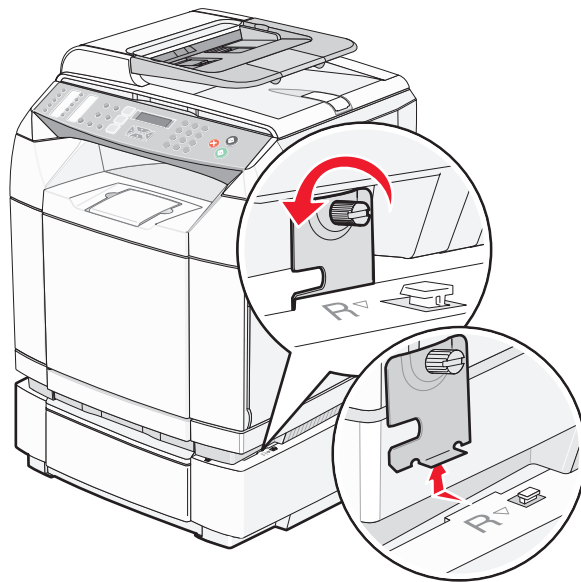

6 Draai de linkerschroef los en verwijder de linkerbeugel.

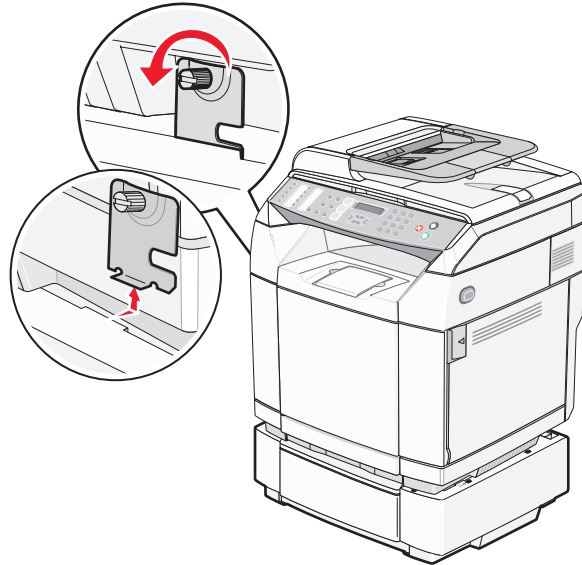

7 Til de printer uit de lader en zet het apparaat weg.

**⚠ Let op:** De printer weegt 35 kg en moet daarom voor de veiligheid door ten minste drie mensen worden opgetild. Gebruik bij het tillen de handgrepen op de zijkanten van de printer, en pas op dat uw vingers zich niet onder de printer bevinden als u deze neerzet.

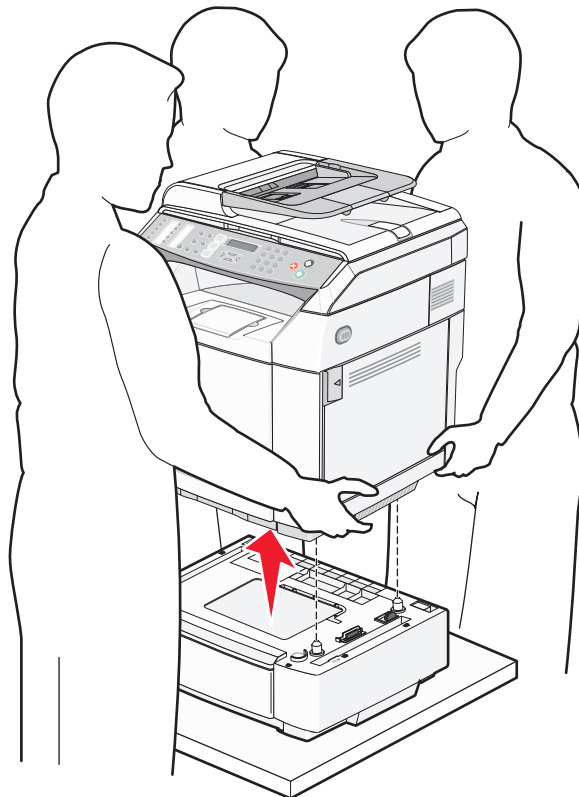

## ***De printer verplaatsen naar een andere locatie***

U kunt de printer en de opties probleemloos verplaatsen als u de volgende voorzorgsmaatregelen neemt:

- Als de printer wordt verplaatst op een transportwagentje, moet de oppervlakte van het wagentje groot genoeg zijn om de gehele onderzijde van de printer te ondersteunen. Als de opties worden verplaatst op een transportwagentje, moet de oppervlakte van het wagentje groot genoeg zijn om alle opties te ondersteunen.
- Houd de printer rechtop.
- Vermijd schokken.

## ***De printer op een nieuwe locatie installeren***

Zorg dat u ruimte vrijhoudt rondom de printer wanneer u deze installeert.

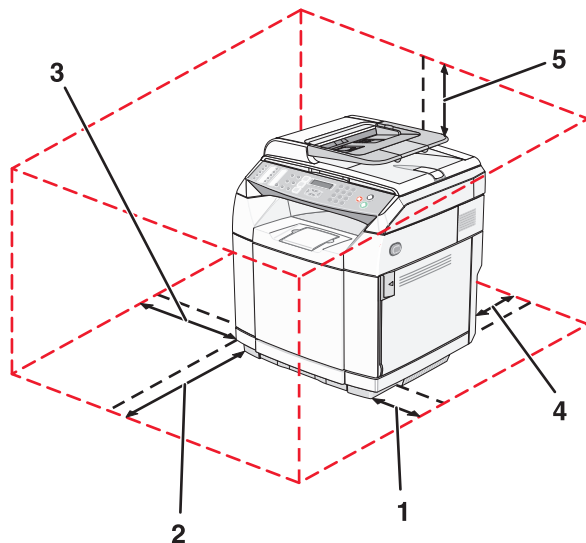

1	50 cm
2	70 cm
3	20 cm
4	25 cm
5	304,8 mm

# Beheerdersondersteuning

---

## De beheerdersmenu's vergrendelen

Wanneer er veel personen gebruik maken van de printer, kan een systeembeheerder ervoor kiezen de menu's Admin Settings (Beheerinstellingen), Fax Directory (Faxdirectory) en Network Settings (Netwerkinstellingen) te vergrendelen, zodat beheerdersinstellingen niet kunnen worden gewijzigd via het bedieningspaneel.

- 1 Zorg ervoor dat de printer is ingeschakeld en dat het bericht **Ready** (Gereed) wordt weergegeven.
- 2 Druk op het bedieningspaneel op ▲.
- 3 Druk net zo vaak op ▲ of ▼ tot **Admin Settings** (Beheerinstellingen) wordt weergegeven en druk vervolgens op √.
- 4 Druk net zo vaak op ▲ of ▼ tot **Admin Menu Lock** (Vergrendeling beheerdersmenu's) wordt weergegeven en druk vervolgens op √.
- 5 Druk net zo vaak op ▲ of ▼ tot **On** (Aan) wordt weergegeven en druk vervolgens op √.  
**Opmerking:** Met On (Aan) schakelt u het menu Admin Settings (Beheerinstellingen) in; met Off (Uit) schakelt u het menu uit. Als het menu Admin Settings (Beheerinstellingen) is uitgeschakeld, dient u een wachtwoord in te voeren voordat u het kunt openen.
- 6 U wordt gevraagd een wachtwoord (PIN) in te voeren. Voer een viercijferige PIN in met het toetsenblok en druk vervolgens op √.
- 7 Druk op ⓧ om terug te keren naar de stand **Ready** (Gereed).

## Het wachtwoord van de beheerdersmenu's wijzigen

Als u het beheerderswachtwoord (PIN) wilt wijzigen, moeten de beheerdersmenu's al zijn vergrendeld. Het wachtwoord wijzigen:

- 1 Zorg ervoor dat de printer is ingeschakeld en dat het bericht **Ready** (Gereed) wordt weergegeven.
- 2 Druk op het bedieningspaneel op ▲.
- 3 Druk net zo vaak op ▲ of ▼ tot **Admin Settings** (Beheerinstellingen) wordt weergegeven en druk vervolgens op √.
- 4 Typ het huidige wachtwoord en druk vervolgens op √.
- 5 Druk net zo vaak op ▲ of ▼ tot **Admin Menu Lock** (Vergrendeling beheerdersmenu's) wordt weergegeven en druk vervolgens op √.
- 6 Druk net zo vaak op ▲ of ▼ tot u **On** (Aan) kunt kiezen en druk vervolgens op √.
- 7 Typ het nieuwe wachtwoord en druk vervolgens op √.
- 8 Druk op ⓧ om terug te keren naar de stand **Ready** (Gereed).

## Spaarstand aanpassen

- 1 Zorg ervoor dat de printer is ingeschakeld en dat het bericht **Ready** (Gereed) wordt weergegeven.
- 2 Druk op het bedieningspaneel op ▲.
- 3 Druk net zo vaak op ▲ of ▼ tot de optie **Admin Settings** (Beheerinstellingen) wordt weergegeven en druk vervolgens op √.
- 4 Druk herhaaldelijk op ▲ totdat ▼ **Power Saver** (Spaarstand) wordt weergegeven en druk vervolgens op √.
- 5 Druk net zo vaak op ▲ of ▼ tot **on** (Aan) wordt weergegeven en druk vervolgens op √.
- 6 Voer met het toetsenbord het aantal minuten in dat de printer moet wachten voordat deze overschakelt naar de spaarstand. Het instelbereik ligt tussen de 1 en 240 minuten.
- 7 Druk op √.
- 8 Druk op ⓧ om terug te keren naar de stand **Ready** (Gereed).

## Fabriekswaarden herstellen

De met een asterisk (\*) gemarkeerde menu-instellingen geven de huidige instellingen aan. U kunt de originele printerinstellingen herstellen, vaak aangeduid als *fabriekswaarden*.

- 1 Zorg ervoor dat de printer is ingeschakeld en dat het bericht **Ready** (Gereed) wordt weergegeven.
- 2 Druk op het bedieningspaneel op ▲.
- 3 Druk net zo vaak op ▲ of ▼ tot **Admin Settings** (Beheerinstellingen) wordt weergegeven en druk vervolgens op √.
- 4 Druk net zo vaak op ▲ of ▼ tot **Setting Default** (Fabriekswaarden herstellen) wordt weergegeven en druk vervolgens op √.
- 5 Druk net zo vaak op ▲ of ▼ tot **Clear Menu Settings** (Menu-instellingen wissen) wordt weergegeven en druk vervolgens op √.
- 6 Druk net zo vaak op ▲ of ▼ tot **Execute** (Uitvoeren) wordt weergegeven en druk vervolgens op √.  
**Executing...** (Uitvoeren...) wordt kort weergegeven.
- 7 Druk op ⓧ om terug te keren naar de stand **Ready** (Gereed).

**Opmerking:** Alle fabriekswaarden worden hersteld, behalve de taal op het display, de instellingen voor land of regio, datum en tijd en het netwerk, en de vermeldingen in de faxlijst.

## De standaardmodus instellen

De Default mode (Standaardmodus) bepaalt of de printer zich in de fax- of kopieermodus bevindt als een van de volgende gebeurtenissen plaatsvindt:

- de printer wordt ingeschakeld;
- de instelling voor Auto Clear (Automatisch wissen) verloopt.

**Opmerking:** Auto Clear (Automatisch wissen) is standaard uitgeschakeld.



De standaardmodus instellen:

- 1 Zorg ervoor dat de printer is ingeschakeld en dat het bericht **Ready** (Gereed) wordt weergegeven.
- 2 Druk op het bedieningspaneel op ▲.
- 3 Druk net zo vaak op ▲ of ▼ tot **Admin Settings** (Beheerinstellingen) wordt weergegeven en druk vervolgens op √.
- 4 Druk net zo vaak op ▲ of ▼ tot **Default Mode** (Standaardmodus) wordt weergegeven en druk vervolgens op √.
- 5 Druk herhaaldelijk op ▲ of ▼ om **Copy** (Kopiëren) of **Fax** (Faxen) te selecteren en druk op √.
- 6 Druk op ⓧ om terug te keren naar de stand **Ready** (Gereed).

**Opmerking:** Copy (Kopiëren) is de standaardinstelling.

## Auto Clear (Automatisch wissen) inschakelen

Met Auto Clear (Automatisch wissen) kunt u instellen of de printer na een ingestelde periode en als er geen activiteiten plaatsvinden automatisch terugkeert naar de instellingen van de standaardmodus. Auto Clear (Automatisch wissen) inschakelen en de time-outperiode hiervoor instellen:

- 1 Zorg ervoor dat de printer is ingeschakeld en dat het bericht **Ready** (Gereed) wordt weergegeven.
- 2 Druk op het bedieningspaneel op ▲.
- 3 Druk net zo vaak op ▲ of ▼ tot de optie **Admin Settings** (Beheerinstellingen) wordt weergegeven en druk vervolgens op √.
- 4 Druk net zo vaak op ▲ of ▼ tot **Auto Clear** (Automatisch wissen) wordt weergegeven en druk vervolgens op √.
- 5 Druk net zo vaak op ▲ of ▼ tot **on** (Aan) wordt weergegeven en druk vervolgens op √.
- 6 Druk herhaaldelijk op ▲ of ▼ om de gewenste time-outperiode te selecteren en druk op √.
- 7 Druk op ⓧ om terug te keren naar de stand **Ready** (Gereed).

## De Embedded Web Server gebruiken

Als de printer in een netwerk is geïnstalleerd, kan de Embedded Web Server voor de volgende functies worden gebruikt:

- De status van de printer controleren
- De status van de printersupplies controleren
- De scandirectory instellen
- De snelkeuzelijst voor de fax instellen
- De netwerkinstellingen configureren
- Een beheerderswachtwoord voor de Embedded Web Server maken
- Rapporten afdrukken
- De fabriekswaarden van de printer herstellen
- Een back-up maken van de instellingen van de Embedded Web Server

Ga als volgt te werk om toegang te krijgen tot de Embedded Web Server:

- 1 Open een webbrowser.
- 2 Typ in de adresbalk het IP-adres van de netwerkprinter of afdrukserver en druk vervolgens op **Enter**.

# Problemen oplossen

---

## On line klantenondersteuning

Klantenondersteuning is beschikbaar op de website van Lexmark op [www.lexmark.com](http://www.lexmark.com)

## Niet-reagerende printer controleren

Als de printer niet reageert, controleer dan of:

- het netsnoer goed is aangesloten op de printer en op een geaard stopcontact;
- het stopcontact niet is uitgeschakeld met behulp van een schakelaar of stroomonderbreker;
- de printer niet is aangesloten op een spanningsbeveiliging, een UPS of een verlengsnoer;
- andere elektrische apparatuur die op het stopcontact wordt aangesloten, werkt;
- de printer is ingeschakeld;
- de printerkabel goed is aangesloten op de printer en op de hostcomputer, afdrukserver, optie of ander netwerkapparaat.

Als u dit alles hebt gecontroleerd, schakelt u de printer uit en vervolgens weer in. In veel gevallen is het probleem dan verholpen.

## Problemen met afdrukken oplossen

### *Meertalige PDF's worden niet afgedrukt*

De documenten bevatten lettertypen die niet beschikbaar zijn.

- 1 Open het document dat u wilt afdrukken in Adobe Acrobat.
- 2 Klik op het printerpictogram.  
Het dialoogvenster Print (Afdrukken) verschijnt.
- 3 Selecteer **Print as image** (Afdrukken als afbeelding).
- 4 Klik op **OK**.

### *Display op het bedieningspaneel is leeg*

De zelftest van de printer is mislukt. Schakel de printer uit, wacht ongeveer 10 seconden en schakel de printer vervolgens weer in.

Als **Warming Up** (Opwarmen...) en **Ready** (Gereed) niet worden weergegeven, zet u de printer uit en neemt u contact op met de klantenondersteuning.

### *Taken worden niet afgedrukt*

Hieronder volgen mogelijke oplossingen. Probeer een van de volgende opties:

#### **Controleer of de printer klaar is om af te drukken**

Controleer of **Ready** (Gereed) of **Power Saver** (Sparstand) op het display wordt weergegeven voordat u een afdruktaak naar de printer stuurt. Druk op  $\sqrt{\quad}$  zodat de printer terugkeert in de werkstand **Ready** (Gereed).

## Controleer of de papierlade leeg is

Vul de lade met papier.

## Controleer of de juiste printersoftware is geïnstalleerd

- Controleer of u de juiste printersoftware gebruikt.
- Als u via een USB-poort werkt, dient u Windows 98/ME, Windows 2000, Windows XP of Windows Server 2003 te gebruiken als besturingssysteem en dient u printersoftware te gebruiken die compatibel is met Windows 98/ME, Windows 2000, Windows XP of Windows Server 2003.

## Controleer of de interne afdrukserver juist is geïnstalleerd en werkt.

- Controleer of de interne afdrukserver juist is geïnstalleerd en of de printer is verbonden met het netwerk. Klik op **Gebruikershandleiding en documentatie weergeven** op de cd *Software en documentatie* voor meer informatie over het installeren van een netwerkprinter.
- Druk een pagina met netwerkinstellingen af en controleer of **Connected** (Verbonden) wordt weergegeven als status. Als **Not Connected** (Niet verbonden) als status wordt weergegeven, controleert u de netwerkkabels en probeert u opnieuw de pagina met netwerkinstellingen af te drukken. Neem contact op met uw systeembeheerder om te controleren of het netwerk goed werkt.

De printersoftware is ook beschikbaar op de website van Lexmark: [www.lexmark.com](http://www.lexmark.com).

## Gebruik alleen een van de aanbevolen USB- of Ethernet-kabels of seriële kabels.

Zie voor meer informatie het gedeelte met supplies in de *Gebruikershandleiding* of neem contact op met uw leverancier.

## Controleer of de printerkabels goed zijn bevestigd

Controleer of de kabelverbindingen met de printer en afdrukserver goed zijn bevestigd.

Raadpleeg de meegeleverde installatiedocumentatie van de printer voor meer informatie.

## ***Het duurt heel lang voordat de taak is afgedrukt***

De afdruktaak is te complex.

Maak de taak minder complex door minder verschillende lettertypen en lettergrootten te gebruiken, het aantal afbeeldingen te beperken en eenvoudigere afbeeldingen te gebruiken of door minder pagina's af te drukken.

## ***Laden koppelen lukt niet***

Controleer het volgende:

- Lade 1 en 2 bevatten papier van hetzelfde formaat en type.
- In Print Properties (Eigenschappen) is de optie voor papierbron ingesteld op Auto select (Automatisch selecteren).

## ***Er komen onverwachte pagina-einden voor***

Er is een time-out opgetreden bij het afdrukken van de taak, Stel Job Timeout (Time-out taak) in op een hogere waarde:

- 1 Zorg ervoor dat de printer is ingeschakeld en dat het bericht **Ready** (Gereed) wordt weergegeven.
- 2 Druk op het bedieningspaneel op ▲.
- 3 Druk net zo vaak op ▲ of ▼ tot de optie voor **Machine Settings** (Apparaatinstellingen) wordt weergegeven en druk vervolgens op √.

- 4 Druk net zo vaak op ▲ of ▼ tot **Job Timeout** (Time-out taak) wordt weergegeven en druk vervolgens op √.
- 5 Druk net zo vaak op ▲ of ▼ tot **USB** of **Network** (Netwerk) wordt weergegeven en druk vervolgens op √.
- 6 Druk net zo vaak op ▲ of ▼ tot **On** (Aan) wordt weergegeven en druk vervolgens op √.
- 7 Druk herhaaldelijk op ▲ of ▼ om een waarde (in seconden) te selecteren, of gebruik het toetsenblok om de waarde rechtstreeks in te voeren. Druk vervolgens op √.
- 8 Druk op ⓧ om terug te keren naar de stand **Ready** (Gereed).

## Problemen met kopiëren oplossen

### *De kopieerfunctie reageert niet*

Hieronder volgen mogelijke oplossingen. Probeer een van de volgende opties:

#### **Worden er foutberichten op het display weergegeven?**

Verwijder eventuele foutberichten.

#### **Controleer de stroomtoevoer**

Controleer of de stekker van de printer goed in het stopcontact zit, of het apparaat is ingeschakeld en of **Ready** (Gereed) op het display wordt weergegeven.

### *De klep van de scannereenheid kan niet worden gesloten*

Controleer of de klep niet wordt geblokkeerd:

- 1 Til de scannereenheid op.
- 2 Verwijder eventuele blokkades terwijl u de klep open houdt.
- 3 Laat de scannereenheid zakken.

### *Slechte kwaliteit van kopieën*

Hier volgen enkele voorbeelden van een slechte kopieerkwaliteit:

- lege pagina's
- dambordpatronen
- vervormde afbeeldingen
- ontbrekende tekens
- fletse afdrukken
- donkere afdrukken
- scheve lijnen
- vlekken
- strepen
- onverwachte tekens
- witte lijnen op afdrukken

Hieronder volgen mogelijke oplossingen. Probeer een van de volgende opties:

#### **Worden er foutberichten op het display weergegeven?**

Verwijder eventuele foutberichten.

## Is de toner bijna op?

Als het bericht **Toner Low <xxxx>** (Toner bijna op <xxxx>) wordt weergegeven of als de afdrukken vager worden, kunt u het volgende doen om de levensduur van de tonercartridge(s) te verlengen:

- 1 Verwijder de tonercartridge(s).
- 2 Schud de cartridge(s) een aantal malen flink heen en weer, van voor naar achter en van links naar rechts, om de toner opnieuw te verdelen.
- 3 Plaats de tonercartridge(s) terug en ga verder met afdrukken.

**Opmerking:** Herhaal deze procedure meerdere keren. Als de afdrukken vaag blijven, is het tijd om de tonercartridge(s) te vervangen.

## Is de glasplaat vuil?

Reinig de glasplaat met een schone, stofvrije doek die met water is bevochtigd.

## Is de kopie te licht of juist te donker?

Stel de kopieerdichtheid bij:

- 1 Druk op het bedieningspaneel op ▲.
- 2 Druk net zo vaak op ▲ of ▼ tot **Copy Settings** (Kopieerinstellingen) wordt weergegeven en druk vervolgens op √.
- 3 Druk net zo vaak op ▲ of ▼ tot **Density** (Dichtheid) wordt weergegeven en druk vervolgens op √.
- 4 Druk herhaaldelijk op ▲ of ▼ om lichter of donkerder te kopiëren en druk op √.
- 5 Druk op ⓧ om terug te keren naar de stand **Ready** (Gereed).

**Opmerking:** De dichtheid van kopieën kan ook tijdelijk worden gewijzigd door op de knop **Lighter/Darker** (Lichter/donkerder) op het bedieningspaneel te drukken. De volgende keer dat de stroom van de printer wordt ingeschakeld, worden de standaardinstellingen weer gebruikt.

## Stel de kopieerkwaliteit bij

- 1 Druk op het bedieningspaneel op ↶.
- 2 Druk net zo vaak op ▲ of ▼ tot **Copy Settings** (Kopieerinstellingen) wordt weergegeven en druk vervolgens op √.
- 3 Druk net zo vaak op ▲ of ▼ tot **Quality** (Kwaliteit) wordt weergegeven en druk vervolgens op √.
- 4 Druk net zo vaak op ▲ of ▼ tot **Mixed** (Combinatie), **Text** (Tekst) of **Photo** (Foto) wordt weergegeven en druk vervolgens op √.
- 5 Druk op ⓧ om terug te keren naar de stand **Ready** (Gereed).

**Opmerking:** De kopieerkwaliteit kan ook tijdelijk worden gewijzigd door op de knop **Image Quality** (Beeldkwaliteit) op het bedieningspaneel te drukken. De volgende keer dat de stroom van de printer wordt ingeschakeld, worden de standaardinstellingen weer gebruikt.

## Controleer de kwaliteit van het origineel

Zorg dat het document van goede kwaliteit is.

## **Controleer de plaatsing van het origineel**

Zorg dat het document of de foto linksboven op de glasplaat is geplaatst, met de bedrukte zijde naar beneden.

## ***Documenten of foto's worden gedeeltelijk gekopieerd***

Hieronder volgen mogelijke oplossingen. Probeer een van de volgende opties:

### **Controleer de plaatsing van het origineel.**

Zorg dat het document of de foto linksboven op de glasplaat is geplaatst, met de bedrukte zijde naar beneden.

### **Controleer de instelling voor papierformaat.**

Zorg dat de instelling voor papierformaat overeenkomt met het papier dat in de lade is geplaatst.

## **Problemen met scannen oplossen**

### ***De scannerfunctie reageert niet***

Hieronder volgen mogelijke oplossingen. Probeer een van de volgende opties:

### **Worden er foutberichten op het display weergegeven?**

Verwijder eventuele foutberichten.

### **Controleer de stroomtoevoer**

Controleer of de stekker van de printer goed in het stopcontact zit, of het apparaat is ingeschakeld en of **Ready** (Gereed) op het display wordt weergegeven.

### **Controleer de kabelaansluitingen**

Zorg dat de netwerk- of USB-kabel goed op de computer en op de printer is aangesloten.

### ***Scannen is mislukt***

Hieronder volgen mogelijke oplossingen. Probeer een van de volgende opties:

### **Controleer de kabelaansluitingen**

Zorg dat de netwerk- of USB-kabel goed op de computer en op de printer is aangesloten.

### **Mogelijk is er een fout opgetreden in het programma**

Schakel de computer uit en vervolgens weer in.

### ***Scannen duurt te lang of de computer loopt vast tijdens scannen***

Hieronder volgen mogelijke oplossingen. Probeer een van de volgende opties:

### **Zijn er nog andere programma's op uw computer actief?**

Sluit alle ongebruikte programma's.

### **Mogelijk is de scanresolutie te hoog ingesteld**

Selecteer een lagere scanresolutie.

## ***Slechte kwaliteit van gescande afbeeldingen***

Hieronder volgen mogelijke oplossingen. Probeer een van de volgende opties:

### **Worden er foutberichten op het display weergegeven?**

Verwijder eventuele foutberichten.

### **Is de glasplaat vuil?**

Reinig de glasplaat met een schone, stofvrije doek die met water is bevochtigd.

### **Pas de scanresolutie aan**

Verhoog de resolutie van de scan voor een betere kwaliteit van de uitvoer:

- 1 Druk op het bedieningspaneel op ▲.
- 2 Druk net zo vaak op ▲ of ▼ tot de optie **Scan Settings** (Scaninstellingen) wordt weergegeven en druk vervolgens op √.
- 3 Druk net zo vaak op ▲ of ▼ tot **Resolution** (Resolutie) wordt weergegeven en druk vervolgens op √.
- 4 Druk herhaaldelijk op ▲ of ▼ om een hogere resolutie te kiezen en druk vervolgens op √.
- 5 Druk op ⓧ om terug te keren naar de stand **Ready** (Gereed).

### **Controleer de kwaliteit van het origineel**

Zorg dat het document van goede kwaliteit is.

### **Controleer de plaatsing van het origineel**

Zorg dat het document of de foto linksboven op de glasplaat is geplaatst, met de bedrukte zijde naar beneden.

## ***Documenten of foto's worden gedeeltelijk gescand***

Hieronder volgen mogelijke oplossingen. Probeer een van de volgende opties:

### **Controleer de plaatsing van het origineel.**

Zorg dat het document of de foto linksboven op de glasplaat is geplaatst, met de bedrukte zijde naar beneden.

### **Controleer de instelling voor papierformaat.**

Zorg dat de instelling voor papierformaat overeenkomt met het papier dat in de lade is geplaatst.

## ***Kan niet vanaf een computer scannen***

Hieronder volgen mogelijke oplossingen. Probeer een van de volgende opties:

### **Worden er foutberichten op het display weergegeven?**

Verwijder eventuele foutberichten.

### **Controleer de stroomtoevoer**

Controleer of de stekker van de printer goed in het stopcontact zit, of het apparaat is ingeschakeld en of **Ready** (Gereed) op het display wordt weergegeven.



## Controleer de kabelaansluitingen

Zorg dat de netwerk- of USB-kabel goed op de computer en op de printer is aangesloten.

## Problemen met faxen oplossen

### *Kan geen faxen verzenden of ontvangen*

Hieronder volgen mogelijke oplossingen. Probeer een van de volgende opties:

### **Worden er foutberichten op het display weergegeven?**

Verwijder eventuele foutberichten.

## Controleer de stroomtoevoer

Controleer of de stekker van de printer goed in het stopcontact zit, of het apparaat is ingeschakeld en of **Ready** (Gereed) op het display wordt weergegeven.

## Controleer de aansluitingen van de printer

Zorg dat de snoeren voor de volgende hardware (indien van toepassing) goed zijn aangesloten:

- Telefoon
- Handset
- Antwoordapparaat

## Controleer de telefoonwandcontactdoos

- 1 Sluit een telefoon aan op de wandcontactdoos.
- 2 Luister of u een kiestoon hoort.
- 3 Als u geen kiestoon hoort, sluit u een andere telefoon aan.
- 4 Hoort u nog steeds geen kiestoon, dan sluit u de telefoon op een andere wandcontactdoos aan.
- 5 Als u een kiestoon hoort, sluit u de printer op die wandcontactdoos aan.

## Werk deze controlelijst voor digitale telefonie af

De faxmodem is een analoog apparaat. U kunt bepaalde apparaten op de printer aansluiten om gebruik te maken van diensten voor digitale telefonie.

- Als u een ISDN-lijn gebruikt, sluit u de printer op de analoge telefoonaansluiting (een zogenaamde R-interfacepoort) van een ISDN-adapter aan. Neem voor meer informatie en voor het bestellen van een R-interfacepoort contact op met uw ISDN-provider.
- Als u een DSL-lijn gebruikt, sluit u een DSL-filter of een router aan die analoge signalen ondersteunt. Neem voor meer informatie contact op met uw DSL-provider.
- Als u gebruikmaakt van een PBX dient u te controleren of u de printer op een analoge poort van de PBX hebt aangesloten. Als er geen analoge poorten aanwezig zijn, kunt u overwegen een analoge telefoonlijn voor de fax te installeren.

## Hoort u een kiestoon?

- Plaats een testoproep aan het telefoonnummer waarnaar u een fax wilt verzenden om te controleren of alles correct werkt.
- Als de telefoonlijn door een ander apparaat bezet is, wacht u met het verzenden van de fax totdat de lijn weer vrij is.

- Als u de functie On Hook Dial (Kiezen met hoorn op haak) gebruikt, draait u het volume omhoog om te controleren of u een kiestoon hoort.

## Ontkoppel tijdelijk andere apparatuur

Sluit de printer rechtstreeks op de telefoonlijn aan om te controleren of het apparaat goed werkt. Ontkoppel eventuele antwoordapparaten, computers met modems of telefoonlijnsplitters.

## Controleer op papierstoringen

Verwijder eventueel vastgelopen papier en controleer of **Ready** (Gereed) op het display verschijnt.

## Schakel de functie voor wisselgesprek tijdelijk uit

Wisselgesprek kan faxverzendingen verstoren. Schakel deze functie uit alvorens een fax te verzenden. Neem contact op met uw telefoonmaatschappij voor de toetscombinatie waarmee u de functie voor wisselgesprek kunt uitschakelen.

## Maakt u gebruik van voicemail?

De voicemaildienst van uw telefoonmaatschappij kan faxverzendingen verstoren. Als u wilt blijven gebruikmaken van voicemail, maar ook binnenkomende oproepen door de printer wilt laten beantwoorden, kunt u overwegen om voor de printer een tweede telefoonlijn te installeren.

## Controleer de landcode

- 1 Zorg ervoor dat de printer is ingeschakeld en dat het bericht **Ready** (Gereed) wordt weergegeven.
- 2 Druk op het bedieningspaneel op ▲.
- 3 Druk net zo vaak op ▲ of ▼ tot de optie **Admin Settings** (Beheerinstellingen) wordt weergegeven en druk vervolgens op √.
- 4 Druk net zo vaak op ▲ of ▼ tot **Country Code** (Landcode) wordt weergegeven en druk vervolgens op √.
- 5 In het menu **Country Code** (Landcode) wordt de standaardinstelling door een sterretje (\*) gemarkeerd.
- 6 U kunt de landcode op de volgende manier wijzigen:
  - a Druk herhaaldelijk op ▲ of ▼ totdat uw land of regio wordt weergegeven en druk op √.
  - b Druk op ⓧ om terug te keren naar de stand **Ready** (Gereed).
- 7 Als u de landcode niet wilt wijzigen, drukt u op ⓧ om terug te keren naar de status **Ready** (Gereed).

## Is het geheugen van de printer vol?

- 1 Kies het faxnummer.
- 2 Scan het originele document pagina voor pagina.

## ***Kan wel faxen verzenden, maar niet ontvangen***

Hieronder volgen mogelijke oplossingen. Probeer een van de volgende opties:

### **Bevindt er zich papier in de papierlade(n)?**

Zorg dat er papier in de lade(n) is geplaatst.

## Controleer de instellingen voor het maximale aantal belsignalen.

Het maximale aantal belsignalen is het aantal belsignalen dat wordt doorgegeven voordat de printer in de modus Fax Only (Alleen fax) antwoordt. Als u extra toestellen op dezelfde lijn als de printer hebt aangesloten, of als u bent geabonneerd op een telefoniedienst die per nummer een ander belsignaal laat horen, houdt u de instelling voor Ring Count Delay (Maximale aantal belsignalen) op 4.

- 1 Druk op het bedieningspaneel op ▲.
- 2 Druk net zo vaak op ▲ of ▼ tot **Fax Settings** (Faxinstellingen) wordt weergegeven en druk vervolgens op √.
- 3 Druk net zo vaak op ▲ of ▼ tot **RX Settings** (Instellingen ontvanger) wordt weergegeven en druk vervolgens op √.
- 4 Druk net zo vaak op ▲ of ▼ tot **Ring Count Delay** (Maximale aantal belsignalen) wordt weergegeven en druk vervolgens op √.
- 5 Druk herhaaldelijk op ▲ of ▼ om in te stellen hoe veel belsignalen worden doorgegeven (0–99) voordat de printer de oproep beantwoordt en druk vervolgens op √.
- 6 Druk op ⓧ om terug te keren naar de stand **Ready** (Gereed).

Als het aantal ingestelde belsignalen is doorgegeven, zal de printer automatisch de inkomende fax ontvangen. Stel Ring Count Delay (Maximale aantal belsignalen) in op 0 om te voorkomen dat de telefoonlijn belsignalen doorgeeft.

## Is de toner bijna op?

Als het bericht **Toner Low <xxxx>** (Toner bijna op <xxxx>) wordt weergegeven of als de afdrukken vager worden, kunt u het volgende doen om de levensduur van de tonercartridge(s) te verlengen:

- 1 Verwijder de tonercartridge(s).
- 2 Schud de cartridge(s) een aantal malen flink heen en weer, van voor naar achter en van links naar rechts, om de toner opnieuw te verdelen.
- 3 Plaats de tonercartridge(s) terug en ga verder met afdrukken.

Herhaal deze procedure meerdere keren. Als de afdrukken vaag blijven, is het tijd om de cartridge(s) te vervangen.

## ***Kan wel faxen ontvangen, maar niet verzenden***

Hieronder volgen mogelijke oplossingen. Probeer een van de volgende opties:

### **Bevindt de printer zich in de faxmodus?**

Druk op het bedieningspaneel op  om de printer in de faxmodus te zetten.

### **Is het document correct geplaatst?**

Plaats het document met de te verzenden zijde naar boven en de korte zijde naar voren in de ADF, of linksboven op de glasplaat met de te verzenden zijde naar beneden.

**Opmerking:** Plaats geen briefkaarten, foto's, kleine voorwerpen, transparanten, fotopapier of dun materiaal (zoals knipsels uit tijdschriften) in de ADF. Gebruik in plaats daarvan de glasplaat.

### **Controleer of de snelkiesfunctie goed is ingesteld**

- Controleer of voor het nummer dat u wilt kiezen het juiste snelkiesnummer is geprogrammeerd.
- U kunt ook het telefoonnummer handmatig intoetsen.

## ***Ontvangen fax heeft een slechte afdrukkwaliteit***

Hieronder volgen mogelijke oplossingen. Probeer een van de volgende opties:

### **Kan het document opnieuw worden verzonden?**

Vraag de afzender van de fax om:

- te controleren of het originele document van goede kwaliteit is.
- de fax opnieuw te verzenden. Er is mogelijk een probleem opgetreden met de kwaliteit van de telefoonverbinding.
- Verhoog de scanresolutie van de fax (indien mogelijk).

### **Is de toner bijna op?**

Als het bericht **Toner Low <xxxx>** (Toner bijna op <xxxx>) wordt weergegeven of als de afdrukken vager worden, kunt u het volgende doen om de levensduur van de tonercartridge(s) te verlengen:

- 1 Verwijder de tonercartridge(s).
- 2 Schud de cartridge(s) een aantal malen flink heen en weer, van voor naar achter en van links naar rechts, om de toner opnieuw te verdelen.
- 3 Plaats de cartridge(s) terug en ga verder met afdrukken.

Herhaal deze procedure meerdere keren. Als de afdrukken vaag blijven, is het tijd om de cartridge(s) te vervangen.

### **Controleer of de faxtransmissiesnelheid niet te hoog is ingesteld**

Verlaag de faxtransmissiesnelheid voor binnenkomende faxen:

- 1 Druk op het bedieningspaneel op .
- 2 Druk op **▲**.
- 3 Druk net zo vaak op **▲** of **▼** tot **Fax Settings** (Faxinstellingen) wordt weergegeven en druk vervolgens op **√**.
- 4 Druk net zo vaak op **▲** of **▼** tot **Comm Settings** (Communicatie-instellingen) wordt weergegeven en druk vervolgens op **√**.
- 5 Druk net zo vaak op **▲** of **▼** tot **RX Speed** (Ontvangstsnelheid) wordt weergegeven en druk vervolgens op **√**.
- 6 Druk net zo vaak op **▲** of **▼** tot de gewenste faxesnelheid wordt weergegeven en druk vervolgens op **√**.
- 7 Druk op **⊗** om terug te keren naar de stand **Ready** (Gereed).

## **Problemen met opties oplossen**

### ***Optie functioneert niet goed of helemaal niet meer nadat deze is geïnstalleerd***

Hieronder volgen mogelijke oplossingen. Probeer een van de volgende opties:

#### **Stel de printer in op de beginwaarden.**

Schakel de printer uit, wacht ongeveer 10 seconden en schakel de printer weer in.

## **Controleer of de optie is verbonden met de printer.**

- 1 Zet de printer uit.
- 2 Trek de stekker van de printer uit het stopcontact.
- 3 Controleer de verbinding tussen de optie en de printer.

## **Controleer of de optie is geïnstalleerd.**

Controleer in Print Properties (Eigenschappen) of de printer correct is geconfigureerd. Als een optie niet wordt weergegeven in Print Properties (Eigenschappen), is deze niet goed geïnstalleerd.

## **Controleer of de optie is geselecteerd.**

Selecteer de optie in het programma dat u gebruikt. Mac OS 9-gebruikers moeten ervoor zorgen dat de printer is ingesteld in de Kiezer.

## ***Laders***

### **Controleer of het papier op de juiste wijze is geplaatst.**

- 1 Open de papierlade.
- 2 Controleer op papierstoringen en verkeerd ingevoerd papier.
- 3 De papiergeleiders moeten tegen de randen van het papier worden geplaatst.
- 4 Zorg ervoor dat de papierlade goed sluit.
- 5 Sluit de klep.

### **Stel de printer in op de beginwaarden.**

Zet de printer uit. Wacht 10 seconden. Zet de printer weer aan.

## **Problemen met de papierinvoer oplossen**

### ***Papier loopt regelmatig vast***

Hieronder volgen mogelijke oplossingen. Probeer een van de volgende opties:

#### **Controleer het papier.**

Gebruik het aanbevolen papier en afdruk materiaal. Raadpleeg het hoofdstuk over richtlijnen voor papier en speciaal afdruk materiaal voor meer informatie.

#### **Zorg ervoor dat er niet te veel papier in de papierlade ligt**

Zorg ervoor dat u niet meer papier plaatst dan de maximale stapelhoogte die is aangegeven voor de papierlade of universeellader.

#### **Controleer de papiergeleiders.**

Schuif de geleiders in de juiste positie voor het desbetreffende papierformaat.

#### **Heeft het papier in een vochtige omgeving gelegen en daardoor vocht opgenomen?**

- Vervang het papier. Gebruik papier uit een nieuw pak.
- Bewaar papier altijd in de originele verpakking en pak het pas uit als u het gaat gebruiken.

## ***Bericht Paper jam (Papier vast) blijft staan nadat storing is verholpen***

Er zit nog papier in de papierbaan. Maak de gehele papierbaan vrij en sluit vervolgens alle open kleppen.

## **Problemen met de afdrukkwaliteit oplossen**

Met de informatie in de volgende onderwerpen kunt u problemen met betrekking tot de afdrukkwaliteit oplossen. Neem contact op met onze klantenondersteuning als het probleem door deze suggesties niet wordt opgelost. Mogelijk moet een printeronderdeel worden afgesteld of vervangen.

### ***Herhaalde storingen***

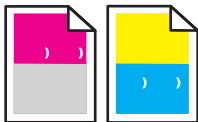

Hieronder volgen mogelijke oplossingen. Probeer een van de volgende opties:

#### **Controleer of sporen steeds in dezelfde kleur en meerdere keren op een pagina voorkomen**

Als de storingen na iedere 35 mm voorkomen, vervangt u de tonercartridge.

#### **Controleer of sporen herhaaldelijk op de pagina en in alle kleuren voorkomen**

Vervang de photodeveloper-cartridge bij storingen:

- na elke 35 mm
- na elke 95 mm
- die eenmaal op de pagina voorkomen

Vervang het verhittingsstation als de storingen optreden na elke:

- 95 mm
- 128 mm

### ***Foutieve kleurenregistratie***

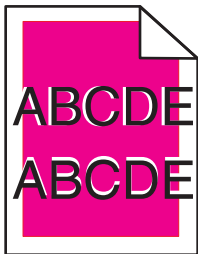

Kleur is buiten het bestemde gebied verschoven of wordt over andere kleurvlakken heen gedrukt.

- Verwijder de tonercartridges en installeer deze opnieuw.
- Verwijder de photodeveloper-cartridge en installeer deze opnieuw.

## ***Licht gekleurde streep, witte streep of streep met de verkeerde kleur***

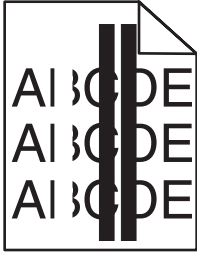

Hieronder volgen mogelijke oplossingen. Probeer een van de volgende opties:

### **Reinig het stofvrije glas**

Mogelijk is het stofvrije glas vuil.

### **Is er een tonercartridge defect?**

Vervang de tonercartridge die de streep veroorzaakt.

### **Is er een photodeveloper-cartridge defect?**

Vervang de photodeveloper-cartridge.

## ***Vlekkerige verticale afdruk***

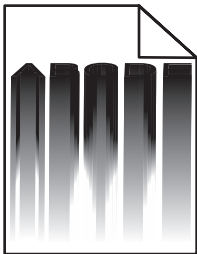

Controleer of er papier is vastgelopen achter de photodeveloper-cartridge:

- 1** Druk op de knop aan de rechterzijde van de printer om de scannereenheid te ontgrendelen.
- 2** Til de scannereenheid op en open vervolgens de bovenklep.
- 3** Verwijder de photodeveloper-cartridge.
- 4** Verwijder eventueel loszittend papier van de behuizing van de photodeveloper-cartridge.
- 5** Plaats de photodeveloper-cartridge terug.
- 6** Sluit de bovenklep en sluit vervolgens de scannereenheid.

**Opmerking:** Er verschijnt mogelijk geen bericht Paper jam (Papier vast) als er zich vastgelopen papier achter de photodeveloper-cartridge bevindt. Naast de vlekkerige afdruk hoort u mogelijk geluiden van schurend papier uit de behuizing van de photodeveloper-cartridge.

## ***Horizontale strepen***

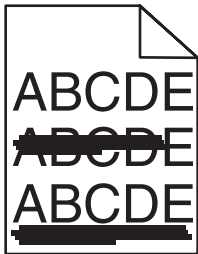

Hieronder volgen mogelijke oplossingen. Probeer een van de volgende opties:

### **Is er een tonercartridge defect of leeg?**

Vervang de tonercartridge die de streep veroorzaakt.

### **Is het verhittingsstation defect of versleten?**

Vervang het verhittingsstation.

## ***Verticale strepen***

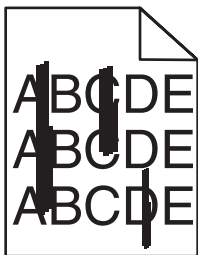

Hieronder volgen mogelijke oplossingen. Probeer een van de volgende opties:

### **Is de toner uitgelopen?**

Selecteer een andere invoerlade.

### **Is er een tonercartridge defect?**

Vervang de tonercartridge die de strepen veroorzaakt.

## ***Afdruk is te licht***

Hieronder volgen mogelijke oplossingen. Probeer een van de volgende opties:

### **Controleer of de instellingen voor de kleuraanpassing niet te licht zijn**

Selecteer in Print Properties (Eigenschappen) een lagere waarde voor Color Adjustment (Kleuraanpassing).  
Verzend dan pas de taak naar de printer.

**Opmerking:** Deze oplossing kan alleen worden toegepast door gebruikers van Windows.

### **Controleer de instelling voor het soort afdruk materiaal**

Controleer in Print Properties (Eigenschappen) of de instelling voor het soort afdruk materiaal overeenkomt met het papier dat in de lade is geplaatst.



## Is de toner bijna op?

Als het bericht **Toner Low <xxxx>** (Toner bijna op <xxxx>) wordt weergegeven of als de afdrukken vager worden, kunt u het volgende doen om de levensduur van de tonercartridge(s) te verlengen:

- 1 Verwijder de tonercartridge(s).
- 2 Schud de cartridge(s) een aantal malen flink heen en weer, van voor naar achter en van links naar rechts, om de toner opnieuw te verdelen.
- 3 Plaats de tonercartridge(s) terug en ga verder met afdrukken.

**Opmerking:** Herhaal deze procedure meerdere keren. Als de afdrukken vaag blijven, is het tijd om de tonercartridge(s) te vervangen.

## Is er een tonercartridge defect?

Vervang de tonercartridge.

## Onregelmatigheden in de afdruk

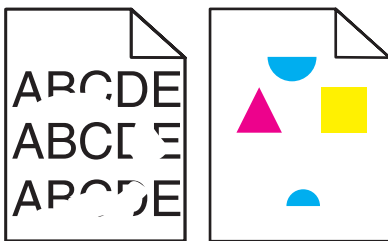

Hieronder volgen mogelijke oplossingen. Probeer een van de volgende opties:

### Heeft het papier in een vochtige omgeving gelegen en daardoor vocht opgenomen?

- Vervang het papier. Gebruik papier uit een nieuw pak.
- Bewaar papier altijd in de originele verpakking en pak het pas uit als u het gaat gebruiken.

### Zorg dat de instelling voor het soort afdruk materiaal overeenkomt met het papier dat in de lade is geplaatst

Wijzig in Print Properties (Eigenschappen) de instelling voor het soort afdruk materiaal zodat deze overeenkomt met het papier dat in de lade is geplaatst.

### Controleer het papier.

Gebruik geen papier met een ruw of vezelig oppervlak.

## Is de toner bijna op?

Als het bericht **Toner Low <xxxx>** (Toner bijna op <xxxx>) wordt weergegeven of als de afdrukken vager worden, kunt u het volgende doen om de levensduur van de tonercartridge(s) te verlengen:

- 1 Verwijder de tonercartridge(s).
- 2 Schud de cartridge(s) een aantal malen flink heen en weer, van voor naar achter en van links naar rechts, om de toner opnieuw te verdelen.
- 3 Plaats de tonercartridge(s) terug en ga verder met afdrukken.

**Opmerking:** Herhaal deze procedure meerdere keren. Als de afdrukken vaag blijven, is het tijd om de tonercartridge(s) te vervangen.

## Is het verhittingsstation defect of versleten?

Vervang het verhittingsstation.

### ***Afdruk is te donker***

Hieronder volgen mogelijke oplossingen. Probeer een van de volgende opties:

#### **Controleer of de instellingen voor Color Adjustment (Kleuraanpassing) niet te donker zijn**

Selecteer in Print Properties (Eigenschappen) een lagere waarde voor Color Adjustment (Kleuraanpassing).  
Verzend dan pas de taak naar de printer.

**Opmerking:** Deze oplossing kan alleen worden toegepast door gebruikers van Windows.

## Is er een tonercartridge defect?

Vervang de tonercartridge.

### ***Afdrukkwaliteit van transparant is laag***

Hieronder volgen mogelijke oplossingen. Probeer een van de volgende opties:

#### **Zorg ervoor dat u transparanten gebruikt die voldoen aan de printerspecificaties.**

Gebruik uitsluitend transparanten die door de fabrikant van de printer worden aanbevolen.

#### **Zorg dat de instelling voor het soort afdruk materiaal is ingesteld op Transparency (Transparanten)**

Wijzig in Print Properties (Eigenschappen) de instelling voor het soort afdruk materiaal in Transparency (Transparanten).

### ***Grijze achtergrond***

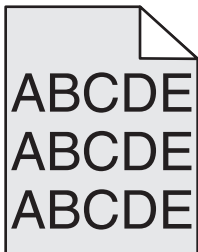

Een tonercartridge is defect. Vervang de tonercartridge.

### ***Verschillen in afdrukdichtheid***

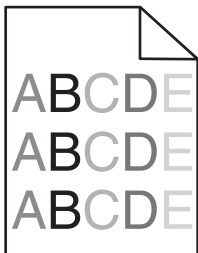

Hieronder volgen mogelijke oplossingen. Probeer een van de volgende opties:

### **Is er een tonercartridge defect?**

Vervang de tonercartridge.

### **Is de photodeveloper-cartridge defect?**

Vervang de photodeveloper-cartridge.

### ***Zwevende afbeeldingen***



Hieronder volgen mogelijke oplossingen. Probeer een van de volgende opties:

### **Is de photodeveloper-cartridge defect?**

Vervang de photodeveloper-cartridge.

### **Controleer de instelling voor het soort afdrukmetaal**

Wijzig in Print Properties (Eigenschappen) de instelling voor het soort afdrukmetaal, zodat deze overeenkomt met het papier dat in de lade is geplaatst.

### ***Onjuiste marges***

Controleer of de papiergeleiders van de geselecteerde lade staan ingesteld op een ander papierformaat dan dat van het geplaatste papier. Schuif de geleiders in dat geval in de juiste positie voor het desbetreffende papierformaat.

### ***Scheve afdruk***

#### **De papiergeleiders controleren**

Schuif de geleiders in de juiste positie voor het formaat papier dat is geplaatst.

#### **Het papier controleren**

Zorg ervoor dat u papier gebruikt dat voldoet aan de printerspecificaties.

### ***Lege pagina's***

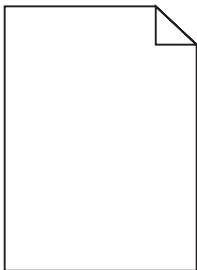

Hieronder volgen mogelijke oplossingen. Probeer een van de volgende opties:

## Is de toner bijna op?

Als het bericht **Toner Low <xxxx>** (Toner bijna op <xxxx>) wordt weergegeven of als de afdrukken vager worden, kunt u het volgende doen om de levensduur van de tonercartridge(s) te verlengen:

- 1 Verwijder de tonercartridge(s).
- 2 Schud de cartridge(s) een aantal malen flink heen en weer, van voor naar achter en van links naar rechts, om de toner opnieuw te verdelen.
- 3 Plaats de tonercartridge(s) terug en ga verder met afdrukken.

**Opmerking:** Herhaal deze procedure meerdere keren. Als de afdrukken vaag blijven, is het tijd om de tonercartridge (s) te vervangen.

## Is de tonercartridge stuk of leeg?

Vervang de tonercartridge.

## Verwijder het verpakkingsmateriaal van de tonercartridge en plaats de cartridge terug.

Raadpleeg de meegeleverde installatiedocumentatie van de printer voor meer informatie.

## *Onvolledige afbeeldingen*

Hieronder volgen mogelijke oplossingen. Probeer een van de volgende opties:

### **Controleer de papiergeleiders.**

Schuif de geleiders in de juiste positie voor het desbetreffende papierformaat.

### **Zorg dat de instelling voor het soort afdruk materiaal overeenkomt met het papier dat in de lade is geplaatst**

Wijzig in Print Properties (Eigenschappen) de instelling voor het soort afdruk materiaal, zodat deze overeenkomt met het papier dat in de lade is geplaatst.

### **Controleer de instelling voor papierformaat.**

Zorg dat de instelling voor papierformaat overeenkomt met het papier dat in de lade is geplaatst.

## *Volledig gekleurde pagina's*

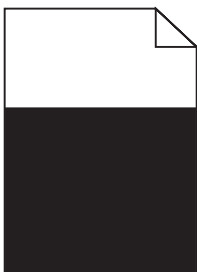

Hieronder volgen mogelijke oplossingen. Probeer een van de volgende opties:

### **Is er een tonercartridge defect?**

Vervang de tonercartridge.

## Heeft de printer onderhoud nodig?

Neem contact op met de klantenservice.

### ***Gekruild papier***

Hieronder volgen mogelijke oplossingen. Probeer een van de volgende opties:

#### **Zorg dat de instelling voor het soort afdruk materiaal overeenkomt met het papier dat in de lade is geplaatst**

Wijzig in Print Properties (Eigenschappen) de instelling voor het soort afdruk materiaal, zodat deze overeenkomt met het papier dat in de lade is geplaatst.

#### **Heeft het papier in een vochtige omgeving gelegen en daardoor vocht opgenomen?**

- Vervang het papier. Gebruik papier uit een nieuw pak.
- Bewaar papier altijd in de originele verpakking tot u het gaat gebruiken.

### ***Tonervlekjes***

Hieronder volgen mogelijke oplossingen. Probeer een van de volgende opties:

#### **Is de toner bijna op?**

Als het bericht **Toner Low <xxxx>** (Toner bijna op <xxxx>) wordt weergegeven of als de afdrukken vager worden, kunt u het volgende doen om de levensduur van de tonercartridge(s) te verlengen:

- 1 Verwijder de tonercartridge(s).
- 2 Schud de cartridge(s) een aantal malen flink heen en weer, van voor naar achter en van links naar rechts, om de toner opnieuw te verdelen.
- 3 Plaats de tonercartridge(s) terug en ga verder met afdrukken.

**Opmerking:** Herhaal deze procedure meerdere keren. Als de afdrukken vaag blijven, is het tijd om de tonercartridge(s) te vervangen.

#### **Is het verhittingsstation defect of versleten?**

Vervang het verhittingsstation.

#### **Is er toner in de papierbaan terechtgekomen?**

Als er te veel toner in de papierbaan is terechtgekomen, neemt u contact op met de klantenondersteuning.

### ***De toner laat los***

Hieronder volgen mogelijke oplossingen. Probeer een van de volgende opties:

#### **Controleer de instelling voor het soort afdruk materiaal**

Wijzig in Print Properties (Eigenschappen) de instelling voor het soort afdruk materiaal, zodat deze overeenkomt met het papier dat in de lade is geplaatst.

#### **Is het verhittingsstation defect of versleten?**

Vervang het verhittingsstation.

# Veelgestelde vragen over afdrucken in kleur

## Wat is het RGB-kleurenschema?

Rood, groen en blauw licht kunnen in verschillende hoeveelheden worden gecombineerd tot een breed scala aan kleuren die in de natuur worden aangetroffen. Rood en groen bijvoorbeeld kunnen samen geel opleveren. In televisie- en computerbeeldschermen worden kleuren op deze manier samengesteld. Het RGB-kleurenschema beschrijft kleuren door de hoeveelheid rood, groen of blauw aan te geven die nodig is om een bepaalde kleur te creëren.

## Wat is het CMYK-kleurenschema?

Inkten of toners in de kleuren cyaan, magenta, geel en zwart kunnen in verschillende hoeveelheden worden afgedrukt om een breed scala van kleuren te verkrijgen die in de natuur terug te vinden zijn. Cyaan en geel bijvoorbeeld kunnen in combinatie de kleur groen opleveren. Drukpersen, inkjetprinters en kleurenlaserprinters produceren op deze manier kleuren. Het CMYK-kleurenschema beschrijft kleuren door de hoeveelheid cyaan, magenta, geel en zwart aan te geven die nodig is om een bepaalde kleur te creëren.

## Hoe wordt kleur gespecificeerd in een document dat moet worden afgedrukt?

Softwareprogramma's specificeren de kleur van een document doorgaans middels RGB- of CMYK-kleurencombinaties. Vaak bieden ze de gebruiker de mogelijkheid de kleur van elk object in een document te wijzigen. Raadpleeg voor meer informatie de Help bij uw software.

## Hoe bepaalt de printer welke kleur moet worden afgedrukt?

Wanneer een gebruiker een document afdrukt, wordt informatie over het type en de kleur van ieder object naar de printer verzonden. De kleureninformatie wordt verstrekt via kleurconversietabellen, waarin de gewenste kleuren worden samengesteld uit de juiste hoeveelheden cyaan, magenta, gele en zwarte toner. Dankzij informatie over objecttypen kunnen verschillende kleurconversietabellen voor verschillende soorten objecten worden gebruikt. Er kan bijvoorbeeld een kleurconversietabel worden gebruikt voor tekst en een andere kleurconversietabel voor fotobeelden.

## De afdruk bevat een zweem. Kan de kleur enigszins worden aangepast?

Soms krijgt een gebruiker de indruk dat de afdruk een zweem bevat (alles wat is afgedrukt lijkt bijvoorbeeld te rood). Dit kan te wijten zijn aan omgevingsomstandigheden, de gebruikte papiersoort, lichtomstandigheden of voorkeuren van de gebruiker. In deze gevallen kan de kleur met de instelling Color Adjustment (Kleuraanpassing) beter op de voorkeuren worden afgestemd. Color Adjustment (Kleuraanpassing) stelt de gebruiker in staat de hoeveelheid toner die wordt gebruikt in kleurvlakken subtiel aan te passen. Door positieve (of negatieve) waarden te kiezen voor cyaan, magenta, geel en zwart (in het gedeelte Color Adjustment (Kleuraanpassing) in Print Properties (Eigenschappen)) wordt de hoeveelheid toner die voor de gekozen kleur wordt gebruikt, iets vermeerderd of verminderd. Als een gebruiker bijvoorbeeld de indruk heeft dat een afdruk te rood is, kan hij door de hoeveelheid magenta en geel te verminderen het gewenste kleureffect verkrijgen.

## Mijn kleurentransparanten lijken donker wanneer ze worden geprojecteerd. Is het mogelijk de kleuren beter weer te geven?

Dit probleem doet zich doorgaans voor wanneer u transparanten projecteert met een spiegelende overheadprojector. Voor de beste projectiekwaliteit van kleuren worden overheadprojectors voor transparanten aanbevolen. Gebruik kleurentransparanten van de aanbevolen soort.

## Contact opnemen met klantenondersteuning

Als u voor klantenondersteuning belt, moet u het volgende bij de hand hebben: een beschrijving van het probleem, het bericht op het display en een beschrijving van wat u al hebt gedaan om een oplossing te vinden.

U hebt ook de modelnaam en het serienummer van de printer nodig. Deze gegevens vindt u aan de binnenkant van de bovenste voorklep van de printer. U kunt het serienummer ook vinden op de pagina met menu-instellingen.

Bel in de Verenigde Staten of Canada (1-800-539-6275). Voor andere landen of regio's bezoekt u de website van Lexmark op [www.lexmark.com](http://www.lexmark.com).

# Kennisgevingen

---

Productnaam:

Lexmark X500n

Productnaam:

Lexmark X502n

Apparaattype:

7100

Model(len):

010

110

## Informatie over deze uitgave

April 2007

**De volgende alinea is niet van toepassing op landen waar de voorwaarden strijdig zijn met de nationale wetgeving:** LEXMARK INTERNATIONAL, INC., LEVERT DEZE PUBLICATIE ALS ZODANIG ZONDER ENIGE VORM VAN GARANTIE, NOCH IMPLICIET, NOCH EXPLICIET, INCLUSIEF MAAR NIET BEPERKT TOT DE IMPLICIETE GARANTIES VAN VERHANDELBAARHEID OF GESCHIKTHEID VOOR EEN BEPAALD DOEL. In sommige rechtsgebieden is afwijzing van expliciete of impliciete garanties bij bepaalde transacties niet toegestaan, het is daarom mogelijk dat deze verklaring niet op u van toepassing is.

Deze publicatie kan technische onjuistheden of typografische fouten bevatten. De informatie in deze publicatie wordt regelmatig herzien, wijzigingen zullen in latere uitgaven worden opgenomen. De producten of programma's die worden beschreven, kunnen te allen tijde worden verbeterd of gewijzigd.

Verwijzingen in deze publicatie naar producten, programma's of diensten houden niet in dat de fabrikant deze producten op de markt wil brengen in alle landen waar de fabrikant actief is. Een verwijzing naar een product, programma of dienst betekent niet dat alleen dat product, dat programma of die dienst kan worden gebruikt. In plaats daarvan kunnen alle functioneel gelijkwaardige producten, programma's of diensten, waarmee geen inbreuk wordt gemaakt op bestaande intellectuele eigendomsrechten, worden gebruikt. De gebruiker is verantwoordelijk voor de evaluatie en controle van de werking in combinatie met andere producten, programma's of diensten, met uitzondering van de producten, programma's of diensten die door de fabrikant zijn aangegeven.

Voor technische ondersteuning van Lexmark gaat u naar **support.lexmark.com**.

Voor informatie over supplies en downloads gaat u naar **www.lexmark.com**.

Als u geen toegang hebt tot internet, kunt u ook per post contact opnemen met Lexmark:

Lexmark International, Inc.  
Bldg 004-2/CSC  
740 New Circle Road NW  
Lexington, KY 40550

© 2007 Lexmark International, Inc.

Alle rechten voorbehouden.

## Handelsmerken

Lexmark en Lexmark met het diamantlogo zijn gedeponeerde handelsmerken van Lexmark International, Inc. in de Verenigde Staten en/of andere landen.

Andere handelsmerken zijn eigendom van hun respectieve houders.

## Conventies

**Opmerking:** hiermee wordt aangegeven dat een bepaald gedeelte nuttige informatie bevat.



**Waarschuwing:** hiermee wordt aangegeven dat een handeling kan leiden tot schade aan de hardware of software van het product.



**Let op:** hiermee wordt aangegeven dat een handeling kan leiden tot lichamelijk letsel.



**Let op:** hiermee wordt aangegeven dat u het gemarkeerde gedeelte *niet* moet aanraken.



**Let op:** hiermee wordt aangegeven dat een bepaald gedeelte *heet kan worden*.



**Let op:** hiermee wordt aangegeven dat u een *schok kunt krijgen*.



**Let op:** hiermee wordt aangegeven dat het *apparaat kan omvallen*.

## Kennisgeving over de LAN-verbindingenkabel

Als een LAN-verbinding tot stand wordt gebracht, moet de LAN-verbindingenkabel die bij de printer wordt geleverd, worden gebruikt. Dit is noodzakelijk om te voldoen aan de FCC-voorschriften en andere voorschriften met betrekking tot elektromagnetische storing voor een digitaal apparaat van klasse B. Als u deze LAN-verbindingenkabel niet gebruikt, kan dat resulteren in een schending van de FCC-voorschriften of andere voorschriften op het gebied van elektromagnetische emissie.

## Voorschriften van de Europese Gemeenschap (EG)

Dit product voldoet aan de veiligheidsvoorschriften van richtlijnen 89/336/EEG, 2006/95/EG en 1999/5/EG van de Commissie van de Europese Gemeenschap aangaande de onderlinge aanpassing van de wetten in de lidstaten met betrekking tot de elektromagnetische compatibiliteit en de veiligheid van elektrische apparaten die zijn ontworpen voor gebruik binnen een bepaald spanningsbereik en in combinatie met radioapparatuur en apparatuur voor een telecommunicatiestation.

De CE-markering geeft aan dat een apparaat voldoet aan de veiligheidsvoorschriften.



Een verklaring waarin staat dat het product voldoet aan de veiligheidseisen van de EG-richtlijnen kan worden verkregen bij de Director of Manufacturing and Technical Support, Lexmark International, S. A., Boigny, Frankrijk.

Dit product voldoet aan de eisen van EN 55022, de veiligheidsvoorschriften van EN 60950 en de EMC-vereisten van EN 55024.

Česky	Společnost Lexmark International, Inc. tímto prohlašuje, že výrobek tento výrobek je ve shodě se základními požadavky a dalšími příslušnými ustanoveními směrnice 1999/5/ES.
Dansk	Lexmark International, Inc. erklærer herved, at dette produkt overholder de væsentlige krav og øvrige relevante krav i direktiv 1999/5/EF.
Deutsch	Hiermit erklärt Lexmark International, Inc., dass sich das Gerät dieses Gerät in Übereinstimmung mit den grundlegenden Anforderungen und den übrigen einschlägigen Bestimmungen der Richtlinie 1999/5/EG befindet.
Ελληνική	ΜΕ ΤΗΝ ΠΑΡΟΥΣΑ Η LEXMARK INTERNATIONAL, INC. ΔΗΛΩΝΕΙ ΟΤΙ ΑΥΤΟ ΤΟ ΠΡΟΪΟΝ ΣΥΜΜΟΡΦΩΝΕΤΑΙ ΠΡΟΣ ΤΙΣ ΟΥΣΙΩΔΕΙΣ ΑΠΑΙΤΗΣΕΙΣ ΚΑΙ ΤΙΣ ΛΟΙΠΕΣ ΣΧΕΤΙΚΕΣ ΔΙΑΤΑΞΕΙΣ ΤΗΣ ΟΔΗΓΙΑΣ 1999/5/ΕΚ.
English	Hereby, Lexmark International, Inc., declares that this type of equipment is in compliance with the essential requirements and other relevant provisions of Directive 1999/5/EC.
Español	Por medio de la presente, Lexmark International, Inc. declara que este producto cumple con los requisitos esenciales y cualesquiera otras disposiciones aplicables o exigibles de la Directiva 1999/5/CE.
Eesti	Käesolevaga kinnitab Lexmark International, Inc., et seade see toode vastab direktiivi 1999/5/EÜ põhinõuetele ja nimetatud direktiivist tulenevatele muudele asjakohastele sätetele.
Suomi	Lexmark International, Inc. vakuuttaa täten, että tämä tuote on direktiivin 1999/5/EY oleellisten vaatimusten ja muiden sitä koskevien direktiivin ehtojen mukainen.

Français	Par la présente, Lexmark International, Inc. déclare que l'appareil ce produit est conforme aux exigences fondamentales et autres dispositions pertinentes de la directive 1999/5/CE.
Magyar	Alulírott, Lexmark International, Inc. nyilatkozom, hogy a termék megfelel a vonatkozó alapvető követelményeknek és az 1999/5/EC irányelv egyéb előírásainak.
Íslenska	Hér með lýsir Lexmark International, Inc. yfir því að þessi vara er í samræmi við grunnkröfur og aðrar kröfur, sem gerðar eru í tilskipun 1999/5/EC.
Italiano	Con la presente Lexmark International, Inc. dichiara che questo prodotto è conforme ai requisiti essenziali ed alle altre disposizioni pertinenti stabilite dalla direttiva 1999/5/CE.
Latviski	Ar šo Lexmark International, Inc. deklarē, ka šis izstrādājums atbilst Direktīvas 1999/5/EK būtiskajām prasībām un citiem ar to saistītajiem noteikumiem.
Lietuvių	Šiuo Lexmark International, Inc. deklaruoja, kad šis produktas atitinka esminius reikalavimus ir kitas 1999/5/EB direktyvos nuostatas.
Malti	Bil-preżenti, Lexmark International, Inc., jiddikjara li dan il-prodott huwa konformi mal-ħtiġijiet essenzjali u ma dispożizzjonijiet oħrajn relevanti li jinsabu fid-Direttiva 1999/5/KE.
Nederlands	Hierbij verklaart Lexmark International, Inc. dat het toestel dit product in overeenstemming is met de essentiële eisen en de andere relevante bepalingen van richtlijn 1999/5/EG.
Norsk	Lexmark International, Inc. erklærer herved at dette produktet er i samsvar med de grunnleggende krav og øvrige relevante krav i direktiv 1999/5/EF.
Polski	Niniejszym Lexmark International, Inc. oświadcza, że niniejszy produkt jest zgodny z zasadniczymi wymogami oraz pozostałymi stosownymi postanowieniami Dyrektywy 1999/5/EC.
Português	A Lexmark International Inc. declara que este produto está conforme com os requisitos essenciais e outras disposições da Diretiva 1999/5/CE.
Slovensky	Lexmark International, Inc. týmto vyhlasuje, že tento produkt spĺňa základné požiadavky a všetky príslušné ustanovenia smernice 1999/5/ES.
Slovensko	Lexmark International, Inc. izjavlja, da je ta izdelek v skladu z bistvenimi zahtevami in ostalimi relevantnimi določili direktive 1999/5/ES.
Svenska	Härmed intygar Lexmark International, Inc. att denna produkt står i överensstämmelse med de väsentliga egenskapskrav och övriga relevanta bestämmelser som framgår av direktiv 1999/5/EG.

## Geluidsemissie

De volgende metingen zijn uitgevoerd conform ISO 7779 en gerapporteerd overeenkomstig ISO 9296.

**Opmerking:** sommige modi zijn wellicht niet van toepassing op uw product.

Gemiddelde geluidsdruk in dBA op 1 meter afstand	
Afdrukken	69 dBA
Scannen	61 dBA
Kopiëren	68 dBA
Gereed	53 dBA

Waarden kunnen gewijzigd worden. Zie [www.lexmark.com](http://www.lexmark.com) voor de huidige waarden.

## AEEA-richtlijn (Afgedankte elektrische en elektronische apparatuur)



Het AEEA-logo geeft aan dat er in de Europese Unie specifieke programma's en procedures zijn voor het hergebruiken van elektronische producten. Wij moedigen het hergebruiken van onze producten aan. Als u meer vragen hebt over de mogelijkheden voor hergebruik, bezoekt u de Lexmark website op [www.lexmark.com](http://www.lexmark.com) voor het telefoonnummer van uw lokale verkoopafdeling.

## ENERGY STAR



## Laserinformatie

Deze printer is in de Verenigde Staten gecertificeerd als een product dat voldoet aan de vereisten van DHHS 21 CFR paragraaf J voor laserproducten van klasse I (1). Elders is de printer gecertificeerd als een laserproduct van klasse I dat voldoet aan de vereisten van IEC 60825-1.

Laserproducten van klasse I worden geacht geen gevaar op te leveren. De printer bevat intern een laser van klasse IIIb (3b), een galliumarsenide laser met een nominaal vermogen van 5 milliwatt en een golflengtebereik van 770-795 nanometer. Het lasersysteem en de printer zijn zodanig ontworpen dat gebruikers nooit blootstaan aan laserstraling die hoger is dan het toegestane niveau voor klasse I-apparaten, tijdens normaal gebruik, onderhoudswerkzaamheden door de gebruiker of voorgeschreven servicewerkzaamheden.

## Waarschuwingsetiket voor de laser

Op de printer kan een etiket met informatie over de laser zijn aangebracht. Zie afbeelding:



## Energieverbruik

### *Stroomverbruik van het product*

In de volgende tabel worden de stroomverbruikskennmerken van het product weergegeven.

**Opmerking:** sommige modi zijn wellicht niet van toepassing op uw product.

Modus	Beschrijving	Stroomverbruik (Watt)
Afdrukken	Er worden papieren kopieën van elektronische invoer gemaakt met het product.	600 W
Kopiëren	Er worden papieren kopieën van papieren originelen gemaakt met het product.	520 W
Scannen	Er worden papieren originelen gescand met het product.	180 W
Gereed	Het product wacht op een afdruktaak.	170 W

Modus	Beschrijving	Stroomverbruik (Watt)
Energiebesparing	De spaarstand van het product is geactiveerd.	< 22 W
Uitgeschakeld (hoog)	Het product is aangesloten op een stopcontact, maar het apparaat is uitgeschakeld.	N.v.t.
Uitgeschakeld (laag) (Uitgeschakeld (<1 W))	De printer is aangesloten op een stopcontact, het apparaat is uitgeschakeld en verbruikt zo min mogelijk stroom.	N.v.t.
Uit	Het product is aangesloten op een stopcontact, maar het apparaat is uitgeschakeld.	N.v.t. W

De stroomverbruikniveaus in de vorige tabel zijn metingen op basis van tijdgemiddelden. Stroompieken kunnen aanzienlijk hoger zijn dan het gemiddelde.

Waarden kunnen gewijzigd worden. Zie [www.lexmark.com](http://www.lexmark.com) voor de huidige waarden.

### ***Spaarstand***

Dit product werd ontworpen met een energiebesparende modus, genaamd Spaarstand. De spaarstand is het equivalent van de modus Slapen van EPA. De spaarstand bespaart energie door het energieverbruik te verlagen tijdens langdurige periodes waarin de printer niet wordt gebruikt. De spaarstand wordt automatisch ingeschakeld als het product niet wordt gebruikt tijdens een opgegeven tijdsduur, die de time-out voor de spaarstand wordt genoemd.

Standaard is de time-out voor de spaarstand voor dit product ingesteld op (in minuten):	30 minuten
---	------------

U kunt de time-out voor de spaarstand via de configuratiemenu's instellen tussen 1 minuut en 240 minuten. Als u de time-out voor de spaarstand instelt op een lage waarde, vermindert het energieverbruik, maar kan de responstijd van het product toenemen. Als u de time-out voor de spaarstand instelt op een hoge waarde, reageert de printer snel, maar wordt er meer energie verbruikt.

### ***Printer is uitgeschakeld***

Als dit product een stand heeft waarin het is uitgeschakeld maar er nog steeds een kleine hoeveelheid energie wordt verbruikt en u wilt het stroomverbruik van het product volledig stoppen, moet u de stekker van het product uit het stopcontact trekken.

### ***Totaal energieverbruik***

Het is soms handig om het totale energieverbruik van het product te berekenen. Aangezien het stroomverbruik wordt aangegeven in watt, moet het stroomverbruik worden vermenigvuldigd met de tijd dat elke stand actief is op het product. Zo kunt u het energieverbruik berekenen. Het totale energieverbruik van het product is de som van het energieverbruik voor alle standen.

# Index

---

## Symbolen

(Paper Jam A1) Papier vast A1 101  
(Paper Jam A2) Papier vast A2 101  
(Paper Jam B) Papier vast B 101  
(Paper Jam C) Papier vast C 101  
<xx> Service Call: <message>  
(Bellen voor <xx>-service: <bericht>) 98

## A

aansluiten, kabels 30  
ADF Cover Open: Close ADF Cover (ADF-klep open: sluit ADF-klep) 98  
ADF Jam: Open ADF Cover and Clear Jam (Papier vast in ADF: open ADF-klep en verhelp papierstoring) 98  
afdrukken  
  configuratiepagina 48  
  gegevens supplies 48  
  installeren, printersoftware 48  
  netwerkinformatie 48  
  via Macintosh 48  
  via Windows 48  
  voorbeeldpagina 49  
afdrukken, problemen oplossen  
  afdrukken taak duurt heel lang 124  
  er komen onverwachte pagina-einden voor 124  
  gekruld papier 141  
  laden koppelen lukt niet 124  
  meertalige PDF's worden niet afgedrukt 123  
  onjuiste marges 139  
  papier loopt regelmatig vast 133  
  taken worden niet afgedrukt 123  
afdrukkwaliteit  
  de glasplaat reinigen 105  
  stofwerend glas reinigen 106  
afdrukkwaliteit, problemen oplossen  
  afdruk is te donker 138  
  afdruk is te licht 136  
  foutieve kleurenregistratie 134  
  grijze achtergrond 138  
  herhaalde storingen 134  
  horizontale strepen 136

lage kwaliteit  
transparantafdruk 138  
lege pagina's 139  
licht gekleurde streep, witte streep of streep met de verkeerde kleur 135  
onregelmatigheden in afdruk 137  
onvolledige afbeeldingen 140  
scheve afdruk 139  
toner laat los 141  
tonervlekjes 141  
verschillen in  
  afdrukdichtheid 138  
  verticale strepen 136  
vlekkerige verticale afdruk 135  
volledig gekleurde pagina's 140  
zwevende afbeeldingen 139  
afdruktaak  
  annuleren vanuit Mac OS 9 50  
  annuleren via bureaublad Windows 49  
  annuleren via een Macintosh-computer met Mac OSX 50  
  annuleren via taakbalk Windows 49  
annuleren  
  faxtaak 64  
  groepsfax 63  
  kopieertaak 55  
  scantaak 60  
Answering (Bezig met antwoorden) 98  
Auto Clear (Automatisch wissen)  
  inschakelen 121  
  automatisch wissen  
  inschakelen 121  
Awaiting Redial (Bezig met voorbereiden opnieuw kiezen) 98

## B

bedieningspaneel 13  
  de beheerdersmenu's ontgrendelen 119  
  de beheerdersmenu's vergrendelen 119  
bellen met  
  klantenondersteuning 142  
bestellen  
  overloopfles 112  
  photodeveloper-cartridge 112  
  tonercartridges 111

  verhittingsstation 112  
bewaren  
  papier 45  
  supplies 104  
bewerken  
  tekst in documenten (OCR) 57  
Bezig met kalibreren 98  
briefhoofdpapier  
  richtlijnen 41  
buitenkant van de printer  
  reinigen 104  
Busy (Bezig) 98

## C

C Toner Empty: Replace Toner C (C-toner leeg: vervang C-toner) 98  
Cannot Copy: Cancel  
  2in1/4in1-Copy to Exec/B5 (Kan niet kopiëren: annuleer 2in1/4in1-Kopiëren naar Exec/B5) 98  
Cannot Copy: Cancel Copy to Small Paper (Kan niet kopiëren: annuleer kopiëren naar klein formaat papier) 99  
Communication Error (Communicatiefout) 99  
configuratiepagina afdrukken 48  
contact opnemen met  
  klantenondersteuning 142  
Cover Open: Close Front Cover (Klep is open: sluit de voorklep) 99  
Cover Open: Close OPC Cover (Klep is open: sluit de OPC-klep) 99  
Cover Open: Close Rear Cover (Klep is open: sluit achterklep) 99

## D

de standaardlade veranderen in een lade voor papier van het formaat Legal 35  
Dial Fail (Kan niet kiezen) 99  
Dialing (Kiezen) 99  
display, bedieningspaneel 13  
displayproblemen oplossen  
  display is leeg 123  
documenten  
  tekst scannen om te bewerken 57

documenten afdrukken  
  via Macintosh 48  
  via Windows 48  
Duplicate IP: Duplicate IP Address  
Found (Dubbel IP: dubbel IP-adres  
gevonden) 99

## E

effenen 59  
Email Size Over: Email Size Limit  
Exceeded (E-mail te groot: limiet e-  
mailgrootte overschreden) 99  
Embedded Web Server 121  
emissie, kennisgevingen 145, 146  
enveloppen  
  richtlijnen 42  
Ethernetpoort 30  
etiketten  
  richtlijnen 44  
Even geduld 101

## F

fabriekswaarden herstellen 120  
Fail to Connect to Server: Server  
Connection Failed (Kan geen  
verbinding maken met server:  
serververbinding mislukt) 99  
fax  
  ontvangstmodi 65  
  resolutie 71  
faxen  
  aanpassen, instellingen voor het  
  faxactiviteitenrapport 66  
  aantal besignalen instellen  
  waarna oproep wordt  
  beantwoord 70  
  ADF gebruiken 62  
  afdrukken,  
  faxactiviteitenrapporten 66  
  afdrukken, lijst voor verkort  
  kiezen 67  
  annuleren, faxtaak 64  
  annuleren, groepsfax 63  
  bewerken, nummers voor verkort  
  kiezen 67  
  de snelkeuzelijst afdrukken 68  
  fax ontvangen aan het einde van  
  een gesprek 65  
  fax ontvangen van een interne  
  telefoon 66  
  fax verzenden aan het einde van  
  een gesprek 64  
  fax verzenden indien PBX wordt  
  gebruikt 70

faxen lichter of donkerder  
  maken 71  
  faxresolutie wijzigen 71  
  het afdrukformaat van inkomende  
  faxen verkleinen 73  
  informatie over  
  faxontvangstmodi 65  
  instellen, datum 27  
  instellen, faxontvangstmodus 65  
  instellen, naam en nummer voor  
  uitgaande faxen 26  
  instellen, nummers voor verkort  
  kiezen 67  
  instellen, tijd 27  
  kiesmodus instellen 69  
  kiesopties 68  
  kiezen, een faxverbinding 16  
  papierlade voor binnenkomende  
  faxen selecteren 72  
  realtime faxtransmissies  
  instellen 72  
  snelkeuzenummers bewerken 67  
  snelkeuzenummers instellen 67  
  tijdens het telefoneren 64  
  verzenden, groepsfax 63  
  via de glasplaat 63  
  volume instellen 69  
faxen, problemen oplossen  
  kan geen faxen verzenden of  
  ontvangen 129  
  kan wel faxen ontvangen, maar  
  niet verzenden 131  
  kan wel faxen verzenden, maar  
  niet ontvangen 130  
  ontvangen fax heeft een slechte  
  afdrukkwaliteit 132  
Fuser Life: Replace Fuser  
(Levensduur verhitingsstation:  
vervang verhitingsstation) 99

## G

geluidsniveaus 146  
Gereed 101  
glasplaat  
  reinigen 105  
groepsfax  
  annuleren 63  
  verzenden 63

## I

Incoming Call (Inkomende  
oproep) 99  
Initializing (Initialiseren) 100  
installeren, printersoftware 48

instellen  
  Default Mode  
  (Standaardmodus) 120  
  papiersoort 38  
invoerladen koppelen 39

## J

Job # (Taaknr.) 100

## K

K Toner Empty: Replace Toner K  
(K-toner leeg: vervang K-toner) 98  
kabels aansluiten  
  Ethernet 30  
  USB 30  
karton  
  richtlijnen 44  
kennisgevingen 144, 145, 146,  
147, 148  
kiesmodus  
  Pulse (Pulskeuze) 69  
  Touch Tone (Toonkeuze) 69  
kiesopties, faxen 68  
Kiezen met hoorn op haak  
  gebruiken 64  
knoppen, bedieningspaneel 13  
kopieerkwaliteit  
  aanpassen 53  
kopiëren  
  aanpassen, kwaliteit 53  
  een kopie lichter of donkerder  
  maken 54  
  kopie maken 51  
  kopieertaak annuleren 55  
  meerdere pagina's op één vel 53  
  selecteren, papierformaat voor  
  kopieën 52  
  selecteren, papierlade voor  
  kopieën 51  
  sorteren, exemplaren 54  
  vergroten, kopie 52  
  verkleinen, kopie 52  
kopiëren, problemen oplossen  
  documenten of foto's worden  
  gedeeltelijk gekopieerd 127  
  klep scannereenheid sluit  
  niet 125  
  kopieerfunctie reageert niet 125  
  slechte kwaliteit van gescande  
  afbeeldingen 128  
  slechte kwaliteit van kopieën 125  
koppelen van invoerladen 39

## L

- lade voor 530 vel
  - vullen 32
- lade voor papier van Legal-formaat
  - laden 35
- laden
  - lade voor 530 vel 32
  - lade voor Legal-papier 35
  - standaardlade 32
- lader voor 530 vel
  - installeren 28
- lader, 530 vel
  - bevestigen 29
  - verwijderen 115
- lampje, indicatie 13

## M

- M Toner Empty: Replace Toner M (M-toner leeg: vervang M-toner) 98
- Machine Settings (Apparaatinstellingen), menu 91
- meerdere pagina's op één vel 53
- Memory Full (Geheugen vol) 100
- Memory Near Full (Geheugen bijna vol) 100
- Menu Copy Settings (Kopieerinstellingen) 85
- Menu Fax Directory (Faxdirectory) 90
- Menu Fax Settings (Faxinstellingen) 88
- Menu Network Settings (Netwerkinstellingen) 94
- Menu Settings (Instellingen) 95
- menu's
  - Copy Settings (Kopieerinstellingen) 85
  - diagram met 84
  - Fax Directory (Faxdirectory) 90
  - Fax Settings (Faxinstellingen) 88
  - Instellingen 95
  - Machine Settings (Apparaatinstellingen) 91
  - Network Settings (Netwerkinstellingen) 94
  - Reports Print (Rapporten afdrukken) 94
  - Scan Settings (Scaninstellingen) 86
- Missing: Install Fuser Unit (Ontbreekt: installeer verhittingseenheid) 100

- Missing: Install OPC Belt (Ontbreekt: installeer OPC-band) 100

- Missing: Install Toner <x> (Ontbreekt: installeer <x>-toner) 100

- Missing: Install Transfer Roller (Ontbreekt: installeer overdrachtról) 100

## N

- netwerkinformatie afdrukken 48
- niet-reagerende printer controleren 123
- No Memory: Out of Memory (Geen geheugen: onvoldoende geheugen) 100
- No Response (Geen reactie) 100

## O

- OCR, tekst in documenten bewerken 57
- onlineklantenondersteuning 123
- ontgrendelen
  - beheerdersmenu's 119
- ontvangen, fax
  - aan het einde van een gesprek 65
  - instellen, faxontvangstmodus 65
  - van een interne telefoon 66
- OPC Belt Life: Replace OPC Belt (Levensduur OPC-band: vervang OPC-band) 100
- OPC Exhausted: Replace OPC Belt (OPC versleten: vervang OPC-band) 100
- opties
  - lader voor 530 vel 28
- Opwarmen... 103
- overloopfles
  - bestellen 112

## P

- Paper Change: Load Tray<x> <paper type> (Vervang papier: vul lade <x> met <papiersoort>) 100
- Paper Empty: Load Tray 1 <paper type> (Geen papier: vul lade 1 met <papiersoort>) 101
- Paper Empty: Load Tray 2 <paper type> (Geen papier: vul lade 2 met <papiersoort>) 101
- Paper Error: Load Tray 1 <paper type> (Papierfout: vul lade 1 met <papiersoort>) 101

## papier

- bewaren 45
- briefhoofdpapier 41
- capaciteit 47
- kenmerken 40
- ongeschikt 41
- selecteren 41
- soort instellen 38
- voorbedrukte formulieren 41
- papierformaten, ondersteunde 45
- papiergewichten, ondersteunde 47
- papierinvoer, problemen oplossen
  - bericht blijft staan nadat storing is verholpen 134
- papiersoorten
  - geschikt voor welke lade(n) 46
- papierstoringen
  - achter achterklep 79
  - in of bij lade 1 76
  - in of bij lade 2 78
  - voorkomen 74
- PC Printing (Bezig met afdrukken vanaf pc) 101
- PF1 Kit Life: Replace PF Kit 1 (Levensduur papierinvoerrolset 1: vervang papierinvoerrolset 1) 101
- PF2 Kit Life: Replace PF Kit 2 (Levensduur papierinvoerrolset 2: vervang papierinvoerrolset 2) 101
- photodeveloper-cartridge
  - bestellen 112
- Place Next Page: Then Press Set (Plaats volgende pagina: druk vervolgens op Instellen) 101
- Power Saver (Spaarstand)
  - aanpassen 120
- printer
  - configuraties 10
  - installeren op nieuwe locatie 118
  - modellen 10
  - verplaatsen 112, 118
- printer aansluiten op
  - antwoordapparaat 23
  - computermodem 25
  - telefoon 22
  - telefoonwandcontactdoos 20
  - telefoonwandcontactdoos in Duitsland 21
- printerberichten
  - (Paper Jam A1) Papier vast A1 101
  - (Paper Jam A2) Papier vast A2 101
  - (Paper Jam B) Papier vast B 101

(Paper Jam C) Papier vast C 101  
 <xx> Service Call: <message> (Bellen voor <xx>-service: <bericht>) 98  
 ADF Cover Open: Close ADF Cover (ADF-klep open: sluit ADF-klep) 98  
 ADF Jam: Open ADF Cover and Clear Jam (Papier vast in ADF: open ADF-klep en verhelp papierstoring) 98  
 Answering (Bezig met antwoorden) 98  
 Awaiting Redial (Bezig met voorbereiden opnieuw kiezen) 98  
 Bezig met kalibreren 98  
 Busy (Bezig) 98  
 C Toner Empty: Replace Toner C (C-toner leeg: vervang C-toner) 98  
 Cannot Copy: Cancel  
 2in1/4in1-Copy to Exec/B5 (Kan niet kopiëren: annuleer 2in1/4in1-Kopiëren naar Exec/B5) 98  
 Cannot Copy: Cancel Copy to Small Paper (Kan niet kopiëren: annuleer kopiëren naar klein formaat papier) 99  
 Communication Error (Communicatiefout) 99  
 Cover Open: Close Front Cover (Klep is open: sluit de voorklep) 99  
 Cover Open: Close OPC Cover (Klep is open: sluit de OPC-klep) 99  
 Cover Open: Close Rear Cover (Klep is open: sluit achterklep) 99  
 Dial Fail (Kan niet kiezen) 99  
 Dialing (Kiezen) 99  
 Duplicate IP: Duplicate IP Address Found (Dubbel IP: dubbel IP-adres gevonden) 99  
 Email Size Over: Email Size Limit Exceeded (E-mail te groot: limiet e-mailgrootte overschreden) 99  
 Even geduld 101  
 Fail to Connect to Server: Server Connection Failed (Kan geen verbinding maken met server: serververbinding mislukt) 99  
 Fuser Life: Replace Fuser (Levensduur verhittingsstation: vervang verhittingsstation) 99  
 Gereed 101  
 Incoming Call (Inkomende oproep) 99  
 Initializing (Initialiseren) 100  
 Job # (Taaknr.) 100  
 K Toner Empty: Replace Toner K (K-toner leeg: vervang K-toner) 98  
 M Toner Empty: Replace Toner M (M-toner leeg: vervang M-toner) 98  
 Memory Full (Geheugen vol) 100  
 Memory Near Full (Geheugen bijna vol) 100  
 Missing: Install Fuser Unit (Ontbreekt: installeer verhittingseenheid) 100  
 Missing: Install OPC Belt (Ontbreekt: installeer OPC-band) 100  
 Missing: Install Toner <x> (Ontbreekt: installeer <x>-toner) 100  
 Missing: Install Transfer Roller (Ontbreekt: installeer overdrachtrol) 100  
 No Memory: Out of Memory (Geen geheugen: onvoldoende geheugen) 100  
 No Response (Geen reactie) 100  
 OPC Belt Life: Replace OPC Belt (Levensduur OPC-band: vervang OPC-band) 100  
 OPC Exhausted: Replace OPC Belt (OPC versleten: vervang OPC-band) 100  
 Opwarmen... 103  
 Paper Change: Load Tray<x> <paper type> (Vervang papier: vul lade <x> met <papiersoort>) 100  
 Paper Empty: Load Tray 1 <paper type> (Geen papier: vul lade 1 met <papiersoort>) 101  
 Paper Empty: Load Tray 2 <paper type> (Geen papier: vul lade 2 met <papiersoort>) 101  
 Paper Error: Load Tray 1 <paper type> (Papierfout: vul lade 1 met <papiersoort>) 101  
 PC Printing (Bezig met afdrucken vanaf pc) 101  
 PF1 Kit Life: Replace PF Kit 1 (Levensduur papierinvoerrolset 1: vervang papierinvoerrolset 1) 101  
 PF2 Kit Life: Replace PF Kit 2 (Levensduur papierinvoerrolset 2: vervang papierinvoerrolset 2) 101  
 Place Next Page: Then Press Set (Plaats volgende pagina: druk vervolgens op Instellen) 101  
 Printing (Bezig met afdrucken) 101  
 Receiving (Bezig met ontvangen) 101  
 RX Comm Error (Communicatiefout bij ontvangen) 101  
 Scan Calibration Error (Scannerkalibratiefout) 101  
 Scan Lock Error: Unlock Scanner (Scannervergrendelingsfout: ontgrendel scanner) 102  
 Scan Memory Near Full (Scangeheugen bijna vol) 102  
 Scan Network Disconnect (Netwerkverbinding scanner verbroken) 102  
 Scan USB Disconnect (USB-verbinding scanner verbroken) 102  
 Scanning Page (Bezig met scannen pagina) 102  
 Send Email Notify: Send Email Notification (Bericht via e-mail verzenden: e-mailbericht verzenden) 102  
 Sending File (Bezig met bestand verzenden) 102  
 Set Correct Paper (Stel het juiste papier in) 102  
 Sleep (Slapen) 102  
 TAD Answering (Beantwoorden via antwoordapparaat) 102  
 Toner Error: Install Supported Toner Cartridge (Tonerfout: installeer ondersteunde tonercartridge) 102  
 Toner Low <xxxx> (Toner bijna op <xxxx>) 102  
 TR Belt Life: Replace Transfer Belt (Levensduur overdrachtsband: vervang overdrachtsband) 103



- TR Kit Life: Replace PQ Kit (Levensduur overdrachtspakket: vervang PQ-pakket) 103
  - Transmitting (Bezig met verzenden) 102
  - Tray 1 Missing: Insert Tray (Lade 1 ontbreekt: plaats lade) 103
  - Tray 1\_2 Missing: Insert Tray (Lade 1\_2 ontbreekt: plaats lade) 103
  - Tray 2 Missing: Insert Tray (Lade 2 ontbreekt: plaats lade) 103
  - TX Comm Error (Communicatiefout bij verzending) 103
  - Waste Pack Full (Overlooppakket vol) 103
  - Y Toner Empty: Replace Toner Y (Y-toner leeg: vervang Y-toner) 98
  - printeropties, problemen oplossen laders 133
    - optie functioneert niet 132
  - Printing (Bezig met afdrukken) 101
  - problemen met vastgelopen en verkeerd ingevoerd papier oplossen
    - papier vast in de ADF 81
  - problemen oplossen
    - contact opnemen met klantenondersteuning 142
    - niet-reagerende printer controleren 123
    - onlineklantenondersteuning 123
    - veelgestelde vragen over afdrukken in kleur 142
  - problemen oplossen, afdrukken afdrukken taak duurt heel lang 124
    - er komen onverwachte pagina-einden voor 124
    - gekruld papier 141
    - laden koppelen lukt niet 124
    - meertalige PDF's worden niet afgedrukt 123
    - onjuiste marges 139
    - papier loopt regelmatig vast 133
    - taken worden niet afgedrukt 123
  - problemen oplossen, afdrukkwaliteit
    - afdruk is te donker 138
    - afdruk is te licht 136
    - foutieve kleurenregistratie 134
    - grijze achtergrond 138
    - herhaalde storingen 134
    - horizontale strepen 136
    - lage kwaliteit
    - transparantafdruk 138
    - lege pagina's 139
    - licht gekleurde streep, witte streep of streep met de verkeerde kleur 135
    - onregelmatigheden in afdruk 137
    - onvolledige afbeeldingen 140
    - scheve afdruk 139
    - toner laat los 141
    - tonervlekjes 141
    - verschillen in afdrumdichtheid 138
    - verticale strepen 136
    - vlekkerige verticale afdruk 135
    - volledig gekleurde pagina's 140
    - zwevende afbeeldingen 139
  - problemen oplossen, display display is leeg 123
  - problemen oplossen, fax
    - kan geen faxen verzenden of ontvangen 129
    - kan wel faxen ontvangen, maar niet verzenden 131
    - kan wel faxen verzenden, maar niet ontvangen 130
    - ontvangen fax heeft een slechte afdrukkwaliteit 132
  - problemen oplossen, kopiëren documenten of foto's worden gedeeltelijk gekopieerd 127
  - klep scannereenheid sluit niet 125
  - kopieerfunctie reageert niet 125
  - slechte kwaliteit van gescande afbeeldingen 128
  - slechte kwaliteit van kopieën 125
  - problemen oplossen, papierinvoer bericht blijft staan nadat storing is verholpen 134
  - problemen oplossen, printeropties laders 133
    - optie functioneert niet 132
  - problemen oplossen, scannen de scannerfunctie reageert niet 127
    - documenten of foto's worden gedeeltelijk gescand 128
    - kan niet vanaf een computer scannen 128
    - klep scannereenheid sluit niet 125
    - scannen duurt te lang of de computer loopt vast tijdens scannen 127
    - scannen mislukt 127
    - problemen oplossen, vastgelopen en verkeerd ingevoerd papier papier vast in de ADF 81
    - Pulse (Pulskeuze), kiesmodus 69
- ## R
- rapporten
    - faxactiviteiten 66
    - Lijst voor verkort kiezen 67
    - Speed Dial List (Snelkeuzelijst) 68
  - rapporten, fax
    - aanpassen, instellingen 66
  - realtime faxtransmissie 72
  - Receiving (Bezig met ontvangen) 101
  - recycling
    - WEEE-verklaring 147
  - reinigen
    - buitenkant van de printer 104
    - glasplaat 105
    - stofwerend glas 106
  - Reports Print (Rapporten afdrukken), menu 94
  - richtlijnen
    - briefhoofdpapier 41
    - enveloppen 42
    - etiketten 44
    - karton 44
    - transparanten 42
  - RJ11-adapter, gebruiken 17
  - RX Comm Error (Communicatiefout bij ontvangen) 101
- ## S
- Scan Calibration Error (Scannerkalibratiefout) 101
  - Scan Lock Error: Unlock Scanner (Scannervergrendelingsfout: ontgrendel scanner) 102
  - Scan Memory Near Full (Scangeheugen bijna vol) 102
  - Scan Network Disconnect (Netwerkverbinding scanner verbroken) 102
  - Scan Settings (Scaninstellingen), menu 86
  - Scan USB Disconnect (USB-verbinding scanner verbroken) 102

- scannen
  - bedieningspaneel gebruiken 60
  - de instelling Document Size (Documentformaat) wijzigen 61
  - gescand beeld lichter of donkerder maken 61
  - instellingen aanpassen via de computer 57
  - naar een computer scannen via het netwerk 60
  - rechtstreeks naar toepassingen 57
  - resolutie aanpassen 61
  - scan annuleren 60
  - scandirectory instellen 60
  - scannen naar een computer 60
  - scannen naar een e-mailadres 60
  - scannen naar een FTP-adres 60
  - tekst bewerken 57
  - uit kranten en tijdschriften 59
  - via de computer 56
  - zoeken in de scandirectory 60
- scannen, problemen oplossen
  - de scannerfunctie reageert niet 127
  - documenten of foto's worden gedeeltelijk gescand 128
  - kan niet vanaf een computer scannen 128
  - klep scannereenheid sluit niet 125
  - scannen duurt te lang of de computer loopt vast tijdens scannen 127
  - scannen mislukt 127
- scanner
  - vergrendelen 113
- Scanning Page (Bezig met scannen pagina) 102
- scanresolutie
  - aanpassen 61
- Send Email Notify: Send Email Notification (Bericht via e-mail verzenden: e-mailbericht verzenden) 102
- Sending File (Bezig met bestand verzenden) 102
- Set Correct Paper (Stel het juiste papier in) 102
- Sleep (Slapen) 102
- snelkiezen
  - snelkeuzenummers bewerken 67
  - snelkeuzenummers instellen 67
- sorteren, exemplaren 54
- standaardlade
  - laden 32
  - veranderen in lade voor papier van formaat Legal 35
- standaarduitvoerlade
  - installeren 38
- stofwerend glas
  - reinigen 106
- storingen
  - achter achterklep 79
  - in of bij lade 1 76
  - in of bij lade 2 78
  - openen 74
  - voorkomen 74
- supplies
  - bewaren 104
  - tonerbesparing 104
- supplies, bestellen
  - overloopfles 112
  - photodeveloper-cartridge 112
  - tonercartridges 111
  - verhittingsstation 112
- supplies, gegevens afdrukken 48
- T**
  - taak annuleren
    - vanuit Mac OS 9 50
    - via bureaublad Windows 49
    - via een Macintosh-computer met Mac OSX 50
    - via het bedieningspaneel 49
    - via taakbalk Windows 49
  - TAD Answering (Beantwoorden via antwoordapparaat) 102
  - telefoonkaart
    - gebruiken met de functie Kiezen met hoorn op haak 64
    - gebruiken tijdens het telefoneren 64
  - toner
    - zuinig omgaan met 104
  - Toner Error: Install Supported
  - Toner Cartridge (Tonerfout: installeer ondersteunde tonercartridge) 102
  - Toner Low <xxxx> (Toner bijna op <xxxx>) 102
  - tonerbesparing 104
  - tonercartridges
    - bestellen 111
  - Touch Tone (Toonkeuze), kiesmodus 69
  - TR Belt Life: Replace Transfer Belt (Levensduur overdrachtsband: vervang overdrachtsband) 103
- TR Kit Life: Replace PQ Kit (Levensduur overdrachtspakket: vervang PQ-pakket) 103
- Transmitting (Bezig met verzenden) 102
- transparanten
  - richtlijnen 42
- Tray 1 Missing: Insert Tray (Lade 1 ontbreekt: plaats lade) 103
- Tray 1\_2 Missing: Insert Tray (Lade 1\_2 ontbreekt: plaats lade) 103
- Tray 2 Missing: Insert Tray (Lade 2 ontbreekt: plaats lade) 103
- TX Comm Error (Communicatiefout bij verzending) 103
- U**
  - uitvoerlade
    - installeren 38
  - USB-poort 30
- V**
  - veelgestelde vragen over afdrukken in kleur 142
  - veiligheidsinformatie 9
  - verbinding maken
    - via de RJ11-adapter 17
  - vergrendelen
    - beheerdersmenu's 119
    - scanner 113
  - vergroten, kopie 52
  - verhittingsstation
    - bestellen 112
  - verkleinen, kopie 52
  - Verkort kiezen
    - bewerken, nummers voor verkort kiezen 67
    - instellen, nummers voor verkort kiezen 67
  - verplaatsen van printer 112, 118
  - via de RJ11-adapter 17
  - volume-instellingen 69
  - voorbeeldpagina, afdrukken 49
- W**
  - wachtwoord
    - beheerdersmenu's 119
  - wachtwoord van de
    - beheerdersmenu's wijzigen 119
  - Waste Pack Full (Overlooppakket vol) 103
- Y**
  - Y Toner Empty: Replace Toner Y (Y-toner leeg: vervang Y-toner) 98