

Referansekort Lexmark C720

Kontrollpanel

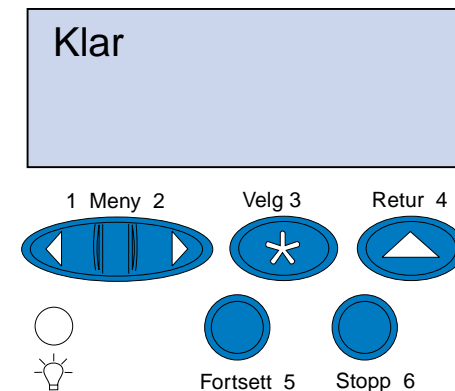

Trykk på **<Meny>** for å

- åpne menyene fra Klar-tilstand
- bla gjennom menyer eller verdier
- øke eller redusere en numerisk verdi
- vise Jobbmeny eller Rekvistameny mens skriveren er opptatt

Trykk på **Velg** for å

- velge elementet på den andre linjen på skjermen
- lagre valget som en ny standardinnstilling

Trykk på **Retur** for å

- gå tilbake til forrige menynivå

Trykk på **Stopp** for å

- midlertidig stoppe all utskriftsaktivitet uten å miste data

Trykk på **Fortsett** for å

- avslutte skrivermenyene og gå tilbake til Klar-tilstand
- fjerne meldinger

Oversikt over skrivermenyer

Menyer eller menyelementer i *kursiv* vises bare når påkrevd tilleggsutstyr er installert.

Rekvistameny
<Farge>toner
Status skuff <x>
Fotofremkaller
Oljeflaske
Oppsaml.flaske
Fikseringsenhet
Fiks.renser
Skift rekvisita
Levetid
Vedlikehold

Fargemeny
Fotoforbedring
Utskriftskvalitet
Fargejustering

Papirmeny
Papirkilde
Papirstørrelse
Papirtype
Tilpassede typer
Skift størrelse
Papirvekt
Papirfylling

Etterbeh.meny
Dupleks
Duplexinnbinding
Kopier
Blanke sider
Sortering
Skillark
Skillarkkilde
Flersidekant
Nedskalering
Flersiderekkef.ig.
Flersidevisning

Verktøymeny
Skriv ut oppsett
Skriv ut
nettoppsett-<x>
Skriv skrifter
Skriv ut katalog
Fabrikkoppsett
Formater flash
Defragmenter flash
Formater disk
Jobbstatistikk
Hexades. verdier

Jobbmeny
Konfidensiell jobb
Tilbakestill skriver
Avbryt faks
Holdte jobber

Oppsettmeny
Skriverspråk
Strømsparer
Lagre ressurs
Last ned til
Tidsavbrudd utskrift
Fortsett automatisk
Ventetidsutkobling
Gjenopprett v/stopp
Sidebeskyttelse
Skjermsspråk
Alarmkontroll
Jobbufferstørrelse
Jobbkontoføring
Utskriftsområde
Tonersparer
Venstre marg

PCL emul-meny
Skriftkilde
Skriftnavn
Punktstørrelse
Tegnbredde
Symbolsett
Retning
Linjer pr. side
A4-bredde
Auto CR etter LF
Auto LF etter CR
Endre skulfrn

PostScript-meny
Skriv ut PS-feil
Skriftprioritet
Bildeutjevning

Parallellmeny
PCL SmartSwitch
PS SmartSwitch
NPA-modus
Parallellbuffer
Jobbufring
Avansert status
Protokoll
Følge Init
Parallellmodus 1
Parallellmodus 2

Seriellmeny
PCL SmartSwitch
PS SmartSwitch
NPA-modus
Seriell buffer
Jobbufring
RS-232/RS-422
RS-422-polaritet
Seriell protokoll
Robust XON
Baud
Databit
Paritet
Følge DSR

Nettverksmeny
PCL SmartSwitch
PS SmartSwitch
NPA-modus
Nettverksbuffer
Jobbufring
MAC binær PS
Nettverksoppsett <x>

Infrarødmeny
Infrarød port
PCL SmartSwitch
PS SmartSwitch
NPA-modus
Infrarød buffer
Jobbufring
Vindusstørrelse
Overf.forsinkelse
Maks baudhast.

LocalTalk-meny
LocalTalk-port
PCL SmartSwitch
PS SmartSwitch
NPA-modus
LocalTalk-buffer
Jobbufring
NPA-verter
LocalTalk-navn
LocalTalk-adr.
LocalTalk-son

USB-meny
PCL SmartSwitch
PS SmartSwitch
NPA-modus
USB-buffer
MAC binær PS
Jobbufring

Problemløsning

37 Ikke nok minne

Denne meldingen betyr følgende:

Det er ikke plass i skriverminnet til å fortsette å behandle de aktive utskriftsjobbene.

Dette kan du gjøre:

- Trykk på **Fortsett** for å fjerne meldingen og fortsette behandlingen av den aktuelle utskriftsjobben. Skriveren frigjør minne ved å slette den eldste holdte jobben inntil det er nok ledig skriverminne til å behandle den jobben.
- Trykk på **Stopp** hvis du vil fjerne meldingen uten å slette noen holdte jobber. Det kan hende at den den aktuelle utskriften inneholder feil.
- Trykk på **Meny>** eller **<Meny** for å åpne jobbmenyen og avbryte den aktuelle jobben.
- Slik kan du unngå denne feilen i fremtiden:
 - Slett skrifter, makroer og andre data som er lagret i skriverminnet.
 - Installer mer skriverminne.

Merk: Kontrollpanelet viser vekselvis meldingene **37 Ikke nok minne** og **Holdte jobber kan gå tapt**.

38 Minnet er fullt

Denne meldingen betyr følgende:

Skriveren behandler data, men minnet der sidene lagres, er fullt.

Dette kan du gjøre:

- Trykk på **Fortsett** for å fjerne meldingen og fortsette behandlingen av den aktuelle utskriftsjobben. Det kan hende at utskriften inneholder feil.
- Trykk på **Meny>** eller **<Meny** for å åpne jobbmenyen og avbryte den aktuelle jobben.
- Slik kan du unngå denne feilen i fremtiden:
 - Gjør utskriftsjobben enklere ved å redusere mengden tekst og grafikk på siden og slette unødige nedlastede skrifter og/eller makroer.
 - Installer mer skriverminne.

39 For komplisert side

Denne meldingen betyr følgende:

Siden vil muligens ikke skrives ut som den skal, fordi utskriftsinformasjonen på siden er for kompleks.

Dette kan du gjøre:

- Trykk på **Fortsett** for å fjerne meldingen og fortsette behandlingen av den aktuelle utskriftsjobben. Det kan hende at utskriften inneholder feil.
- Trykk på **Meny>** eller **<Meny** for å åpne jobbmenyen og avbryte den aktuelle jobben.
- Slik kan du unngå denne feilen i fremtiden:
 - Reduser sidens kompleksitet ved å redusere mengden tekst og grafikk på siden og slette unødige nedlastede skrifter og makroer.
 - Sett Sidebeskyttelse til På i Oppsettmeny.
 - Installer mer skriverminne.

900–999 Service <melding>

Disse meldingene betyr følgende:

Meldingene 900–999 er knyttet til skriverproblemer som betyr at det muligens er nødvendig med service på skriveren.

Dette kan du gjøre:

Slå skriveren av og kontroller alle kabelforbindelsene. Slå skriveren på igjen. Hvis servicemeldingen vises på nytt, kan du ringe etter service og opplyse om meldingsnummeret og gi en beskrivelse av problemet.

Rekvisitameldinger

Oljeflaske snart tom

Dette kan du gjøre:

Trykk på **Fortsett** for å fjerne meldingen.

81 Oljeflaske tom/mangler

Dette kan du gjøre:

Bytt oljeflaske for å kunne.

88 <farge> toner nesten tom

Dette kan du gjøre:

Trykk på **Fortsett** for å fjerne meldingen.

88 <farge> toner tom / Åpne deksel skift <farge> (vekslende meldinger)

Dette kan du gjøre:

Bytt tonerkassett for å kunne.

82 Fotofremkall-kassett oppbrukt

Dette kan du gjøre:

Trykk på **Fortsett** for å fjerne meldingen.

Fotofremkall-kassett oppbrukt

Dette kan du gjøre:

Du kan fortsette å skrive ut, men det kan hende at du vil få problemer med utskriftskvaliteten.

85 Fikseringsrenser snart oppbrukt

Dette kan du gjøre:

Trykk på **Fortsett** for å fjerne meldingen.

85 Fikseringsrenser oppbrukt

Dette kan du gjøre:

Bytt rensevase for å kunne.

83 Oppsaml.flaske nesten full

Dette kan du gjøre:

Trykk på **Fortsett** for å fjerne meldingen.

83 Oppsaml.flaske full/mangler

Dette kan du gjøre:

Bytt oppsamlingsflaske før denne meldingen forsvinner, så kan du fortsette å bruke skriveren.

87 Fikseringsenhet utbrukt

Dette kan du gjøre:

Trykk på **Fortsett** for å fjerne meldingen.

Fikseringsenhet utbrukt

Dette kan du gjøre:

Du kan fortsette å skrive ut, men det kan hende at du vil få papirstopp og problemer med utskriftskvaliteten.

80 Periodisk vedlikehold

Dette kan du gjøre:

Trykk på **Fortsett** for å fjerne meldingen.

Periodisk vedlikehold

Du kan fortsette å skrive ut, men det kan hende at du vil få papirstopp og problemer med utskriftskvaliteten.



Legge i papir, transparente og konvolutter

Viktig! Flytt papirførerne til riktig posisjon for papirstørrelsen du skal bruke.

Merk: Transparenter, konvolutter, etiketter og kartong kan bare brukes i skuff 1.

Viktig! Anbefalte Lexmark-transparenter er P/N 12A5590 (Letter) eller P/N 12A5591 (A4).

Juster papirførerne

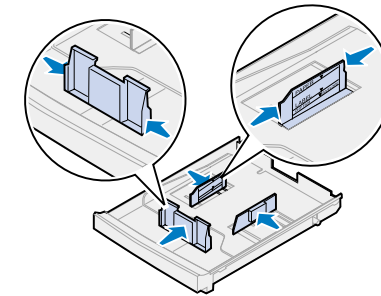

Bøy utskriftsmaterialet

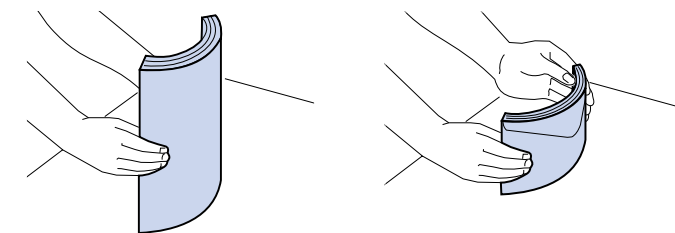

Legg i utskriftsmaterialet

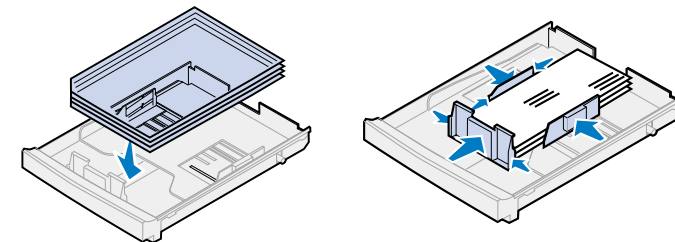

Fjerne fastkjørt papir

Hvis papiret kjører seg fast i skriveren, vises meldingen Papirstopp sammen med en indikator for hvor papiret har kjørt seg fast. Du må fjerne papiret fra dette området, men du må også fjerne alt papir fra hele papirbanen. Illustrasjonen av skriverens papirbane kan være til hjelp.

Når du har fjernet alt papiret, lukker du skriverens bakdeksel og toppdeksel, og trykker på **Fortsett** for å fjerne meldingen.

Merk: Hvis du mener at du har fjernet alt papir fra papirbanen, men meldingen om papirstopp fremdeles vises, kan du ta ut papirskuffene og se etter fastkjørt papir inne i skufferommet, sette papirskuffene tilbake på plass, åpne og lukke bak- og toppdekslet og trykke på **Fortsett**.

Melding	Plassering
201 Papirstopp	Åpne bakdekslet.
202 Papirstopp	Åpne toppdekslet.
24x Papirstopp	Åpne papirskuffen.
230 Papirstopp	Åpne toppdekslet på dupleksenheten.
231 Papirstopp	Åpne det nedre dekslet på dupleksenheten.

Papirbanen i skriveren

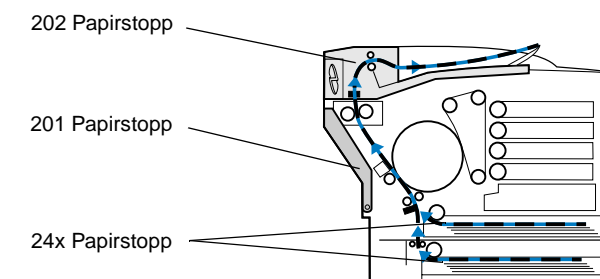

Dupleksenhetens papirbane

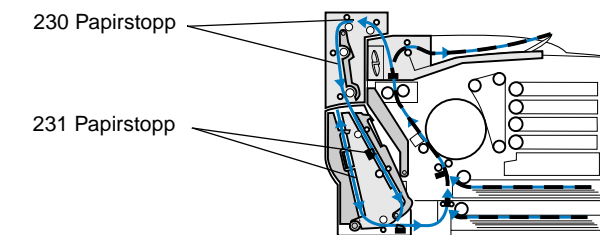

201 Papirstopp (bakdeksel)

FORSIKTIG! Innsiden av skriveren kan være varm. La skriveren avkjøles før du berører interne komponenter.

1 Skyv låsen for bakdekslet mot skriverens bakside.

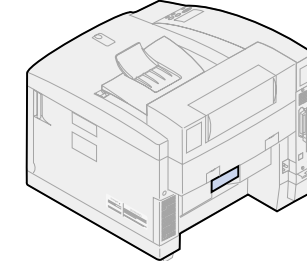

2 Senk bakdekslet ned og ta eventuelt papir forsiktig ut fra baksiden av skriveren.

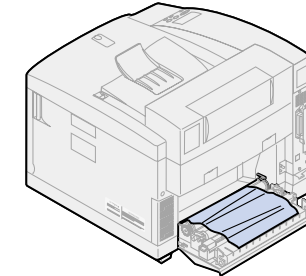

3 Lukk bakdekslet og trykk på **Fortsett**.

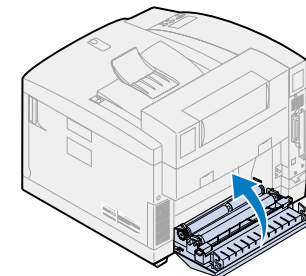

202 Papirstopp (fiksering og utvalser)

1 Fjern forsiktig eventuelt fastkjørt papir fra utvalsene.

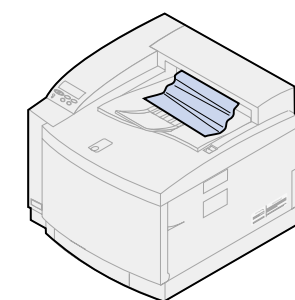

2 Skyv låsen for bakdekslet mot skriverens bakside.

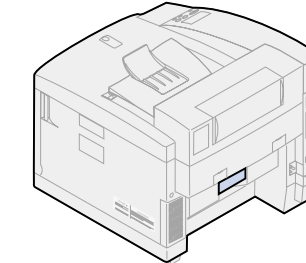

202 Papirstopp (fortsett)

Merk: Papir som sitter fast i fikseringsvalsene må fjernes fra baksiden av skriveren for å unngå å forurense fikseringsvalsene.

3 Senk ned bakdekslet.

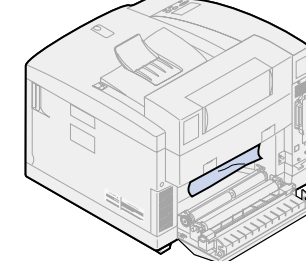

4 Skyv låsen for toppdekslet mot skriverens forside og løft opp toppdekslet.

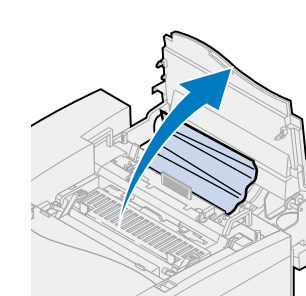

5 Skyv de grønne låsehendlene for valsen mot baksiden av skriveren.

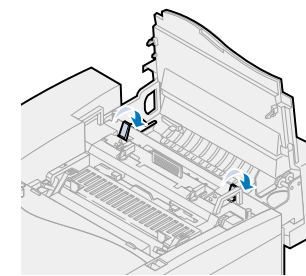

6 Ta ut det fastkjørte papiret fra baksiden av skriveren.

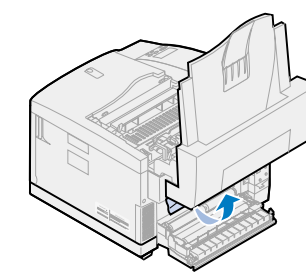

7 Flytt de grønne låsehendlene for valsen til midtstilt posisjon.

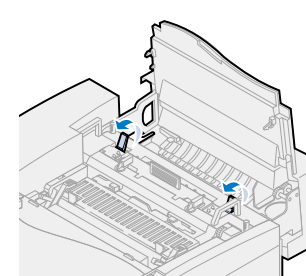

8 Lukk topp- og bakdekslet og trykk på **Fortsett**.

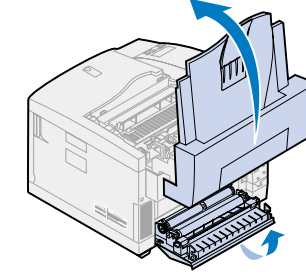

24x Papirstopp (Åpne papirskuffen)

1 Dra papirskuffen helt ut av skriveren og sett den på et plant underlag.

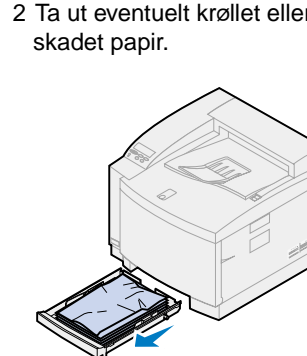

2 Ta ut eventuelt krøllet eller skadet papir.

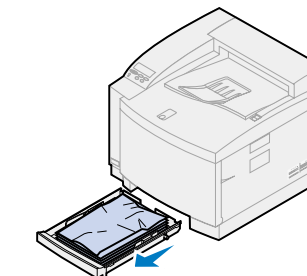

4 Legg papiret i papirskuffen og sett skuffen inn i skriveren.

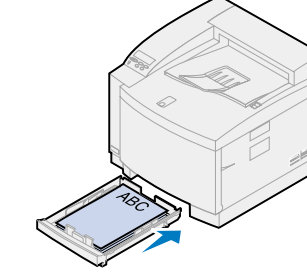

6 Senk bakdekslet ned og ta eventuelt papir forsiktig ut fra baksiden av skriveren.

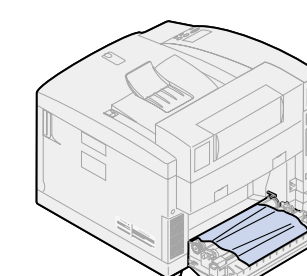

3 Se inne i papirskuffeholderen og ta ut eventuelt papir fra innsiden av skriveren.

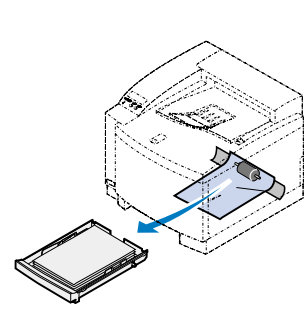

5 Skyv låsen for bakdekslet mot skriverens bakside.

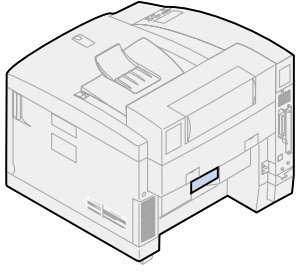

7 Lukk bakdekslet og trykk på **Fortsett**.

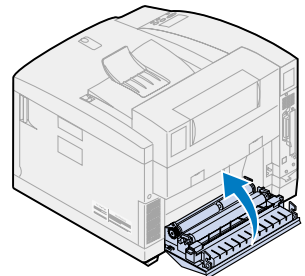

Fjerne papir som sitter fast i dupleksenheten

Dupleksenhetens papirbane

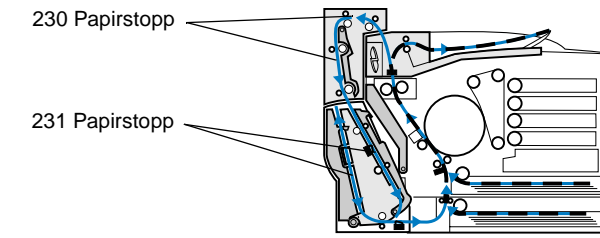

230 Papirstopp (Åpne toppdekslet på dupleksenheten)

1 Åpne toppdekslet på dupleksenheten.

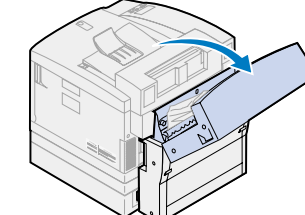

2 Fjern forsiktig eventuelt fastkjørt papir fra toppen av dupleksenheten.

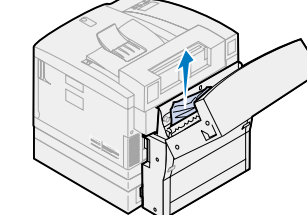

3 Lukk toppdekslet på dupleksenheten og trykk på **Fortsett**.

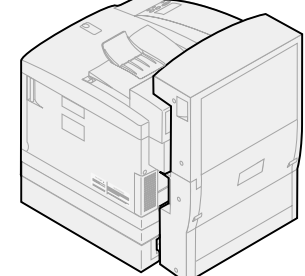

231 Papirstopp (Åpne det nedre dekslet på dupleksenheten)

1 Åpne det ytre, nedre dekslet på dupleksenheten.

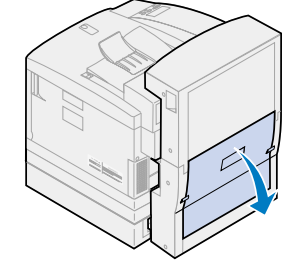

2 Fjern forsiktig eventuelt fastkjørt papir fra baksiden av dupleksenheten.

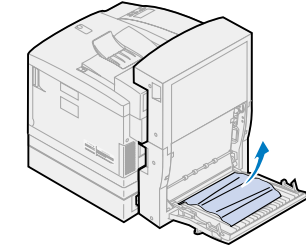

3 Senk det indre, bakre dekslet på dupleksenheten.

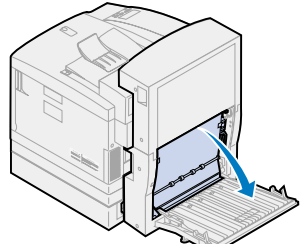

4 Løft opp det indre bakre tilgangspanelet på dupleksenheten.

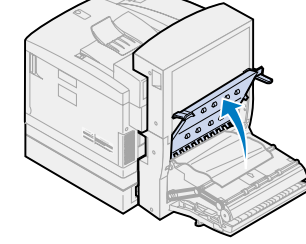

5 Fjern forsiktig eventuelt fastkjørt papir fra innsiden av dupleksenheten.

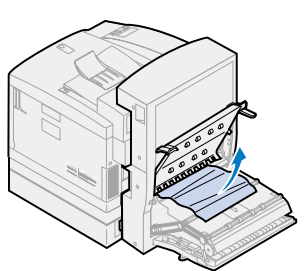

6 Lukk det indre og ytre bakre dekslet på dupleksenheten og trykk på **Fortsett**.

