

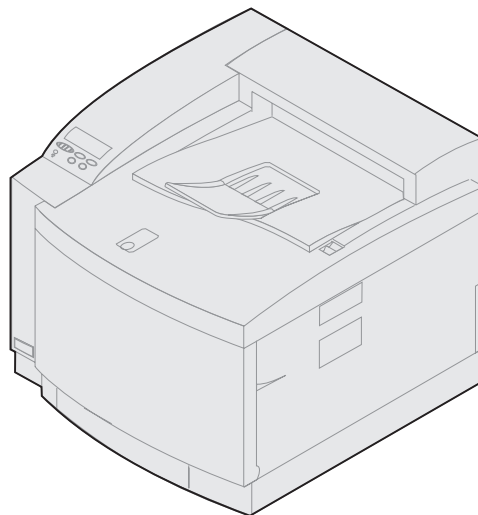

C720

Installationsguide



November 2000

Utgåva: November 2000

Följande stycke gäller inte i länder där sådana bestämmelser strider mot lokal lagstiftning: LEXMARK INTERNATIONAL, INC. TILLHANDAHÅLLER DOKUMENTATIONEN I BEFINTLIGT SKICK UTAN ATT LÄMNA NÅGRA SOM HELST UTTRYCKLIGA ELLER UNDERFÖRSTÅDDA GARANTIER, INKLUSIVE, MEN INTE BEGRÄNSAT TILL, SÄLJBARHET ELLER LÄMPLIGHET FÖR ETT VISST SYFTE. Vissa länder tillåter inte friskrivande från ansvar i vissa affärstransaktioner, så ovanstående gäller kanske inte dig.

Utgåvan kan innehålla tekniska felaktigheter eller tryckfel. Informationen häri ändras regelbundet och ingår sedan i senare utgåvor. Förbättringar eller ändringar av produkten eller de beskrivna programmen kan göras när som helst.

Synpunkter på dokumentationen kan skickas till Lexmark International, Inc., Department F95/032-2, 740 West New Circle Road, Lexington, Kentucky 40550, USA. I Storbritannien och Irland skriver du till Lexmark International Ltd., Marketing and Services Department, Westhorpe House, Westhorpe, Marlow Bucks SL7 3RQ, United Kingdom. Lexmark kan använda eller skicka ut den information du tillhandahåller på ett passande sätt utan att förbinda sig gentemot dig. Du kan köpa extra kopior av utgåvor som hör ihop med den här produkten genom att ringa +1-800-553-9727. I Storbritannien och Irland ringer du +0628-481500. Kontakta inköpsstället om du bor i andra länder.

Hänvisningar i den här utgåvan som gäller produkter, program eller tjänster innebär inte att tillverkaren ämnar tillhandahålla dessa i alla länder där företaget finns. En hänvisning till en produkt, ett program eller en tjänst är inte ämnad att fastslå eller mena att endast den produkten, det programmet eller den tjänsten kan användas. Jämbördiga produkter, program eller tjänster som inte gör intrång på eventuellt befintlig intellektuell äganderätt kan också användas. Utvärdering och bekräftelse av funktion tillsammans med andra produkter, program och tjänster är användarens eget ansvar, utom i de fall där det uttryckligen är tillverkarens ansvar.

Lexmark och Lexmark med diamantlogotypen, samt MarkNet och MarkVision är registrerade varumärken i USA och/eller andra länder och tillhör Lexmark International, Inc.

PCL[®] är ett registrerat varumärke som tillhör Hewlett-Packard Company. PCL är Hewlett-Packard Companys beteckning för en uppsättning skrivarkommandon (ett skrivarspråk) och de funktioner som ingår i företagets skrivarprodukter. Den här skrivaren är kompatibel med skrivarspråket PCL. Det innebär att skrivaren känner igen PCL-kommandon från olika program och att skrivaren emulerar de funktioner som anropas av dessa kommandon.

PostScript[®] är ett registrerat varumärke som tillhör Adobe Systems Incorporated. PostScript 3 är Adobe Systems beteckning för en uppsättning skrivarkommandon (skrivarspråk) och de funktioner som ingår i företagets skrivarprodukter. Den här skrivaren är kompatibel med PostScript 3-skrivarspråket. Det innebär att skrivaren känner igen PostScript 3-kommandon från olika program och att skrivaren emulerar de funktioner som anropas av dessa kommandon.

Andra varumärken tillhör sin respektive ägare.

© Copyright 2000 Lexmark International, Inc.
Alla rättigheter förbehålles.

BEGRÄNSADE RÄTTIGHETER FÖR AMERIKANSKA STATEN

Programvaran och dokumentationen tillhandahålls med begränsade rättigheter. Användning, kopiering eller avslöjande av källkod av amerikanska staten begränsas i enlighet med underparagraf (c)(1)(ii) i Rights in Technical Data and Computer Software i DFARS 252.227-7013 och i tillämpliga FAR-bestämmelser: Lexmark International Inc., Lexington, KY 40550, USA.

Säkerhetsföreskrifter

- Har produkten INTE den här symbolen, , MÅSTE den anslutas till ett jordat uttag.
- Nätkabeln måste anslutas till ett lättåtkomligt vägguttag nära produkten.
- Service och reparationer, förutom de som beskrivs i handböckerna, bör utföras av utbildade servicetekniker.
- Produkten och dess särskilda Lexmark-komponenter är utformade, testade och godkända för att klara stränga internationella säkerhetsbestämmelser. Vissa delars säkerhetsfunktioner kanske inte alltid är självklara. Lexmark är inte ansvarig för användning av andra ersättningsdelar.
- Produkten använder laser, så du bör vara mycket **FÖRSIKTIG: Användning av kontroller eller justeringar, eller utförande av andra procedurer än de som angivits häri kan resultera i farlig strålning.**
- Produkten använder en utskriftsprocess som värmer utskriftsmedia och värmen kan få media att avge ångor. Du måste noga läsa igenom användarhandbokens avsnitt med riktlinjer för hur du väljer utskriftsmedia för att undvika risken för skadliga utsläpp.

FCC-krav

- Den här enheten är kompatibel med FCC:s regler för en digital enhet av typen Class B (utan nätverk) eller Class A (med nätverk). Ytterligare information finns i online-informationen för Lexmark C720.

Innehåll

Dokumentation	1
Steg 1: Välj plats för skrivaren	3
Steg 2: Packa upp och installera den extra arkmataren	7
Steg 3: Packa upp och installera skrivaren	11
Steg 4: Installera den extra arkmataren	17
Steg 5: Installera minne och nätverkstillval	25
Steg 6: Installera duplexenheten	45
Steg 7: Installera förbrukningsartiklar	51
Steg 8: Ansluta kablar	65
Steg 9: Ladda papper	69
Steg 10: Bekräfta installationen	79
Steg 11: Installera MarkVision och drivrutiner	95
Steg 12: Ställa in nätverksskrivaren	97
Index	117

Dokumentation

Om boken

Denna *Installationsguide* innehåller all information du behöver för att installera din nya Lexmark™ C720-färglaserskrivare. Handboken ger detaljerade instruktioner om hur du packar upp skrivaren, väljer installationsalternativ, laddar utskriftsmedia i magasinen och installerar skrivardrivrutiner och hjälpprogram från CD-skivan.

Obs: Läs säkerhetsinformationen längst fram i boken innan du installerar skrivaren.

Om du behöver mer information om skrivaren när installationen är klar, finns online-information om Lexmark C720 på CD-skivan Publications samt på Lexmarks webbplats www.lexmark.com. Det finns information om skrivarinställningar, färgfunktioner, specifikationer, skrivartillbehör, minneskrav och hur man löser skrivarproblem.

Lexmark har även andra informationskällor om skrivaren och om Lexmarks produkter och tjänster. CD-skivan *Drivrutiner, MarkVision och hjälpprogram* som medföljer skrivaren innehåller flera online-dokument. Du kan också besöka vår webbplats på www.lexmark.com.

Skrivsätt

Det kan vara bra att känna till hur vi presenterar informationen i boken:

- Knappar på manöverpanelen är skrivna med fet stil. Exempel:
Tryck på **Starta** när du har ändrat en menyinställning.
- Meddelanden som visas i manöverpanelens fönster skrivs också ut i fetstil:
När **88 Snart slut på toner** visas i manöverpanelens fönster är det dags att beställa en ny tonerkassett.
- Anmärkningarna Obs, Varning och Fara visas i vänsterspalten så att de är lätta att se.

Obs: Obs visar hjälpinformation som kan vara användbar.

Varning! Varning visar att något kan skada skrivarens maskin- eller programvara.

FARA! Fara visar på något som kan orsaka skador.

- På en del sidor anges arbetsmoment du kan hoppa över eller information om obligatoriska moment med en färgad pil och en tabell.



Bestäm nästa arbetsmoment med hjälp av tabellen.

Om du ska...	Se sidan...
Ta reda på hur stor plats skrivaren behöver	3
Packa upp och installera den extra arkmataren	7
Packa upp och installera skrivaren	11

Steg 1: Välj plats för skrivaren

Det är mycket viktigt att välja en bra plats för Lexmark Lexmark C720, så att du kan vara säker på att den uppfyller dina förväntningar.

Tänk på följande när du väljer plats för skrivaren:

- Hur stort utrymme skrivaren och eventuella tillval kräver
- Vilken typ av miljö som krävs för optimala skrivareprestanda

Lämna tillräckligt utrymme

Lämna tillräckligt med utrymme för skrivaren och de tillval du har köpt.

Lämna tillräckligt med utrymme för att öppna skrivarens pappersmagasin och övre och främre luckor. Lämna utrymme runt skrivaren för ordentlig ventilation.

För skrivare i grundutförande

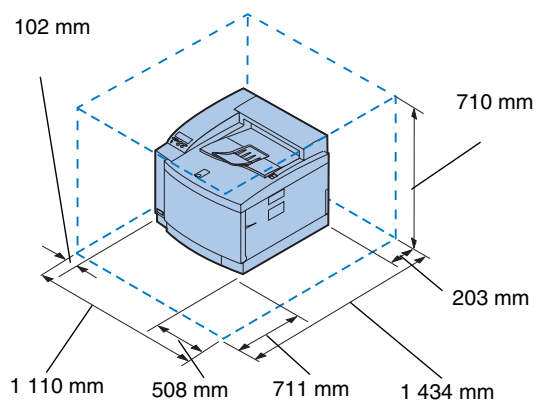

När du väljer plats för skrivaren bör du se till att det finns minst så mycket utrymme som bilden till vänster visar.

För skrivare med extra arkmatare

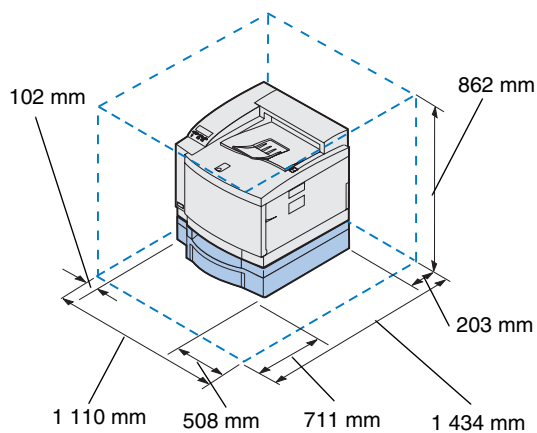

Se till att ha minst så mycket utrymme runt skrivaren som på bilden till vänster, när du väljer en plats för skrivaren med en extra arkmatare för 500 ark.

För skrivare med extra arkmatare och duplexenhet

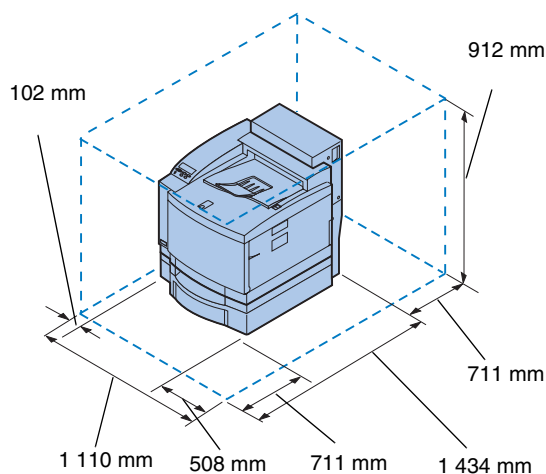

Se till att ha minst så mycket utrymme runt skrivaren som på bilden till vänster, när du väljer en plats för skrivaren med en extra arkmatare för 500-ark och duplexenhet.

Driftsmiljö

Obs: God ventilation är särskilt viktigt om du kommer att skriva ut stora volymer material, eller om skrivaren kommer att användas fortlöpande under en längre tidsperiod.

Den plats du väljer för skrivaren bör vara:

- En fast, plan och stabil yta
- Väl ventilerad
- Skyddad från luftdrag från luftkonditionerare, värmeaggregat och ventilatorer
- Skyddad från extrema temperatur- eller luftfuktighetsförhållanden
- Ren, torr och dammfri
- Skyddad från direkt solljus

Flytta skrivaren

Tänk på följande om du ska flytta skrivaren i framtiden:

- Skrivaren väger ca 39 kg och det krävs två personer för att flytta den säkert.
- Använd handtagen på sidorna när ni lyfter skrivaren.
- Ta bort tonerkassetter, fotoframkallningskassett och oljeflaska innan ni flyttar skrivaren. Töm oljesumpen på olja efter att ha tagit bort oljeflaskan.
- Skydda fotoframkallningskassetten från ljus genom att vira in den i ett tygstycke.
- Lossa den extra arkmataren från skrivaren genom att öppna låsspännet på baksidan och dra det främre låset åt vänster.
- Anslut skrivaren till ett jordat vägguttag.



Bestäm nästa arbetsmoment med hjälp av tabellen.

Om du ska...	Se sidan...
Packa upp och installera den extra arkmataren	7
Packa upp och installera skrivaren	11

Steg 2: Packa upp och installera den extra arkmataren

Skrivaren kan förses med en extra arkmatare med ett magasin för 500 ark. Så här installerar du den extra arkmataren:

FARA! Om du installerar den extra arkmataren efter den ursprungliga skrivarinstallationen bör du först stänga av skrivaren och dra ut nätkabeln och skrivarkablarna.

1 Ta ut den extra arkmataren och sidopanelerna ur kartongen.

Spara kartongen och allt förpackningsmaterial om du skulle behöva packa ner arkmataren igen.

Om något saknas eller är skadat har du telefonnumret till Lexmark i Sverige på registreringskortet.

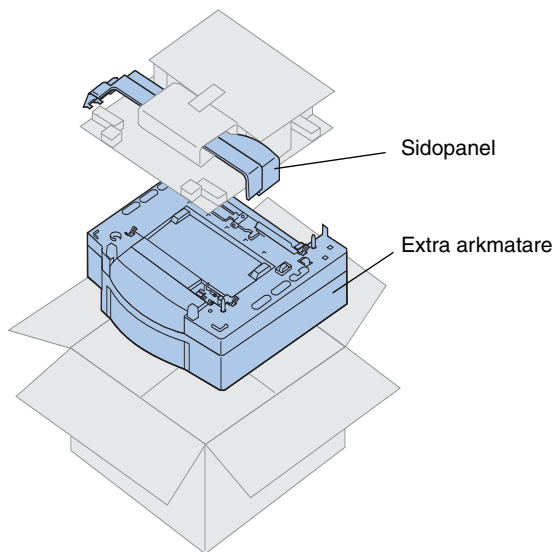

2 Ta bort all tejp och allt förpackningsmaterial från arkmataren och magasinet.

3 Lägg sidopanelerna åt sidan.

Bas för extra arkmatare

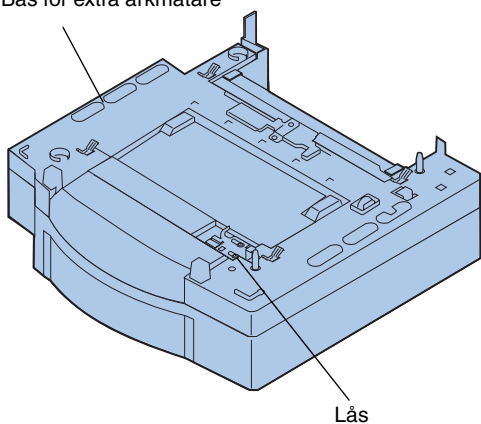

4 Placera den extra arkmataren på den plats du har valt för skrivaren.

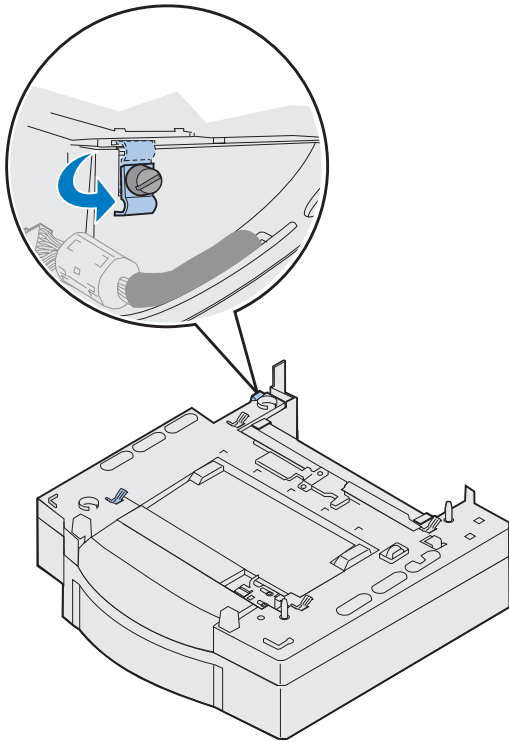

5 Lossa skruven på spännet genom att vrida den moturs.

6 Vrid runt spännet så att det hänger ner.

Genom att vrida ner spännet undviker du skador på kontaktluckan. Dessutom blir luckan lättare att ta bort.

Obs: Vänta med att installera sidopanelerna tills du har anslutit den extra arkmataren eller duplexenheten.

Steg 3: Packa upp och installera skrivaren

FARA! Skrivaren väger 39 kg, och man bör vara två för att lyfta den. Be alltid om hjälp om du ska flytta eller lyfta skrivaren. Lyft skrivaren i handtagen på sidorna.

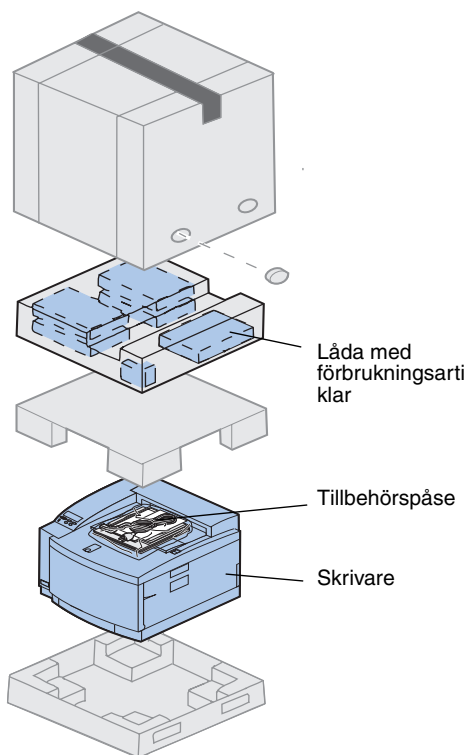

- 1 Ta ut lådan med förbrukningsartiklar och tillbehörspåsen ur kartongen.

Spara kartongen och allt förpackningsmaterial om du skulle behöva packa ner skrivaren igen.

Obs: Ta inte ut oljeflaskan, fotoframkallaren eller tonerkassetterna ur sina enskilda förpackningar förrän det är dags att använda dem.

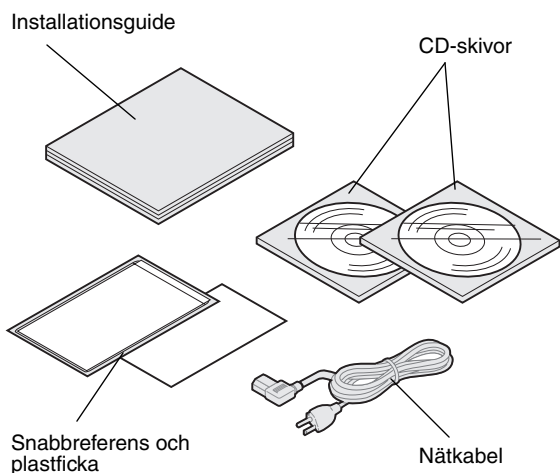
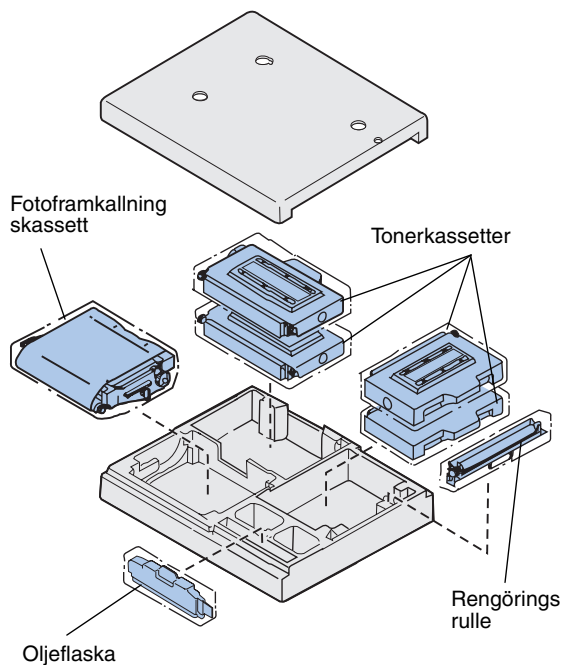

2 Öppna lådan med förbrukningsartiklar och kontrollera att du har följande artiklar:

- Rengöringsrulle
- Fotoframkallningskasset
- Svart, magenta, cyan och gul tonerkasset
- Oljeflaska

3 Öppna lådan med tillbehörspåsen och kontrollera att du har följande artiklar:

- *Installationsguide* och *Snabbreferens*
- *Publications-CD*
- *Drivrutiner, MarkVision* och *hjälpprogram-CD*
- Nätkabel

Om något saknas eller är skadat har du telefonnumret till Lexmark i Sverige på registreringskortet.

Förutom CD-skivan *Publications* kan du hitta online-information om C720 på vår webbplats, www.lexmark.com. Där finns den senaste informationen om Lexmark och Lexmarks produkter.

Obs: Placera skrivaren på en plats där du på ett bekvämt sätt kan ta bort förpackningsmaterialet och installera komponenterna.

Placera skrivaren

Om du har en extra arkmatare följer du anvisningarna i "Skrivare med extra arkmatare". Gå annars till "Skrivare utan extra arkmatare" på sidan 15.

Skrivare med extra arkmatare

FARA! Skrivaren väger 39 kg, och man bör vara två för att lyfta den. Be alltid om hjälp om du ska flytta eller lyfta skrivaren. Lyft skrivaren i handtagen på sidorna.

- 1** Låt någon hjälpa dig att lyfta upp skrivaren ur förpackningen.

Använd handtagen på sidorna när ni lyfter skrivaren.

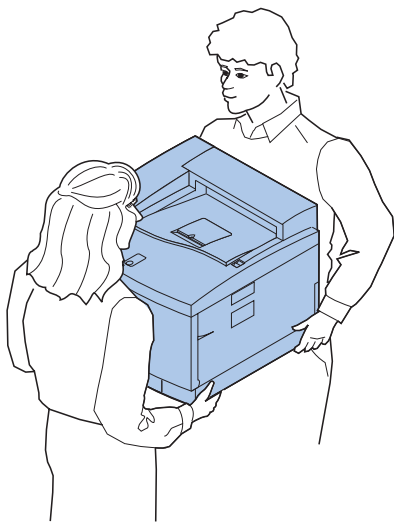

Obs: Om du riktar in skrivarens sidor och hörn mot arkmataren och sedan sänker ner skrivaren, blir det lättare att passa in stiften i hålen.

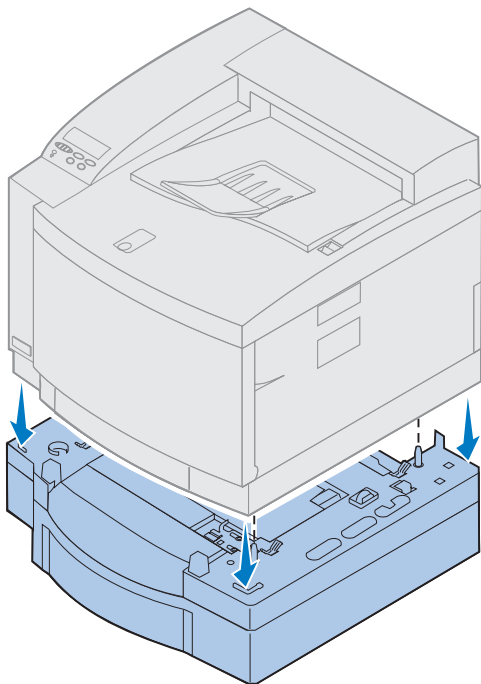

- 2** Passa in stiften på arkmatarens ovansida i hålen på skrivarens undersida.
- 3** Sänk ner skrivaren på arkmataren.
- 4** Ta bort tejp och övrigt förpackningsmaterial från skrivarens utsida.
- 5** Fortsätt till "Identifiera skrivarens delar" på sidan 16.

Skrivare utan extra arkmatare

FARA! Skrivaren väger 39 kg, och man bör vara två för att lyfta den. Be alltid om hjälp om du ska flytta eller lyfta skrivaren. Lyft skrivaren i handtagen på sidorna.

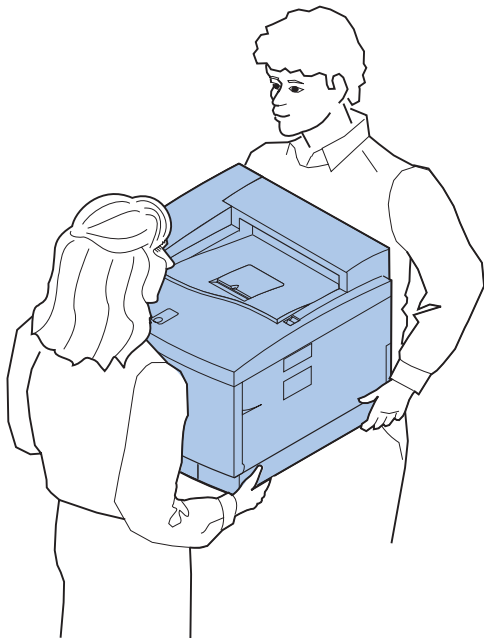

- 1** Låt någon hjälpa dig att lyfta upp skrivaren ur förpackningen.
Använd handtagen på sidorna när ni lyfter skrivaren.
- 2** Placera skrivaren på ett plant och stabilt underlag där du på ett bekvämt sätt kan ta bort förpackningsmaterialet och installera eventuella tillval.
- 3** Ta bort tejp och övrigt förpackningsmaterial från skrivarens utsida.
- 4** Fortsätt till "Identifiera skrivarens delar" på sidan 16.

Identifiera skrivarens delar

Lär dig vad de olika skrivardelarna heter och var de sitter. Det underlättar installationen. Vi använder samma terminologi i hela den här boken, på CD-skivan *Publications* och i online-informationen om Lexmark C720.

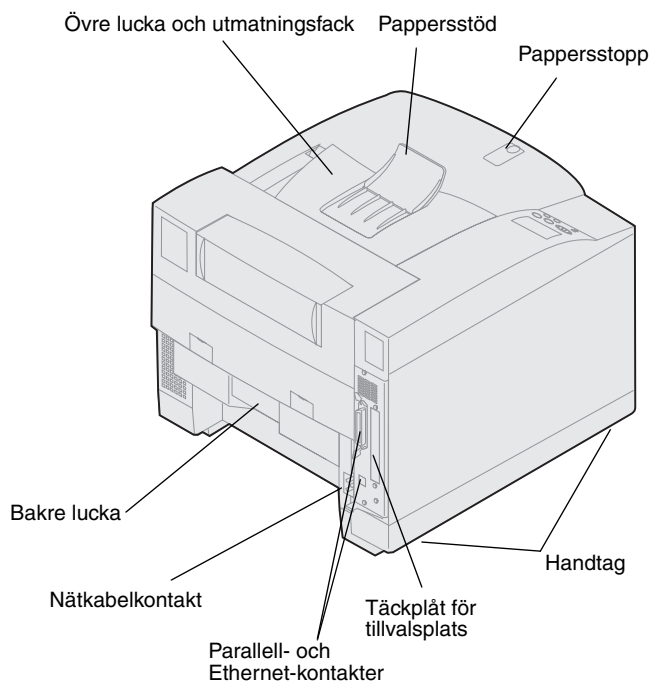
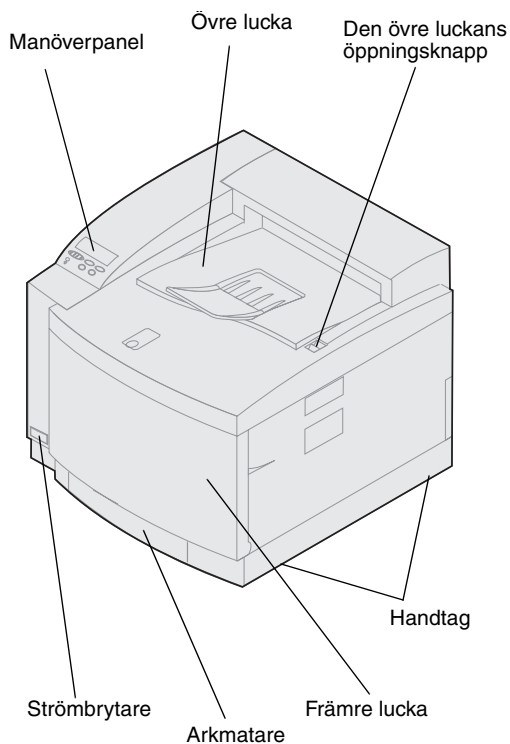

Bestäm nästa arbetsmoment med tabellen.

Om du ska...	Se sidan...
Installera den extra arkmataren	17
Installera minne och nätverkstillval	25
Installera förbrukningsartiklar	51

Steg 4: Installera den extra arkmataren

1 Ta bort magasin 1.

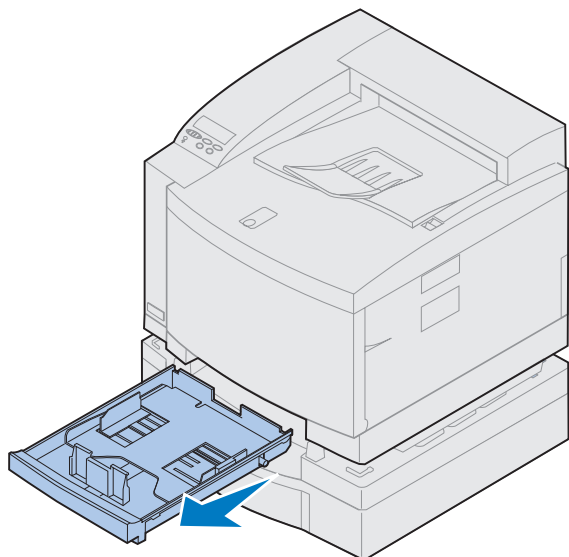

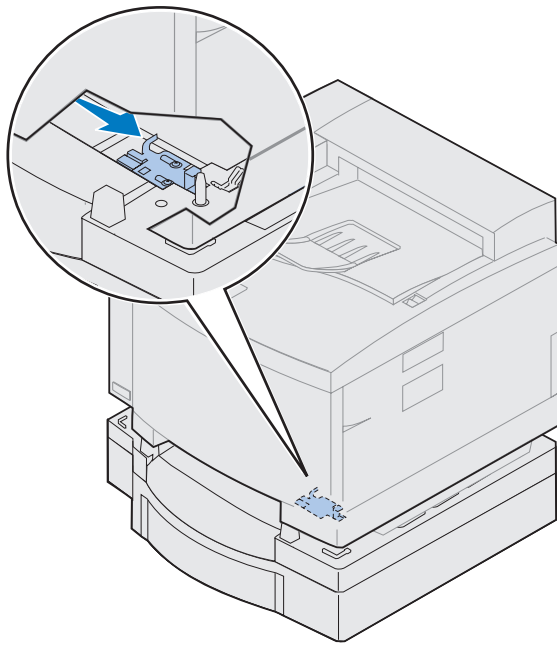

2 Flytta arkmatarlåset åt höger tills det låses fast.

Låset sitter mellan den extra arkmataren och skrivaren. Du måste stoppa in handen i magasinöppningen för att komma åt låset.

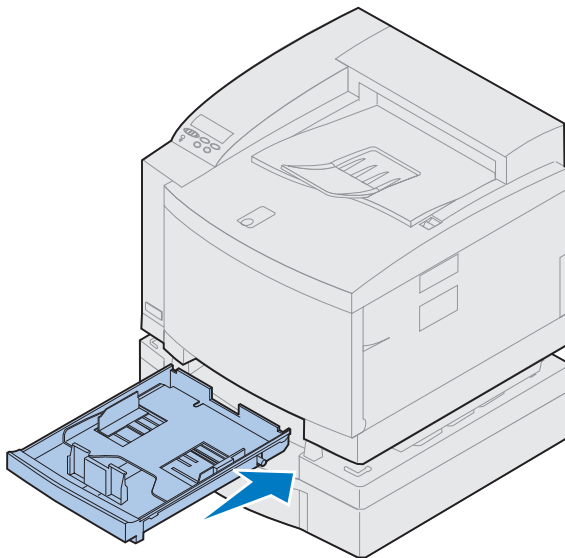

3 Skjut in pappersmagasinet.

4 Ta bort kontaktluckan.

Kontaktluckan sitter som på bilden.

Tryck in och vrid luckan nedåt, eller ta bort kontaktluckan med en liten skruvmejsel.

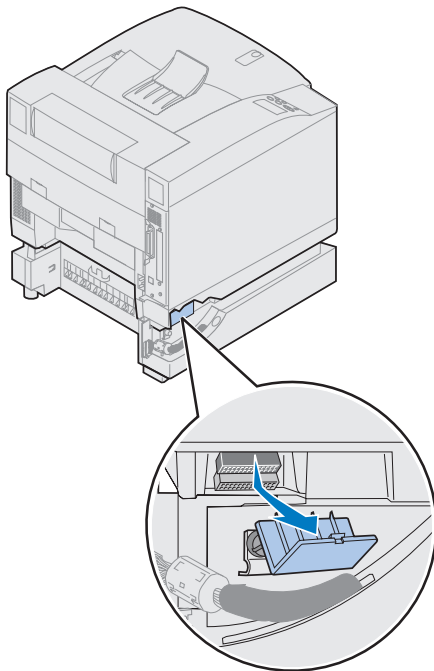
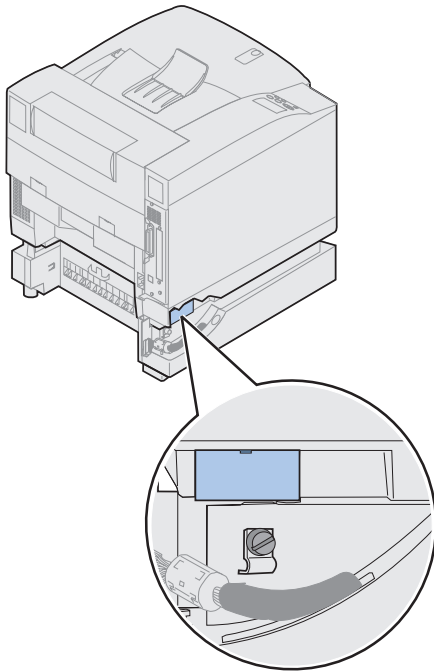

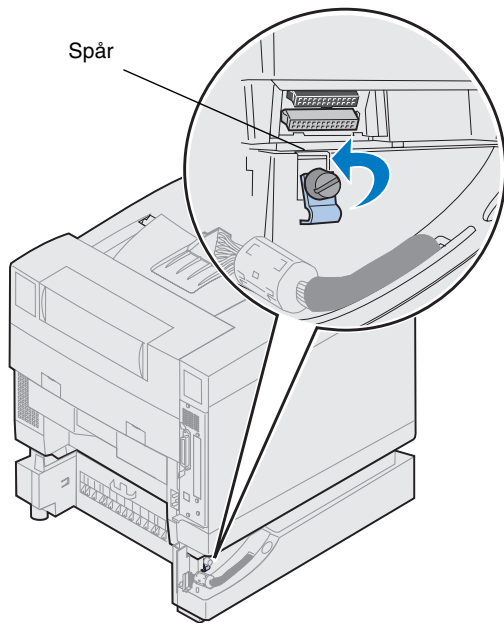

5 Se till att skruven på spännet är tillräckligt lös för att vrida spännet.

6 Vrid upp spännet och placera dess övre kant i spåret.

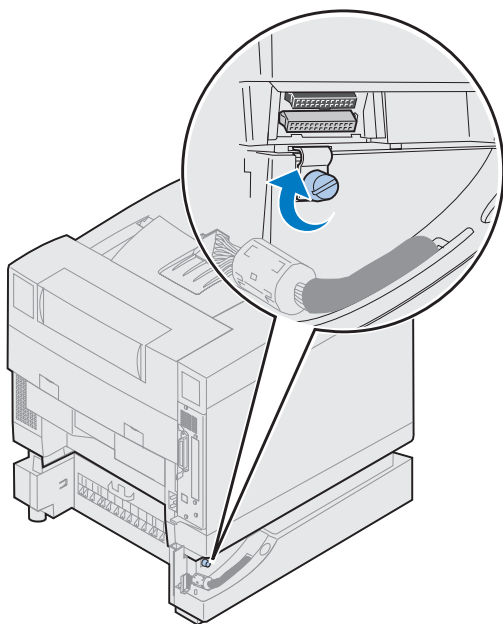

7 Dra åt skruven.

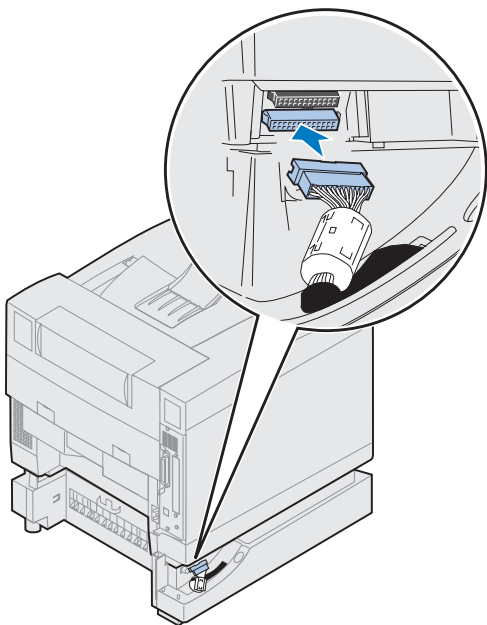

- 8** Rikta in och anslut den vita kontakten på arkmataren till den vita kontakten på skrivaren.
- 9** Om du har en duplexenhet hoppar du över steg 10 och 11. Ta reda på nästa arbetsmoment med tabellen på sidan 23.

Obs: Vänta med att installera sidpanelerna om du har en duplexenhet.

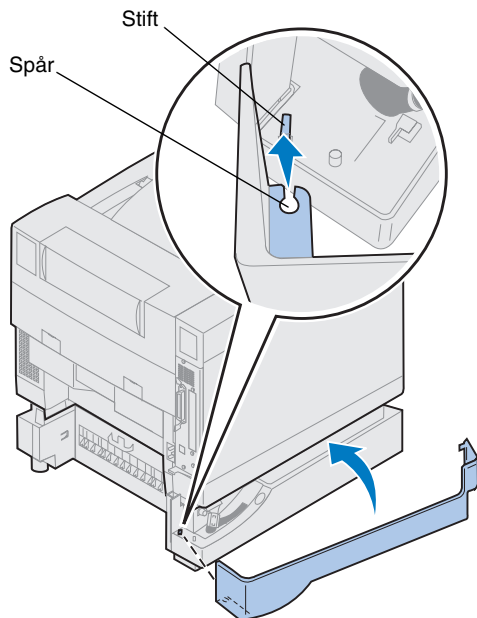

10 Installera vänster sidopanel.

- a** Passa in spåret på panelens baksida mot stiftet på skrivarens baksida.
- b** Vrid panelen mot skrivarens framsida tills den *snäpper* på plats.

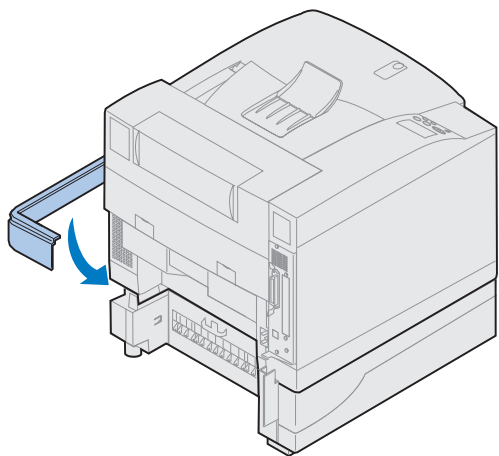

11 Installera höger sidopanel.

- a** Fäst panelens baksida i skrivarens baksida.
- b** Vrid panelen mot skrivarens framsida tills den *snäpper* på plats.

Om du har installerat den extra arkmataren efter den ursprungliga skrivarinstallationen ansluter du skrivarkablarna och nätkabeln. Slå på skrivaren.

**Bestäm nästa arbetsmoment
med hjälp av tabellen.**

Om du ska...	Se sidan...
Installera minne eller nätverkstillval	25
Installera duplexenheten	45
Installera förbrukningsartiklar	51

Steg 5: Installera minne och nätverkstillval

Du kan lägga till minne och gränssnittsportar till skrivaren genom att installera följande tillval:

- Skrivarminne
- Hårddisk
- Skrivarserver (INA)
- Tri-Port-adapter
- Parallellportskort
- USB-portskort

Ta bort systemkortet

Du måste ta bort systemkortet för att kunna installera minneskort, hårddisk, skrivarserver, tri-port-adapter eller parallellportskort.

Du behöver en liten korsmejsel för att ta bort systemkortet.

Obs: Placera skrivaren på en plats där du bekvämt kan komma åt att ta bort systemkortet och installera interna tillval.

FARA! Skrivaren väger 39 kg, och man bör vara två för att lyfta den. Be alltid om hjälp om du ska flytta eller lyfta skrivaren. Lyft skrivaren i handtagen på sidorna.

FARA! Om du installerar interna tillval efter den ursprungliga skrivarinstallationen, bör du först stänga av skrivaren och dra ut nätkabeln. Om du har några andra enheter anslutna till skrivaren, bör du stänga av dem också och dra ut eventuella kablar till skrivaren.

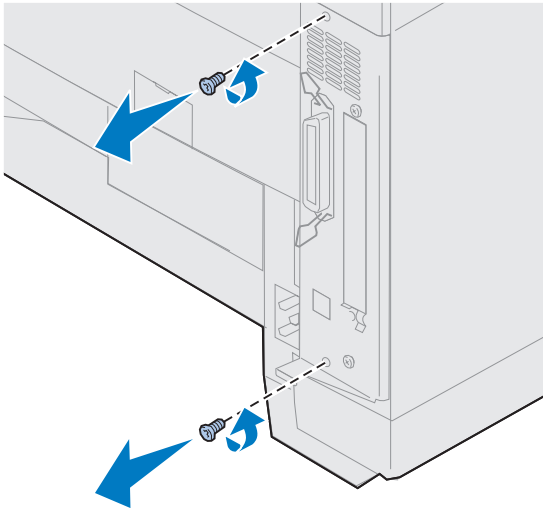

- 1** Ta bort de två skruvarna på systemkortets täckplåt, som på bilden.

Lägg skruvarna på ett säkert ställe, så att du har dem till hands när du ska sätta tillbaka systemkortet.

Obs: Du måste sätta tillbaka systemkortet innan du kan använda skrivaren.

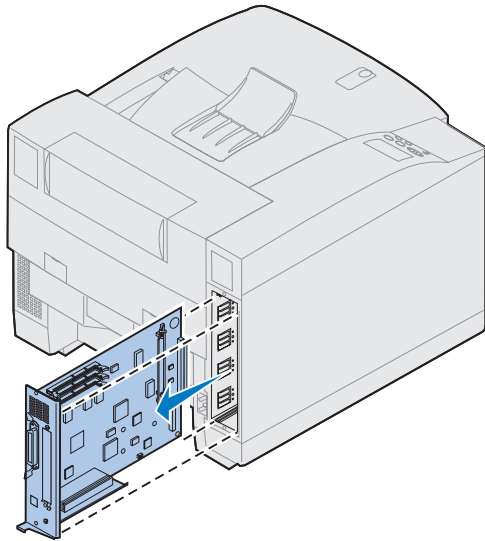

2 Ta ut systemkortet ur skrivaren.

Bestäm nästa arbetsmoment med hjälp av tabellen.

Om du ska...	Se sidan...
Installera ett minneskort	28
Installera ett flashminneskort	31
Installera en hårddisk	35
Installera ett tillvalskort	39
Installera systemkortet	41

Installera minneskort

Obs: Minnestillval som är utformade för andra Lexmark-skrivare kanske inte fungerar tillsammans med den här skrivaren. För mer information, se online-informationen till Lexmark C720.

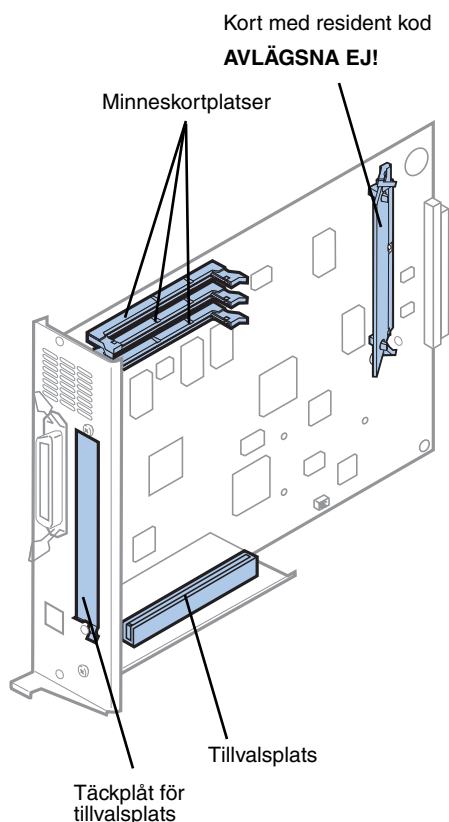

Obs: Det är inte alla skrivare som har kort med resident kod.

Då skrivaren levereras är minst 32 MB redan installerat. (Vissa skrivarmodeller kan ha mer standardminne.) Du kan köpa flera olika minnestillval från Lexmark till de tre minnesplatserna i skrivaren. Den maximala storleken användbart minne är 384 MB. Använd SDRAM DIMM-minneskort som uppfyller följande villkor:

- 100 MHz eller högre
- 100 stift
- 4 K uppdateringsfrekvens
- Obuffrade, icke-ECC
- x32
- 3,3 V

Se online-informationen till Lexmark C720 om du behöver ta bort ett minneskort.

Så här installerar du ett minneskort:

- 1** Ta bort systemkortet enligt anvisningarna i "Ta bort systemkortet" på sidan 25, om det sitter kvar.
- 2** Leta upp minneskortplatserna på systemkortet.

På varje plats kan det sitta antingen ett skrivarminneskort eller ett flashminneskort.

Skrivaren kan inte användas med mer än ett flashminneskort installerat.

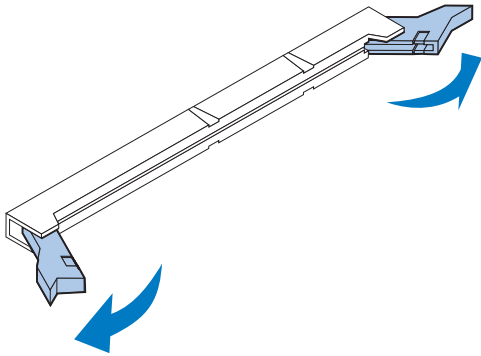

Varning! Minneskortet skadas lätt av statisk elektricitet. Rör vid något metallföremål innan du tar på minneskortet.

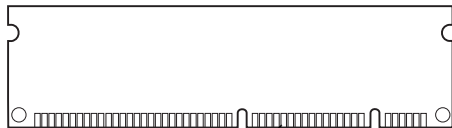

Kontakter

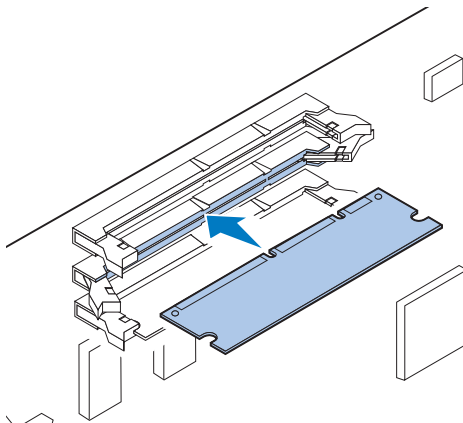

3 Öppna hakarna på båda sidor av den kontakt som du ska använda.

4 Packa upp minneskortet.

Packa upp varje minneskort separat precis innan du installerar det. Undvik att vidröra kontakterna längs kortkanten. Spara förpackningen.

5 Håll minneskortet så att kontakterna pekar mot systemkortet enligt bilden.

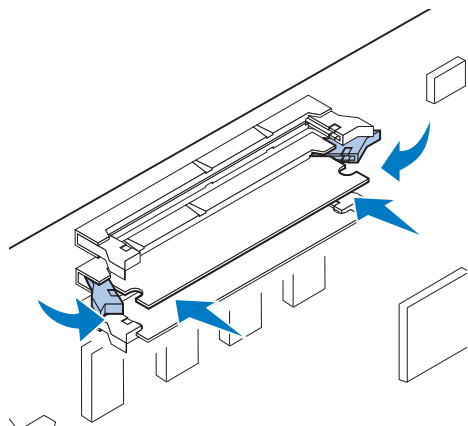

- 6** Tryck in minneskortet i kortplatsen tills spärrarna på båda sidor *snäpper* på plats.

Du kan behöva trycka ganska hårt.

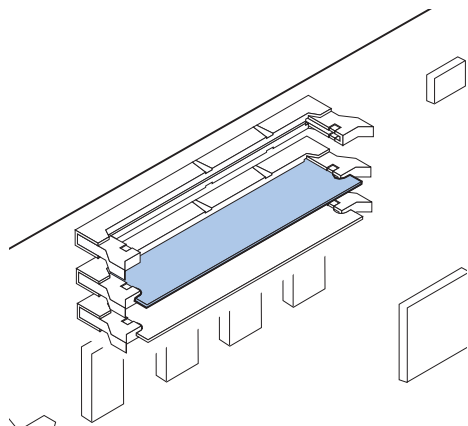

- 7** Kontrollera att spärrarna hakar i skårorna på var sida om kortet.

- 8** Upprepa 3 till 7 om du ska installera fler minneskort.

Bestäm nästa arbetsmoment med hjälp av tabellen.

Om du ska...	Se sidan...
Installera ett flashminneskort	31
Install en hårddisk	35
Installera ett tillvalskort	39
Installera systemkortet	41

Flashminnestillval

Flashminnet är bra för lagring av information som nedlästa teckensnitt och makron. Du kan använda skrivardrivrutinen eller hjälpprogrammet MarkVision™ för att läsa ner teckensnitt, symboluppsättningar och makron till flashminnet.

Obs: Skrivaren kan inte användas med mer än ett flashminneskort installerat.

Information som lagras i flashminnet blir kvar när skrivaren slås av. Du kan köpa flashminneskort på 2 MB, 4 MB, 8 MB eller 16 MB.

Se *Technical Reference* för mer information om hur du använder flashminnestillvalet.

Installera ett flashminneskort

Se online-informationen till Lexmark C720 om du behöver ta bort ett flashminneskort.

- 1** Ta bort systemkortet enligt anvisningarna i "Ta bort systemkortet" på sidan 25, om det sitter kvar.

Obs: På varje plats kan det sitta antingen ett skrivarminneskort eller ett flashminneskort. Om du installerar ett flashminneskort minskar det den maximala RAM-minneskapaciteten.

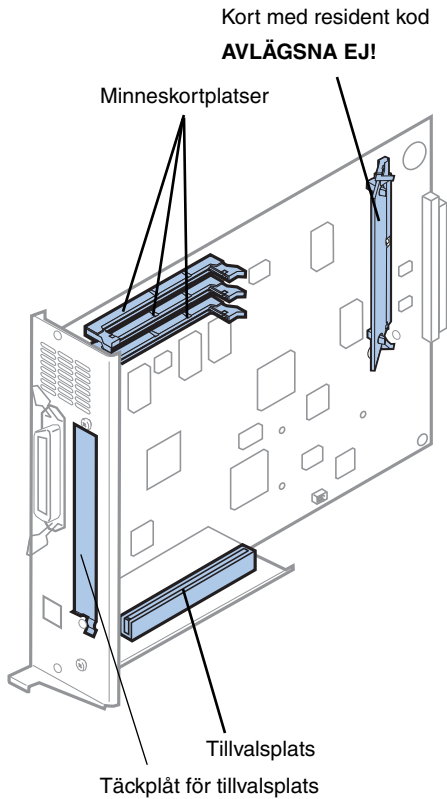

2 Leta upp minneskortplatserna på systemkortet.

På varje plats kan det sitta antingen ett skrivarminneskort eller ett flashminneskort.

Obs: Det är inte alla skrivare som har kort med resident kod.

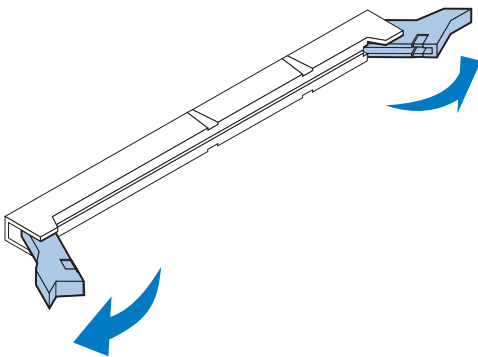

3 Öppna hakarna på båda sidor av den kontakt som du ska använda.

På varje plats kan det sitta antingen ett skrivarminneskort eller ett flashminneskort.

Skrivaren kan inte användas med mer än ett flashminneskort installerat.

Varning! Flashminneskortet skadas lätt av statisk elektricitet. Rör vid något metallföremål innan du rör vid minneskortet.

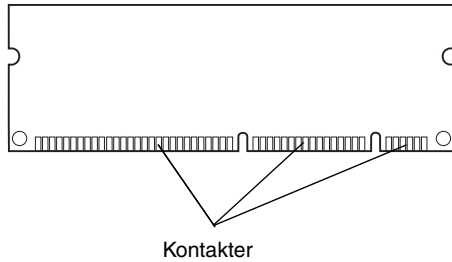

4 Packa upp minneskortet.

Du kan installera ett flashminneskort med 2 MB, 4 MB, 8 MB eller 16 MB.

Packa upp flashminneskortet precis innan det installeras. Undvik att vidröra kontakterna längs kortkanten. Spara förpackningen.

5 Håll flashminneskortet så att kontakterna pekar mot systemkortet som på bilden.

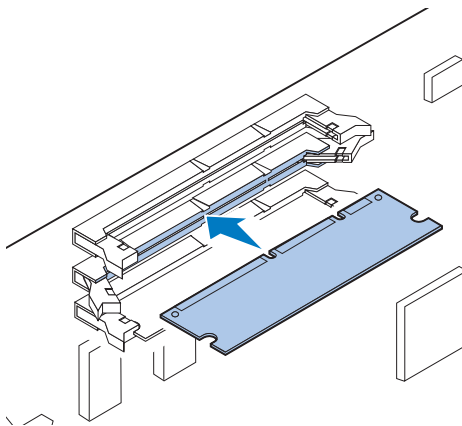

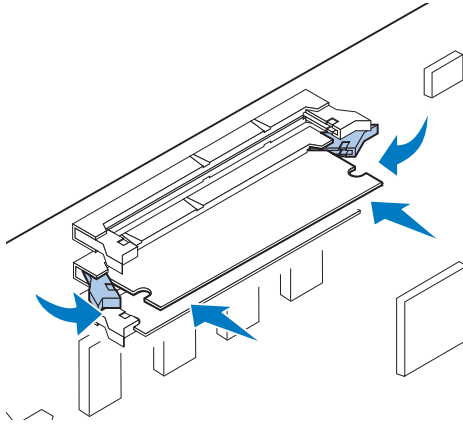

6 Tryck in minneskortet i kortplatsen tills spjärrarna på båda sidor *snäpper* på plats.

Du kan behöva trycka ganska hårt.

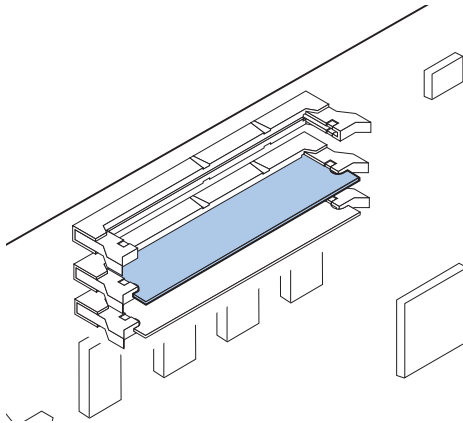

7 Kontrollera att spärrarna hakar i skårorna på var sida om kortet.

Bestäm nästa arbetsmoment med hjälp av tabellen.

Om du ska...	Se sidan...
Install en hårddisk	35
Installera ett tillvalskort	39
Installera systemkortet	41

Installera en hårddisk

Du kan köpa ett hårddiskstillval från Lexmark. Du måste sätta ihop tillvalet och montera det på systemkortet.

Om du använder en hårddisk från en tredjepartsleverantör, måste den uppfylla följande villkor:

- 2,5-tums hårddisk
- ATA-2 (IDE)-gränssnitt
- Maximal tjocklek på 12,95 mm
- Minst 3,2 GB lagringskapacitet
- Högst 10 GB lagringskapacitet

Du behöver en liten korsmejsel för att fästa hårddisken vid monteringsplåten.

Varning! Systemkortets komponenter skadas lätt av statisk elektricitet. Rör vid något metallföremål innan du vidrör några komponenter eller kontakter på systemkortet.

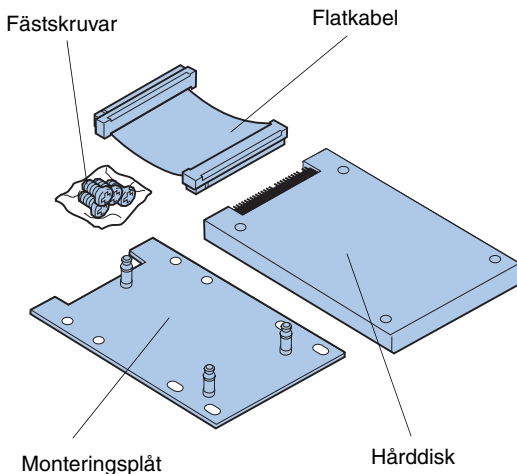

1 Ta bort systemkortet enligt anvisningarna i "Ta bort systemkortet" på sidan 25, om det sitter kvar.

Lägg systemkortet på ett plant och stabilt underlag.

2 Ta upp monteringsplåten, hårddisken, flatkabeln och fästsruvarna ur förpackningen.

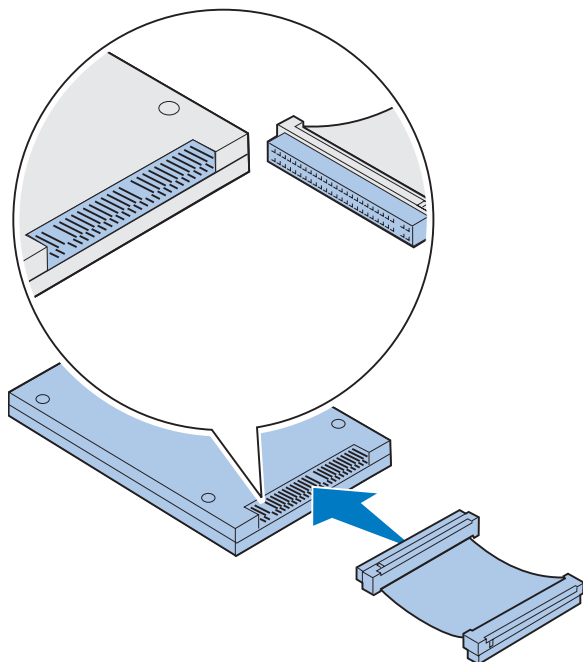

3 Rikta in flatkabelns kontakt mot kontaktstiften på hårddisken.

Kontakterna i flatkabelns ändrar är inte helt lika. Den kontakt vars stifthål inte är borrade ska anslutas till hårddisken.

4 Tryck in kabelkontakten i hårddisken.

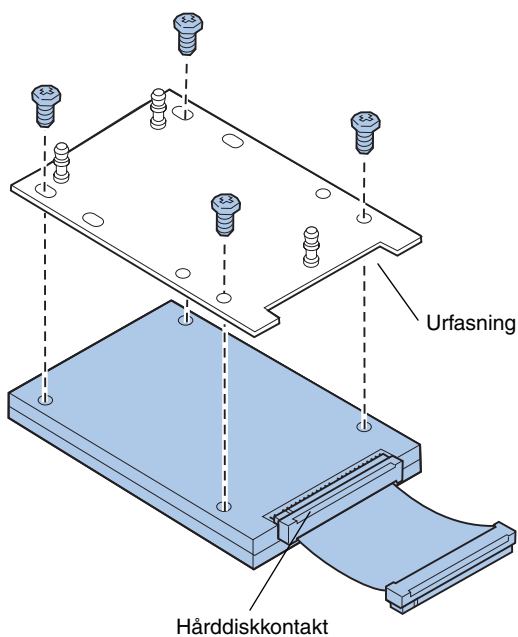

5 Rikta in skruvhålen i hårddisken mot hålen i monteringsplåten.

Se till att hårddiskkontakten och urfasningen på monteringsplåten är riktade som på bilden.

6 Sätt i de fyra skruvarna i hålen på monteringsplåten.

7 Fäst hårddisken vid monteringsplåten genom att dra åt skruvarna lätt.

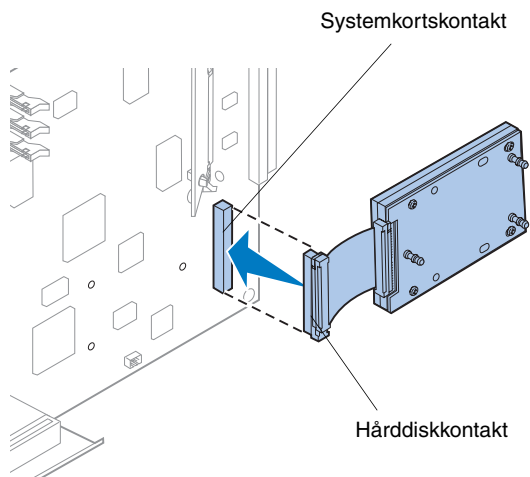

8 Rikta in flatkabelns kontakt mot kontaktstiften på systemkortet.

9 Tryck in hårddiskkabelns kontakt i systemkortets kontakt.

Obs: Om hålen i monteringsplåten inte passar med hålen på systemkortet, har monteringsplåten fästs fel på hårddisken. Se steg 5 på sidan 36 för anvisningar om hur monteringsplåten ska fästas.

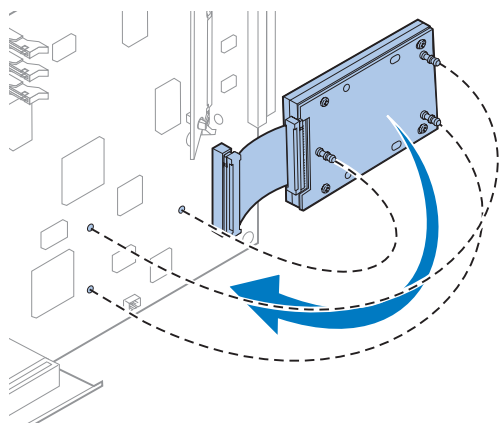

10 Vrid runt hårddisken och monteringsplåten som på bilden, så att de tre tapparna på monteringsplåten passar in i hålen på systemkortet.

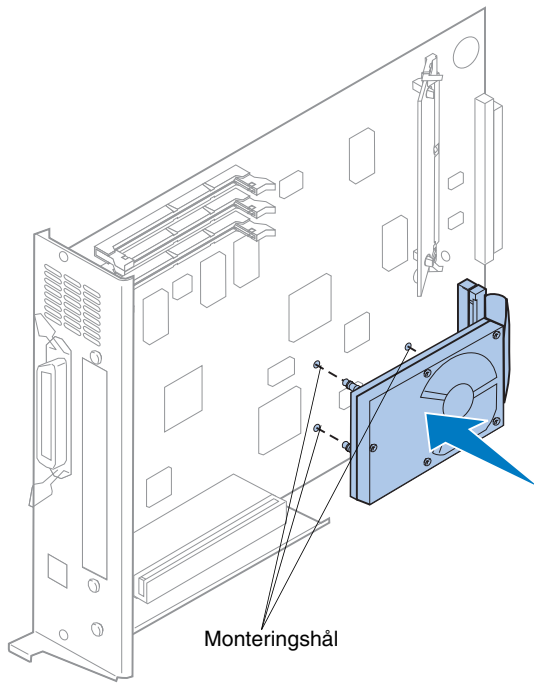

- 11** Tryck in tapparna på monteringsplåten i de tre hålen i systemkortet, tills de *snäpper* på plats.

Bestäm nästa arbetsmoment med tabellen.

Om du ska...	Se sidan...
Installera ett tillvalskort	39
Installera systemkortet	41

Installera tillvalskort

Du kan installera något av följande tillvalskort i skrivaren:

- Skrivarserver
- Tri-Port-adapter
- Parallellportskort
- USB-kort

Med en skrivarserver (kallas ibland INA - internal network adapter), t.ex. MarkNet™ N2001e, kan du ansluta skrivaren till ett lokalt nätverk (LAN).

MarkNet N2000-skrivarserverna hanterar följande LAN-tillval:

- Ethernet 10BaseT och 10Base2
- Ethernet 10/100BaseTX
- Token-Ring

Tri-Port-adaptorn har kontakter för följande:

- Seriellt gränssnitt (RS-232C eller RS-422)
- LocalTalk-nätverk
- Infraröd adapter

Med parallellportskortet får du en ytterligare parallellport. Dess IEEE 1284C-kontakt kräver en 1284 A-C-kabel. Du kan köpa en kabel på tre meter, Lexmark artikelnummer 43H5171, som uppfyller dessa villkor. Se den dokumentation som medföljde gränssnittskortet eller adaptorn för mer information.

Systemkortet har en tillvalsplats. På tillvalsplatsen kan du sätta nätverkskort, tri-port-kort, parallellportskort, USB-kort och faxmodemkort.

Anvisningarna på sidan 40 beskriver hur du installerar ett tillvalskort.

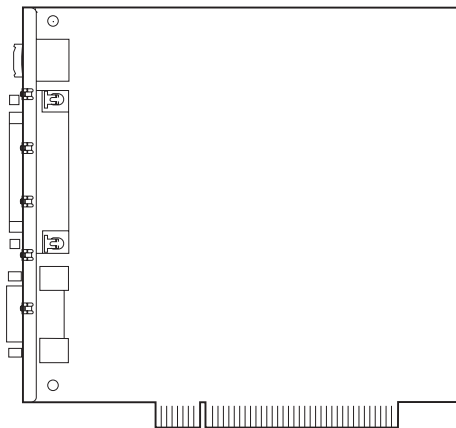

Varning! Tillvalskorten skadas lätt av statisk elektricitet. Rör vid något metallföremål innan du vidrör tillvalskortet.

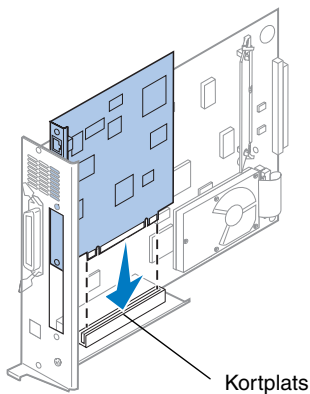
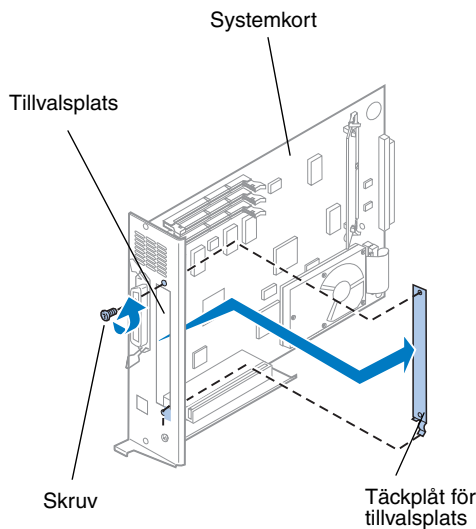

Du behöver en liten korsmejsel för att installera tillvalskort.

Se online-informationen till Lexmark C720 om du behöver ta bort ett tillvalskort.

1 Ta bort systemkortet enligt anvisningarna i "Ta bort systemkortet" på sidan 25, om det sitter kvar.

2 Ta bort skruven på översidan av kortplatsen.

Spara skruven. Du kommer kanske att behöva den för att fästa tillvalskortet.

3 Ta bort tillvalsplatsens täckplåt.

Spara täckplåten så att du kan sätta tillbaka den om du någon gång tar bort tillvalskortet.

4 Packa upp tillvalskortet.

Spara förpackningsmaterialet.

5 Rikta in tillvalskortets kontakt mot kontakten på systemkortet.

6 Tryck in tillvalskortet i kontakten tills det sitter ordentligt på systemkortet.

De två kontaktarna bör sitta fast mot varandra.

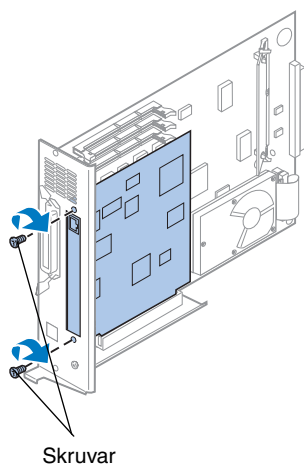

- 7 Ta skruven du sparade i steg 2 och använd den (eller en av de extraskruvar som medföljde tillvalskortet) för att fästa tillvalskortet i kortplatsen.
- 8 Fäst tillvalskortet genom att dra åt skruvarna lätt.

Installera den bakre luckan och systemkortet

När du har installerat minne och tillvalskort, följer du stegen nedan för att installera den främre luckan och systemkortet.

Du behöver en stjärnskruvmejsel för att sätta fast kåpan.

- 1 Kontrollera att skrivaren är avstängd.

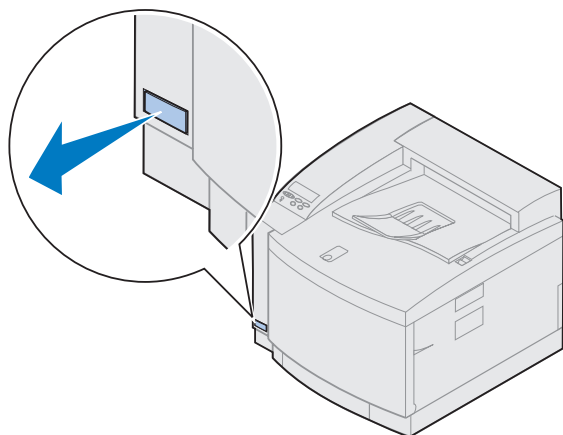

Obs: Du måste sätta tillbaka systemkortet innan du kan använda skrivaren.

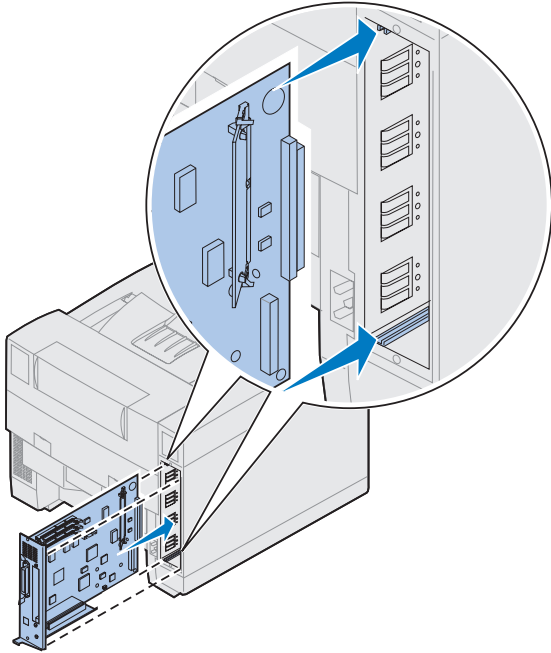

- 2** Rikta in systemkortet mot de övre och undre spåren på skrivarens insida, som på bilden.
- 3** Skjut in systemkortet i skrivaren.

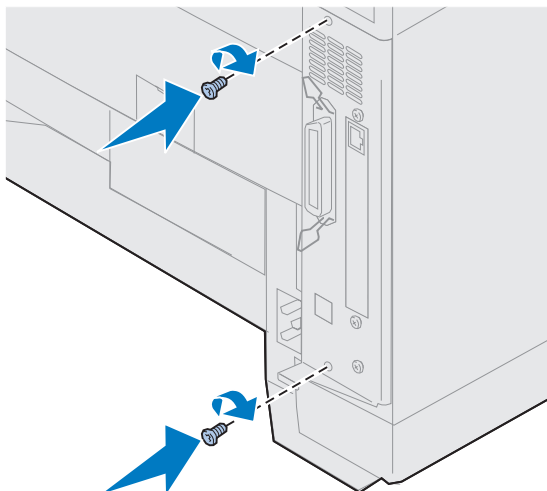

4 Sätt i de två skruvarna i den bakre luckan och i hålen på skrivarens ram.

5 Fäst den bakre luckan och systemkortet genom att dra åt skruvarna.

Om du har installerat interna tillval efter den ursprungliga skrivarinstallationen ansluter du skrivarkablarna och nätkabeln. Slå på skrivaren.

Bestäm nästa arbetsmoment med hjälp av tabellen.

Om du ska...	Se sidan...
Installera duplexenheten	45
Fortsätta skrivarinstallationen	51

Steg 6: Installera duplexenheten

Obs: Det är lättare att installera duplexenheten om du kommer åt skrivarens fram- och baksida.

FARA! Om du installerar den extra duplexenheten efter den ursprungliga skrivarinstallationen, bör du först stänga av skrivaren.

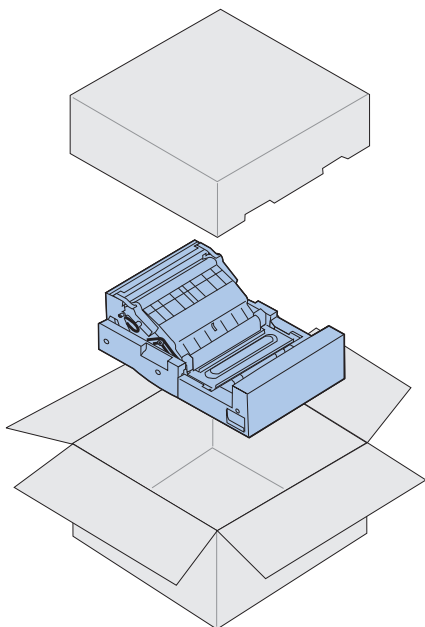

Skrivaren kan använda en extra duplexenhet för dubbelsidig utskrift i färg eller svartvitt. Om du ska kunna installera en duplexenhet måste du redan tidigare ha installerat en extra arkmatare (fler anvisningar finns på sidan 17).

Så här installerar du duplexenheten:

- 1** Ta bort förpackningsmaterialet från duplexenheten.
- 2** Ta bort eventuell skyddstejp och övrigt förpackningsmaterial från duplexenhetens komponenter.

Öppna alla luckor och ta bort eventuell tejp eller förpackningsmaterial från duplexenhetens insida.

Obs: Om du installerar duplexenheten efter den ursprungliga skrivarinstallationen måste du redan tidigare ha installerat en extra arkmatare.

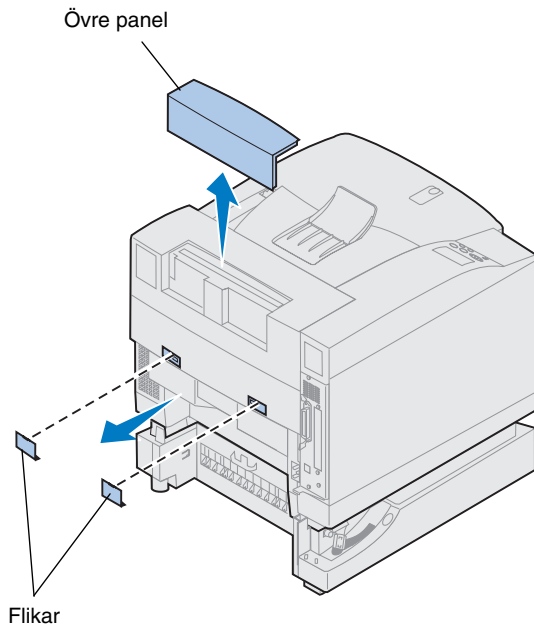

3 Ta bort den övre panelen.

Tryck inåt på panelens undre kant.
Lyft sedan uppåt och ta bort den.

4 Dra flikarna utåt och ta bort dem.

Du måste kanske använda en liten skruvmejsel för att ta bort flikarna.

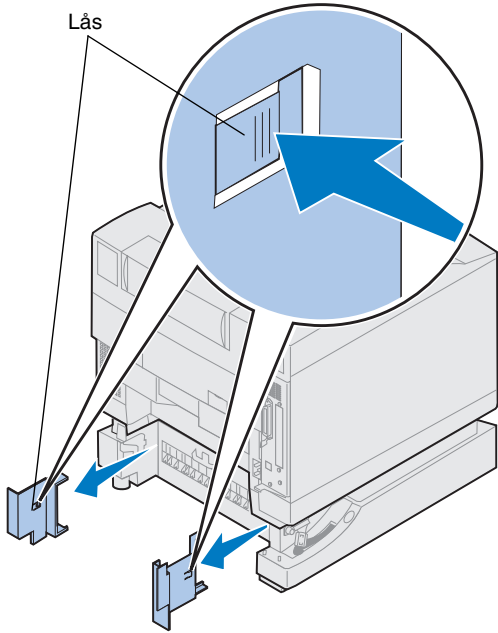

5 Tryck in låset på vänster platta och dra av plattan.

6 Tryck in låset på höger platta och dra av plattan.

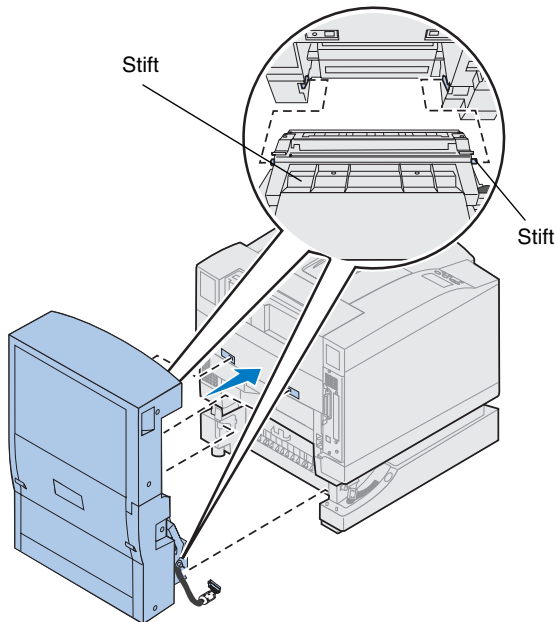

7 Sätt in duplexenhetens nedre högra och vänstra stift i spåren på den extra arkmataren.

8 Lyft duplexenheten och placera flikarna i skrivarens hål.

9 Tryck ner duplexenheten så att den hamnar på plats.

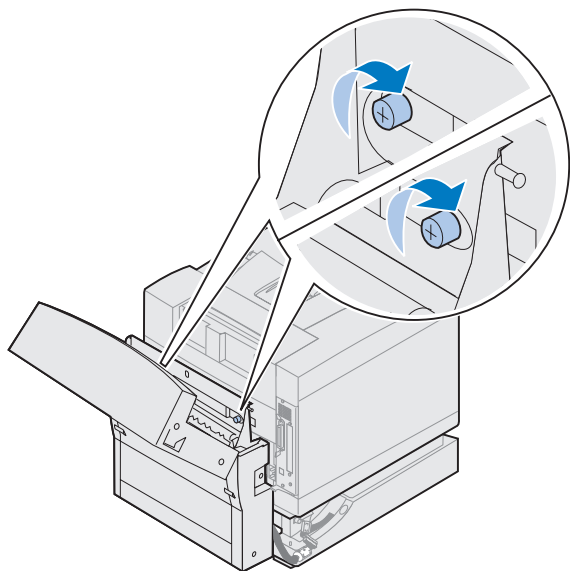

10 Öppna duplexenhetens övre kåpa.

11 Passa in duplexenhetens vingskruvar i hålen på skrivaren.

12 Fäst duplexenheten vid skrivaren genom att dra åt vingskruvarna.

13 Stäng duplexenhetens övre kåpa.

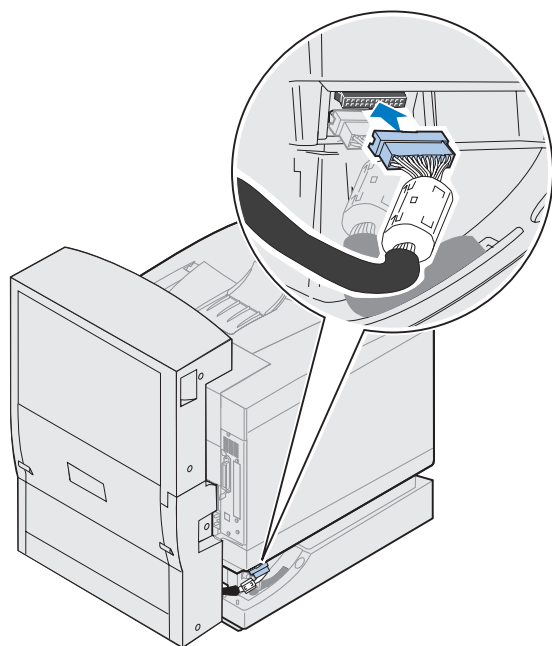

14 Anslut den svarta kontakten på duplexenheten till den svarta kontakten på skrivaren.

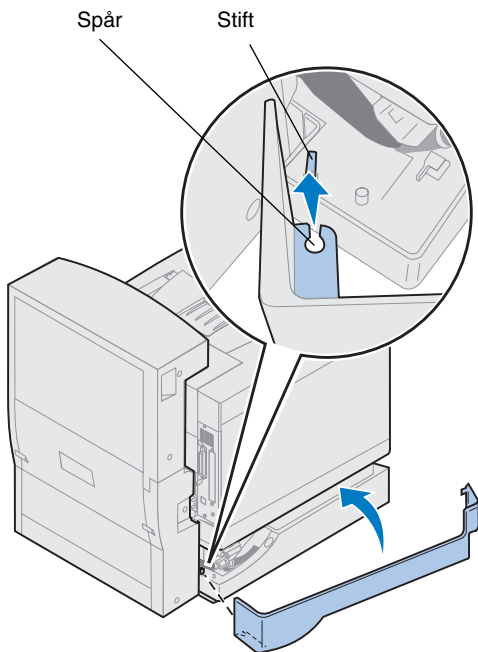

15 Installera vänster sidopanel.

- a** Passa in spåret på panelens baksida mot stiftet, som bilden visar.
- b** Vrid panelen mot skrivarens framsida tills den *snäpper* på plats.

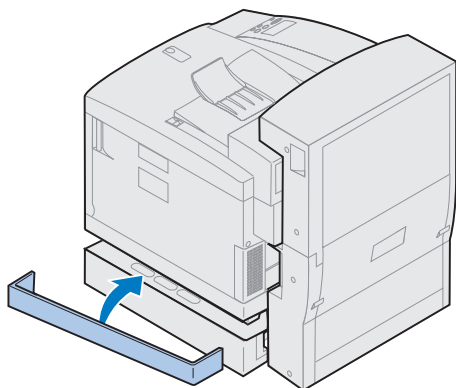

16 Installera höger sidopanel.

- a** Fäst panelens baksida i skrivarens baksida.
- b** Vrid panelen mot skrivarens framsida tills den *snäpper* på plats.

Om du har installerat duplexenheten efter den ursprungliga skrivarinstallationen ansluter du skrivarkablarna och nätkabeln. Slå på skrivaren.

17 Fortsätt till "Installera förbrukningsartiklar" på sidan 51.

Steg 7: Installera förbrukningsartiklar

Installera oljeflaska och rengöringsrulle

Varning! Det tar ca 30 minuter för oljan att nå fixeringsenheten efter att du har installerat oljeflaskan första gången. Oljeflaskan måste därför ha varit installerad minst 30 minuter innan du börjar skriva ut.

Skrivaren levereras med en oljeflaska och en rengöringsrulle som måste installeras innan du kan använda skrivaren. Oljan smörjer fixeringsenheten och rengöringsrullen tar bort överflödigt toner och andra föroreningar från fixeringsenheten.

Utan olja fungerar inte fixeringsenheten som den ska. Otillräcklig smörjning orsakar papperskvadd och minskar fixeringsenhetens livslängd. Du måste vänta 30 minuter efter att ha installerat oljeflaskan innan du börjar skriva ut.

Obs: Öppna även den övre luckan på duplexenheten, om en sådan är installerad.

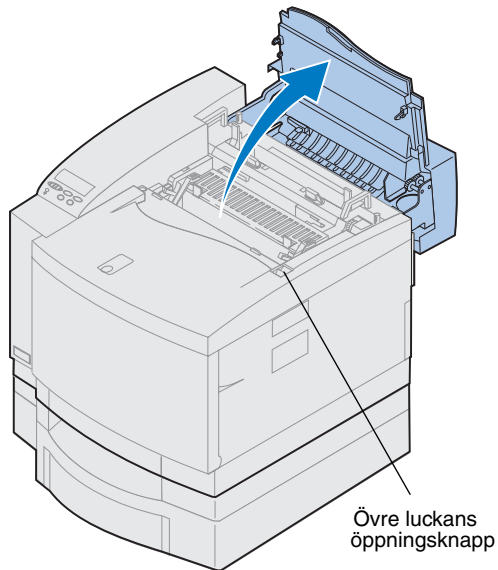

Så här installerar du oljeflaska och rengöringsrulle:

- 1** För den övre luckans öppningsknapp mot skrivarens front.
- 2** Lyft upp luckan.

Varning! När du väl installerat oljeflaskan får du inte luta eller flytta skrivaren. Oljan kan droppa ner i maskineriet och orsaka skador. Mer information om hur du tar bort oljeflaskan finns i online-informationen för Lexmark C720.

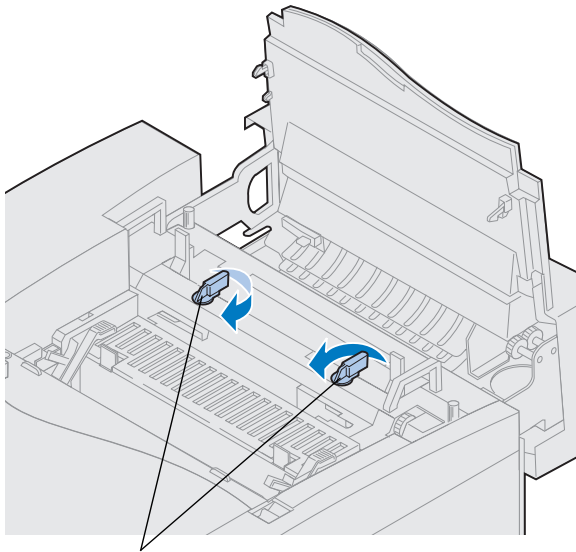

Låsspakar för oljeflaskan

- 3** Vrid den vänstra och den högra gröna låsspaken för att frigöra oljeflaskan och rengöringsrullarna.
- 4** Ta bort förpackningsmaterialet från oljeflaskan.

Viktigt Oljan kan fläcka ner kläder.

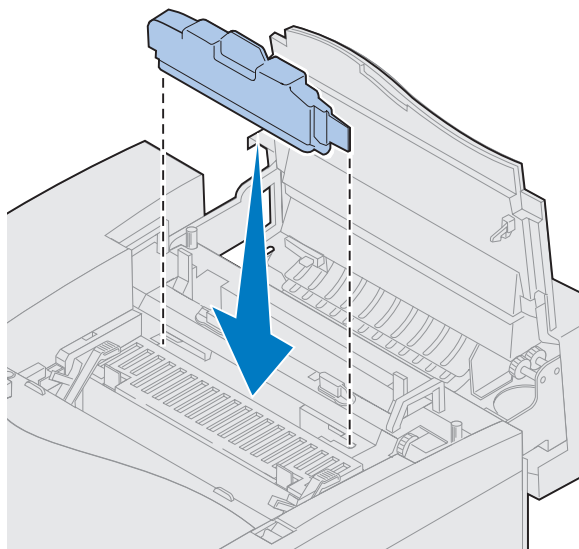

5 Rikta in oljeflaskan i spåren på skrivaren.

6 Sänk ner oljeflaskan i skrivaren.

Öppningsspakar för rullar

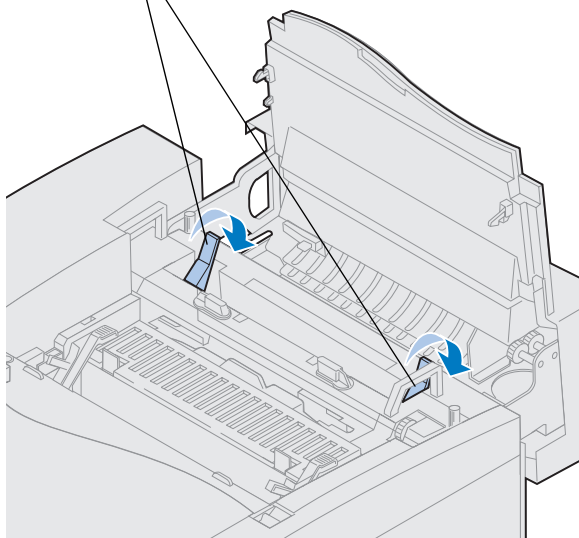

7 Fäll ner de gröna öppningsspakarna för fixeringsrullen mot skrivarens baksida.

Du måste kanske ta i en del för att röra spakarna.

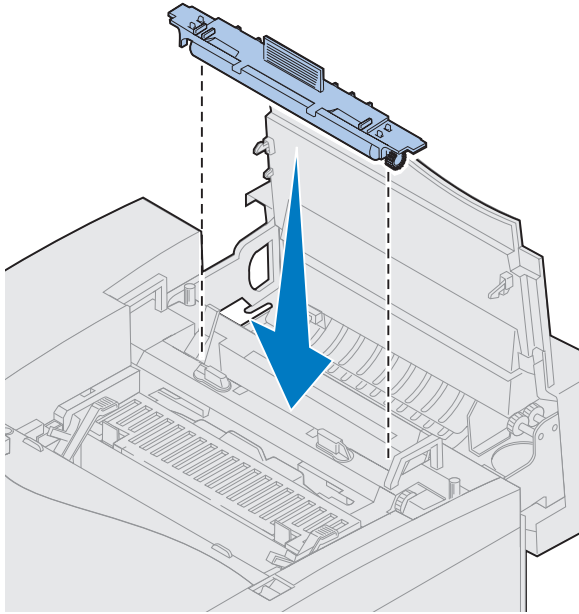

8 Ta bort förpackningsmaterialet från rengöringsrullen.

9 Ta bort eventuellt förpackningsmaterial eller tejp från skrivaren.

10 Passa in rengöringsrullen i springan i skrivaren.

11 Sänk ner rullen i skrivaren.

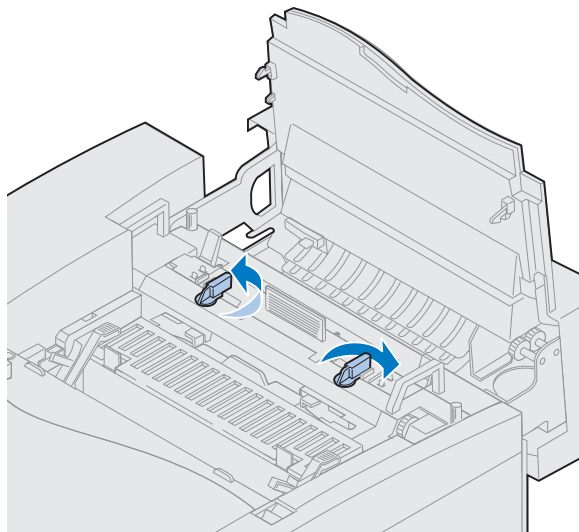

12 Vrid de gröna låsspakarna för oljeflaskan för att låsa fast oljeflaskan och rengöringsrullen i skrivaren.

Installera fotoframkallnings- kassetten

En fotoframkallningskassett medföljer skrivaren, men den måste installeras i skrivaren för att kunna användas. Fotoframkallningskassetten skapar och skickar bilden från tonerkassetterna till överföringstrumman.

Så här installerar du en fotoframkallningskassett:

- 1** Lyft upp den vänstra och den högra gröna låsspaken för fotoframkallningsenheten.

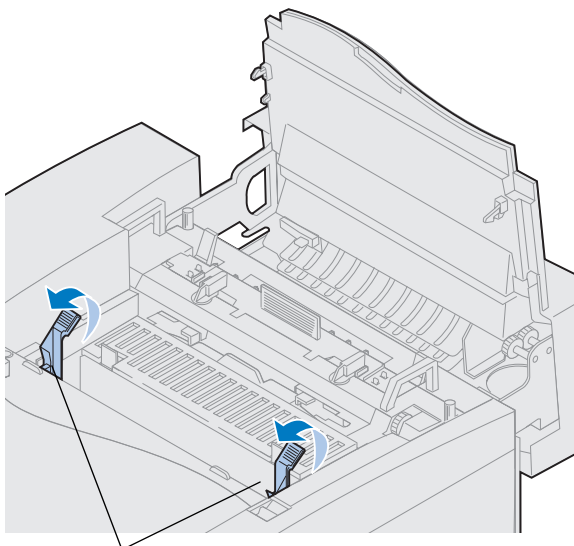

Låsspakar för fotoframkallningsenheten

Varning! Vidrör inte den blanka gröna filmen i kassetten. Filmen kan skadas och utskriftskvaliteten kan försämrans.

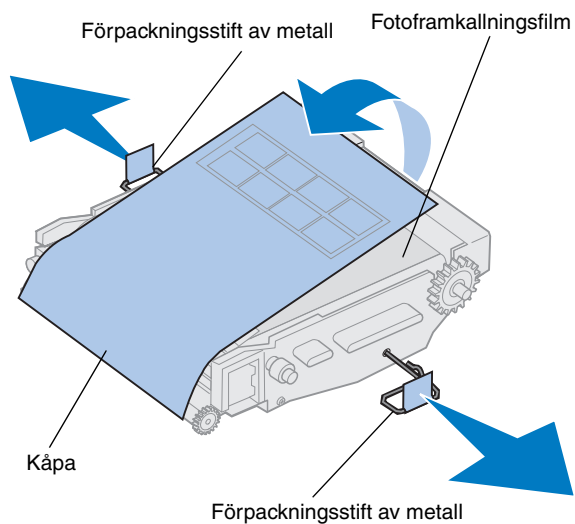

2 Ta bort förpackningsmaterialet från fotoframkallningskassetten.

3 Dra bort de två förpackningsstiften av metall från fotoframkallningskassetten.

Metallstiften är märkta med orange tejp.

4 Ta bort kåpan och eventuellt förpackningsmaterial från fotoframkallningskassetten.

Kassetten får inte utsättas för direkt ljus i mer än 10 minuter. Om detta inträffar lägger du tillbaka kassetten i lådan eller täcker över den.

Se till att inte repa ytan på fotoframkallningsfilmen. Repor eller revor försämrar kraftigt utskriftskvaliteten.

5 Släng kåpan och förpackningsstiften av metall.

- 6** Rikta in fotoframkallningskassetten i spåren i de gröna låsspakarna.
- 7** Sänk ner fotoframkallningskassetten i skrivaren och se till att den sitter stadigt.

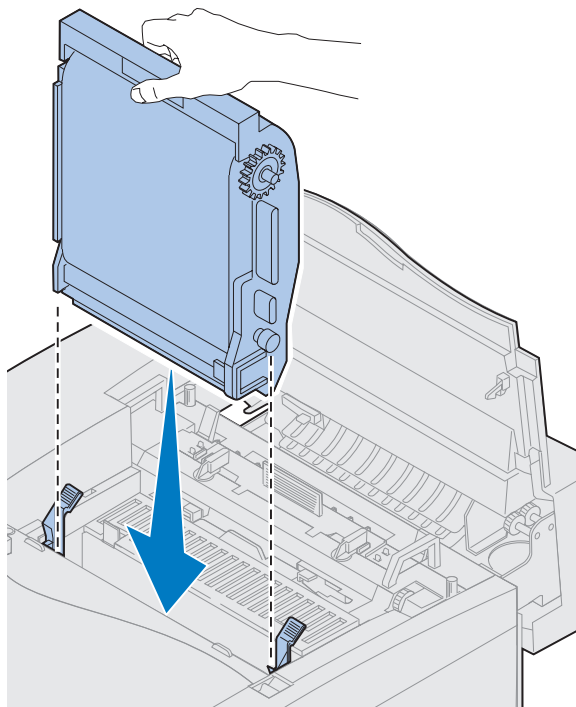

- 8** Tryck ner de gröna låsspakarna.

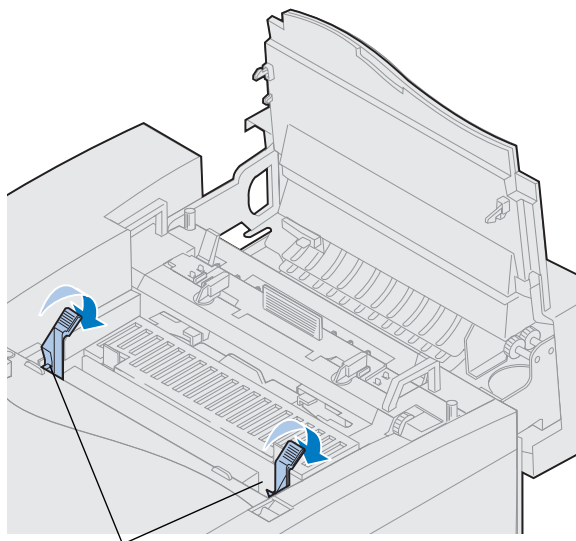

Låsspakar för fotoframkallningskassetten

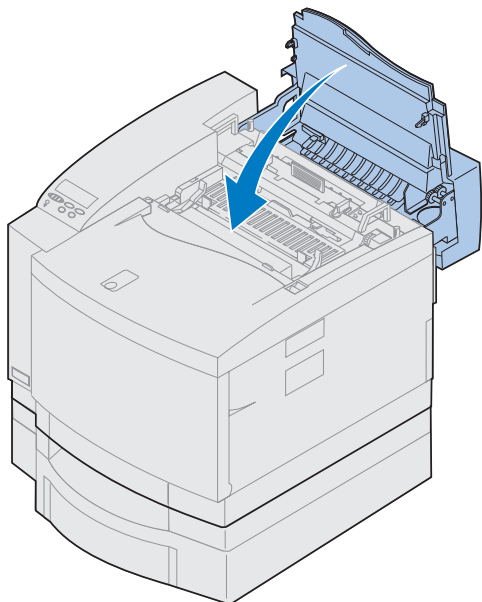

9 Stäng den övre luckan.

Om du har installerat en duplexenhet stänger du även luckan på den.

Installera tonerkassetter

Fyra färgkodade tonerkassetter medföljer skrivaren. Kassetterna måste placeras i skrivaren. Varje kassett har en egen plats i skrivaren som anges av färgkodningen.

Så här installerar du fyra tonerkassetter:

- 1** Dra öppningsspaken mot skrivarens framsida.
- 2** Öppna den främre luckan.
- 3** Ta bort eventuellt förpackningsmaterial och tejp från skrivarens framsida.

Kontrollera tonerkassettrummet så att det inte innehåller något förpackningsmaterial.

- 4** Ta bort förpackningsmaterialet från en av tonerkassetterna.

Installera tonerkassetterna i valfri ordning. Det kan dock vara enklast att installera dem i följande ordning, nedifrån och upp: cyan, magenta, gult och svart.

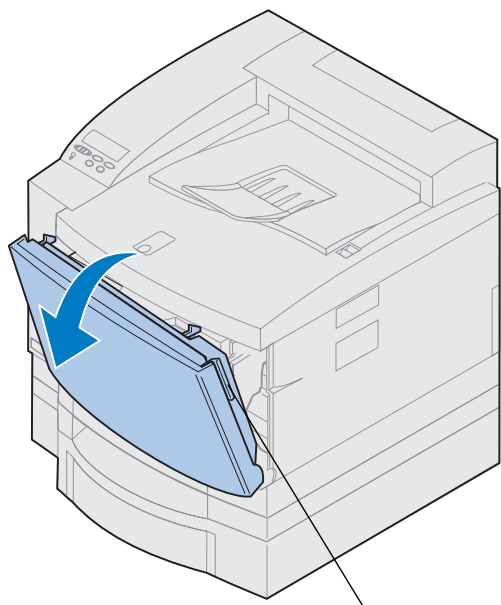

Öppningsspak för den främre luckan

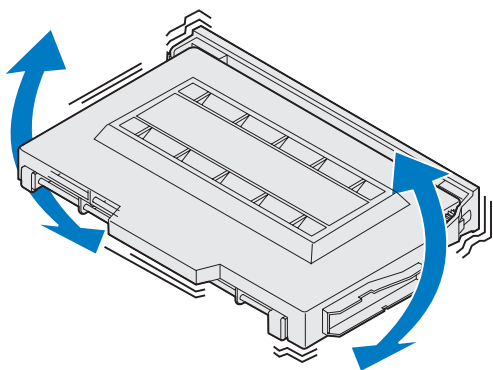

- 5** Skaka tonerkassetten försiktigt för jämn fördelning av toner.

- 6** Ta bort kåpan och eventuellt förpackningsmaterial eller tejp från tonerkassetten.

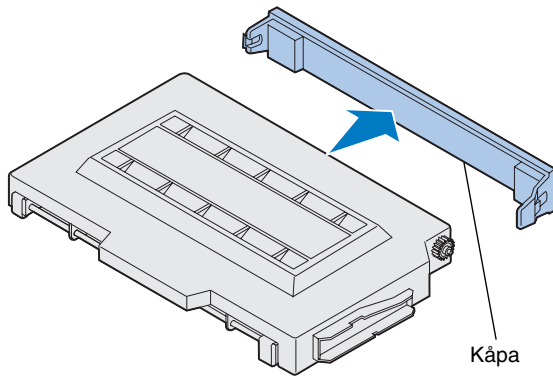

Varning! Vidrör inte tonerrullens yta under kåpan. Skada på tonerrullens yta kan uppstå vid beröring.

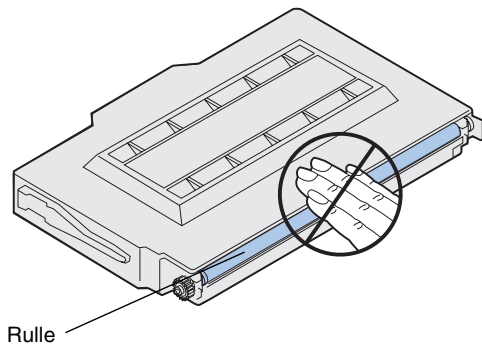

Obs: Varje kassett är kodad för att passa in på en bestämd plats i skrivaren. Om kassetten inte passar kan det hända att du har placerat den fel.

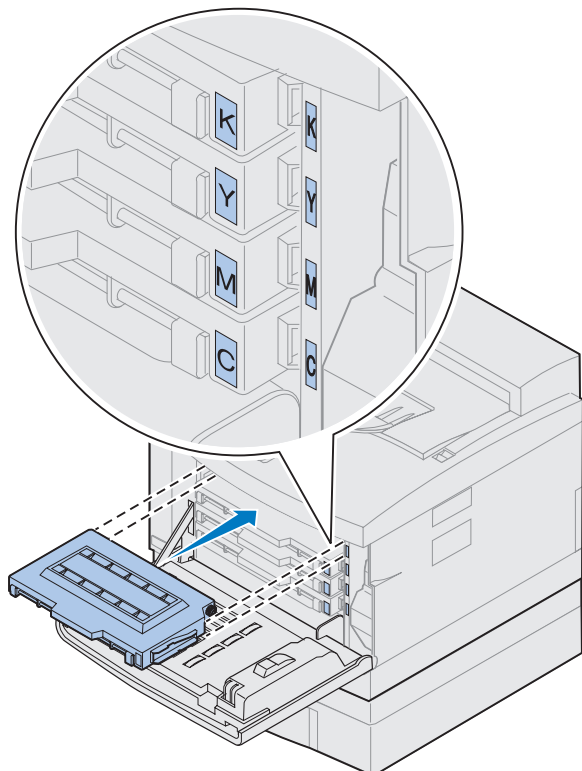

7 Rikta in tonerkassetten i lämplig skåra på skrivarens front.

Tonerkassetternas bokstäver C, M, Y respektive K motsvaras av samma bokstäver inuti skrivaren.

8 Tryck in den nya tonerkassetten i skrivaren.

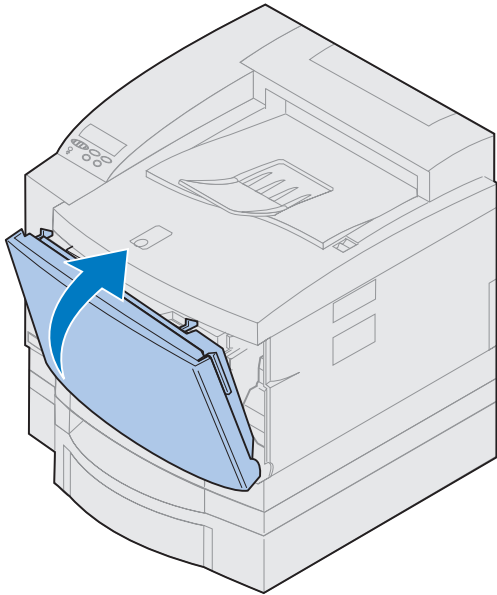

- 9 Upprepa steg 4 till 8 för att installera de återstående tonerkassetterna.
- 10 Stäng den främre luckan.

Fästa snabbguiden

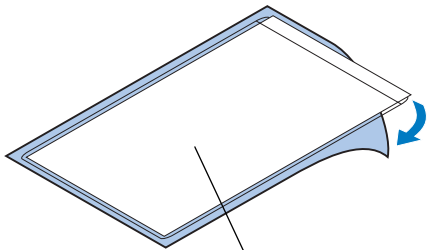

Plastmapp för snabbguiden

Obs: Täck inte över skrivarens ventilationshål.

- 1 Hitta en lämplig placering för snabbguiden.
- 2 Ta bort skyddspapperet från plastmappens baksida.
- 3 Tryck den självhäftande plastmapp mot den placering som du valt på skrivaren.

Steg 8: Ansluta kablar

Skrivaren kan anslutas till ett lokalt nätverk på följande sätt:

- Anslut skrivaren direkt till servern via en parallellkabel, en USB-kabel eller en seriell kabel.

Som standard kräver skrivarens parallellport en IEEE-1284-kompatibel parallellkabel. Vi rekommenderar Lexmarks artikelnummer 1329605 (ca 3 m) eller 1427498 (ca 6 m). Om du använder något annat än en IEEE-kompatibel kabel kan du kanske inte använda skrivarens alla funktioner.

Om du ansluter med en seriell kabel rekommenderar vi Lexmarks artikelnummer 1038693 (ca 15 m). Anslut kabeln till den seriella kontakten på det extra gränssnittskortet med tre portar som du installerat i skrivaren.

FARA! När du ansluter en kabel till skrivaren från en annan strömförande komponent, till exempel datorn eller externt faxmodem, måste du stänga av strömmen och dra ur nätkabeln innan du ansluter kabeln till skrivaren.

- Ansluta skrivaren direkt till det lokala nätverket:
 - Använd en extern utskriftsserver, till exempel Lexmarks MarkNet X2000.
 - Använd en utskriftsserver, till exempel MarkNet N2000 Series som beskrivs på sidan 39.
 - Använd det extra gränssnittskortet med tre portar för att ansluta till ett LocalTalk-nätverk.

Se den dokumentation som medföljde gränssnittskortet för mer information.

Obs! Anslut aldrig mer än en nätverkskabel, även om utskriftsservern har fler nätverksportar än en.

Så här ansluter du en kabel till skrivaren:

1 Hitta parallellporten eller den extra porten till höger på skrivarens baksida.

Beroende på vilka tillval du har installerat kan det finnas ytterligare parallell-, USB-, nätverksportar eller seriella portar tillgängliga på skrivaren.

2 Anslut kabeln.

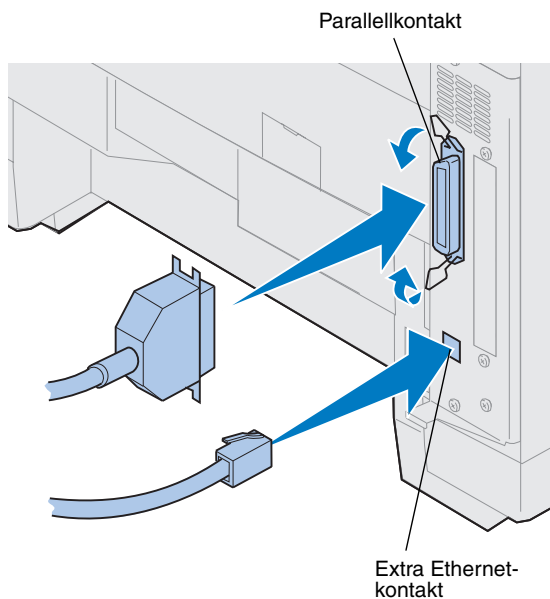

- 3** Anslut nätkabeln till skrivarens baksida och till ett jordat vägguttag.

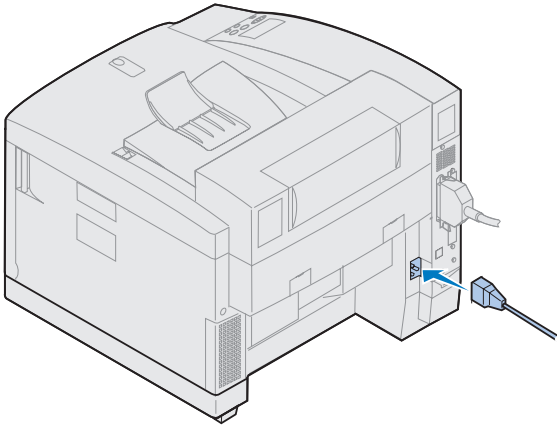

- 4** Slå på skrivaren.

- 5** Fortsätt till "Ladda papper" på sidan 69.

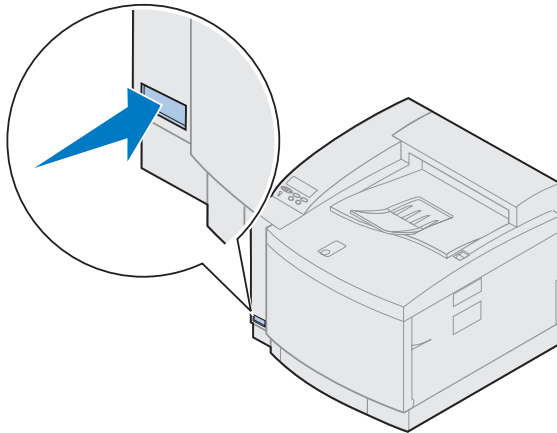

Steg 9: Ladda papper

Skrivaren är utrustad med ett standardmagasin som rymmer 250 ark - Magasin 1 - och som klarar pappersformat från A4 till US Letter och Executive. Ett extra Legal-pappersmagasin som rymmer 250 ark finns som tillval. Du kan även ladda Magasin 1 med OH-film, kuvert och kartongpapper. Mer information om vilka mediatyper som kan användas i skrivaren finns i online-informationen för Lexmark C720.

Obs: Om du laddar Magasin 1 med OH-film måste du också se till att ändra inställningen för papperstyp till OH-film. Mer information finns i "Ändra inställning för papperstyp" på sidan 81.

Om du har installerat en extra arkmatare följer du samma anvisningar även för den. Magasin 2 får dock *endast* laddas med papper.

Så här laddar du magasinet:

- 1** Dra ut pappersmagasinet helt ur skrivaren.
- 2** Ställ det på ett plant underlag.

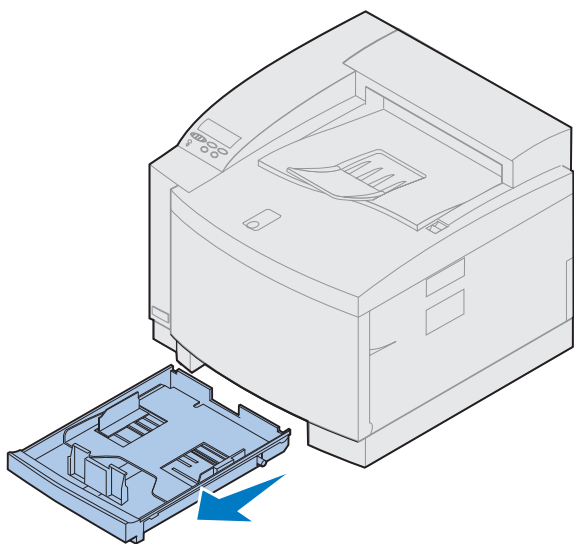

Obs: Laddar du pappersformaten A4 eller US Letter kan magasinet redan vara inställt för rätt pappersformat.

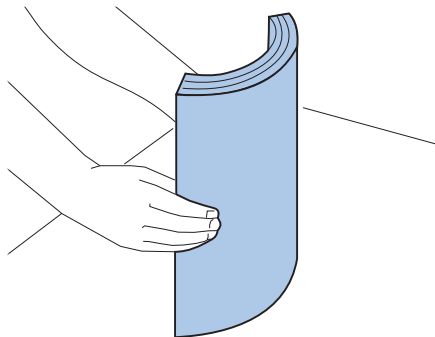
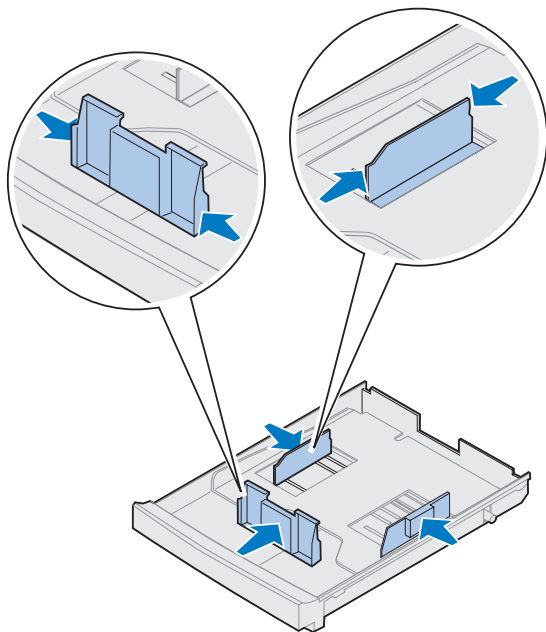

- 3** Tryck ihop snäpplåsen på det främre pappersstödet.
- 4** Justera pappersstödet så att det ligger an mot det laddade papperet.
- 5** Släpp snäpplåsen.

Det främre pappersstödet läge visar skrivaren vilket pappersformat som finns i magasinet. Om det främre pappersstödet är felplacerat kan det uppstå problem med felmatning eller felaktigt sidformat.
- 6** Tryck ihop snäpplåsen på det vänstra pappersstödet.
- 7** Justera det vänstra pappersstödet så att det ligger an mot det laddade papperet.
- 8** Släpp snäpplåsen.
- 9** Innan du laddar papper, böjer du arken så att de lossnar från varandra och luftar dem. Jämna till kanterna mot ett plant underlag.

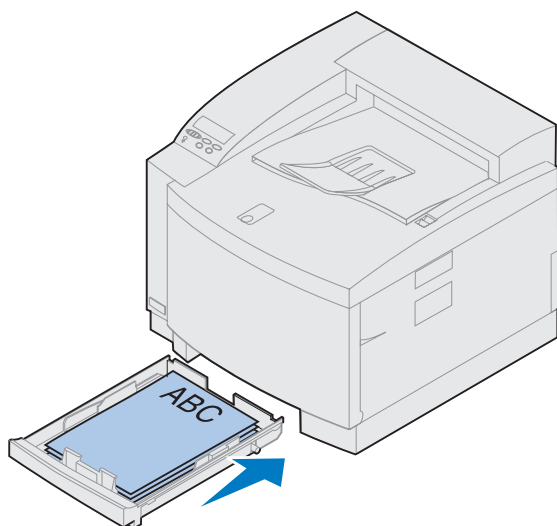
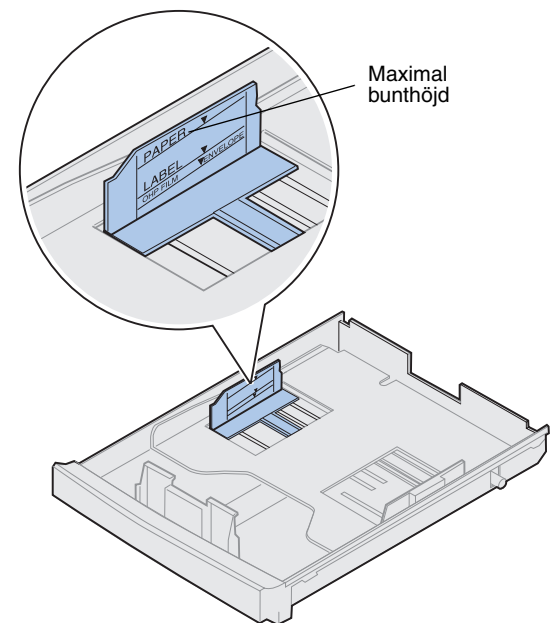

10 Ladda papperet med rekommenderad utskriftssida nedåt.

Överskrid inte den maximala bunthöjd som indikeras av etiketten på pappersmagasinet insida.

Om du laddar papper med förtryckt brevhuvud lägger du sidhuvudet längst bak i magasinet.

11 Skjut in pappersmagasinet i skrivaren.

Ladda kuvert

Ladda kuvert *endast* i Magasin 1. Så här laddar du magasinet:

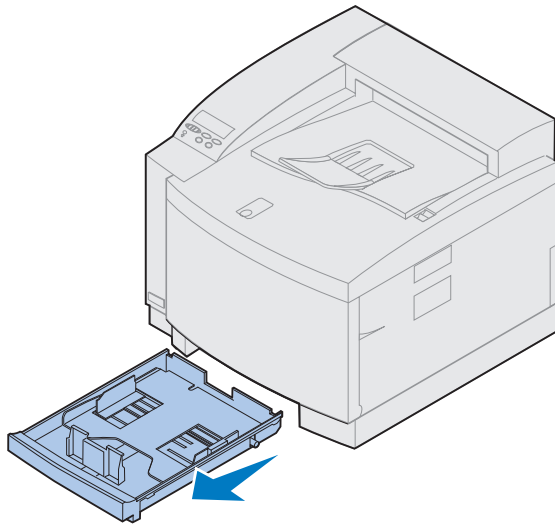

- 1** Dra ut pappersmagasinet helt ur skrivaren.
- 2** Ställ det på ett plant underlag.

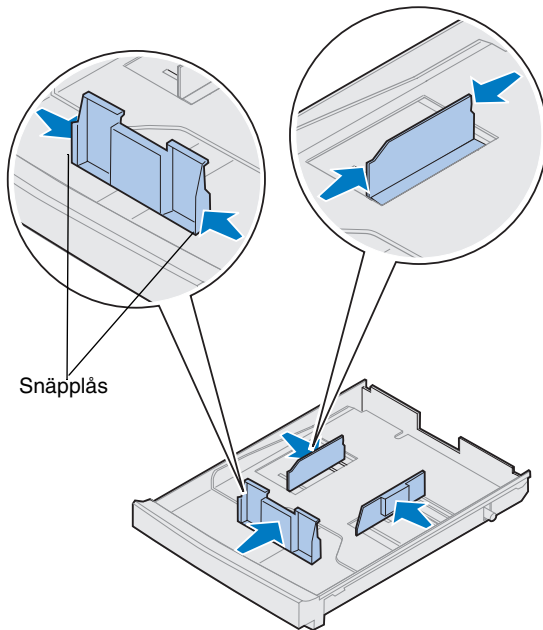

- 3** Tryck ihop snäpplåsen på det främre pappersstödet.
- 4** Justera pappersstödet så att det ligger mot de laddade kuverten.
- 5** Släpp snäpplåsen.

Det främre pappersstöds läge visar skrivaren vilket kuvertformat som finns i magasinet.

Vissa kuvertformat måste du kanske välja med hjälp av manöverpanelen.

Om det främre pappersstödet är felplacerat kan det uppstå problem med felmatning eller felaktigt sidformat.

- 6** Tryck ihop snäpplåsen på det vänstra pappersstödet.

- 7 Justera det vänstra pappersstödet så att det ligger mot de laddade kuverten.
- 8 Släpp snäpplåsen.
- 9 Innan du laddar kuverten bör du böja dem fram och tillbaka samt bläddra igenom dem. Jämna till kanterna mot ett plant underlag.



- 10 Lägg i kuverten med fliken till höger, den sida som du enligt rekommendationerna ska skriva ut på uppåt och den del av kuvertet som har returadress lägger du mot baksidan av skrivaren.

Ladda inte frankerade kuvert.

Överskrid inte den maximala bunthöjd som indikeras av etiketten på pappersmagasinet insida.

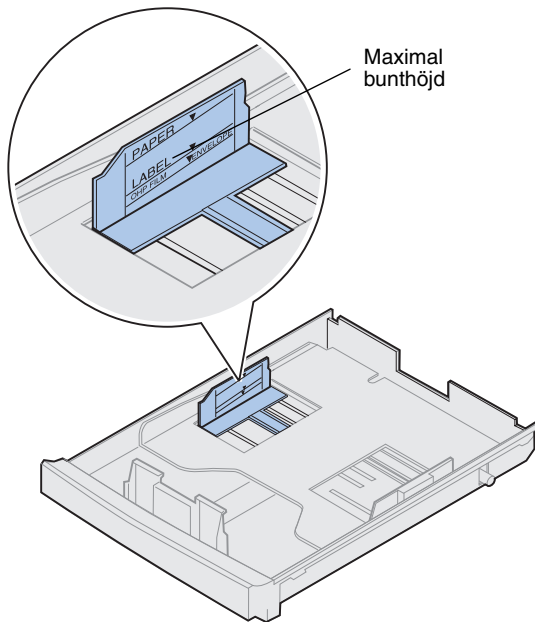

11 Skjut in pappersmagasinet i skrivaren.

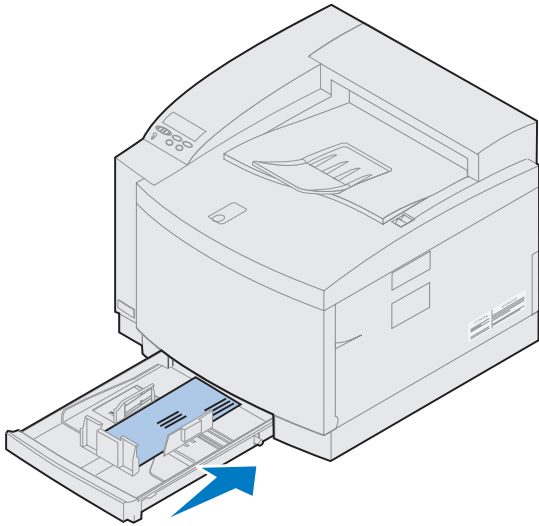

Installera Legal-pappersmagasin (extra tillval)

Legal-pappersmagasinet är ett tillval som ersätter Magasin 1, standardpappersmagasinet som rymmer 250 ark. Förutom pappersformatet Legal kan du även ladda alla pappersformat och papperstyper som kan användas med Magasin 1.

Så här laddar du magasinet:

- 1 Lägga Legal-pappersmagasinet på ett plant underlag.

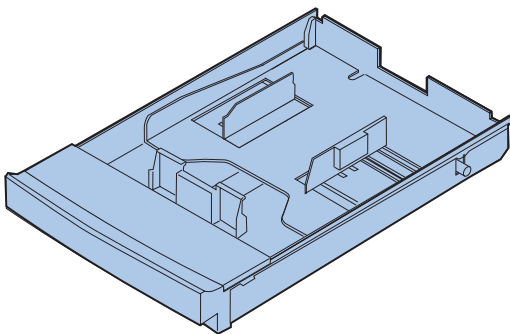

2 Lyft på magasinets främre lock.

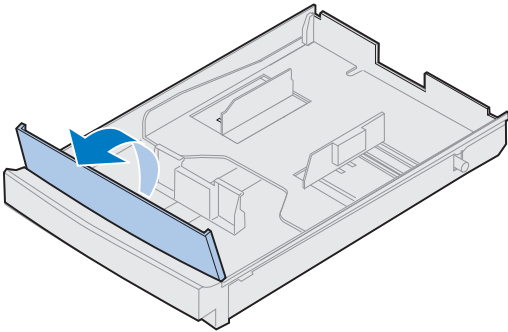

Obs: Pappersmagasinet är kanske redan inställt på rätt pappersstorlek.

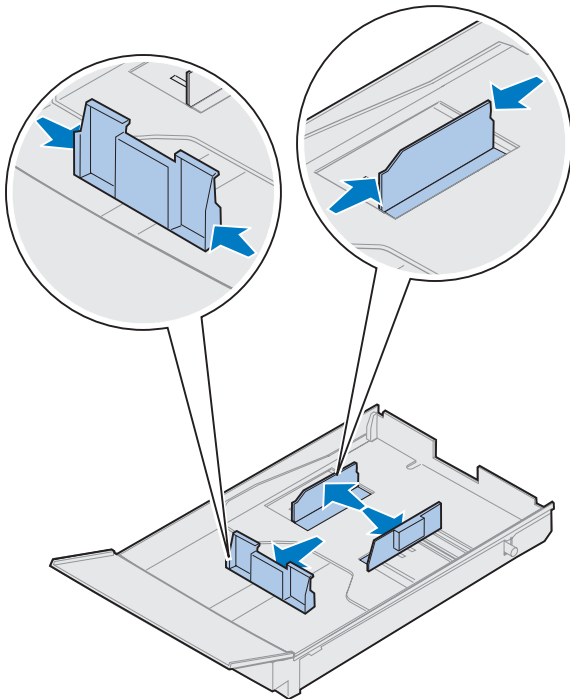

3 Tryck ihop snäpplåsen på det främre pappersstödet.

4 Justera pappersstödet så att det ligger an mot det laddade papperet.

5 Släpp snäpplåsen.

Det främre pappersstödet läge visar skrivaren vilket pappersformat som finns i magasinet. Om det främre pappersstödet är felplacerat kan det uppstå problem med felmatning eller felaktigt sidformat.

6 Tryck ihop snäpplåsen på det vänstra pappersstödet.

7 Justera det vänstra pappersstödet så att det ligger mot det laddade papperet.

8 Släpp snäpplåsen.

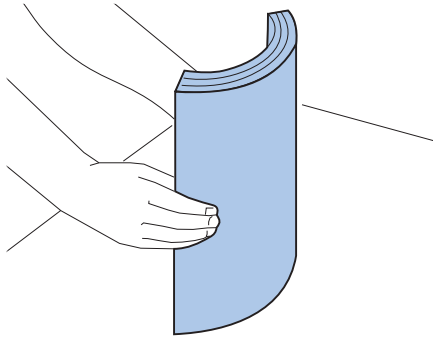

- 9** Innan du laddar papper, böjer du arken så att de lossnar från varandra och luftar dem. Jämna till kanterna mot ett plant underlag.

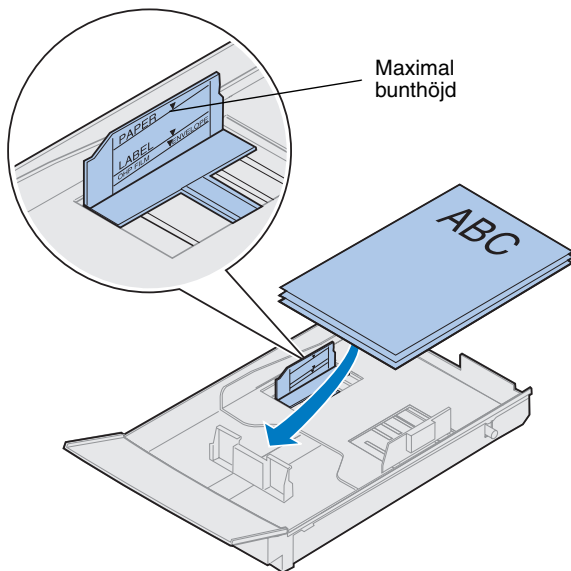

- 10** Ladda papperet med rekommenderad utskriftssida nedåt.

Överskrid inte den maximala bunthöjd som indikeras av etiketten på pappersmagasinet insida.

Om du laddar papper med förtryckt brevhuvud lägger du sidhuvudet längst bak i magasinet.

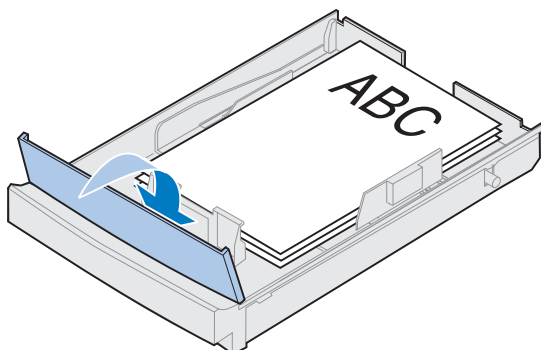

- 11** Stäng magasinetets främre lock.

12 Skjut in pappersmagasinet i skrivaren.

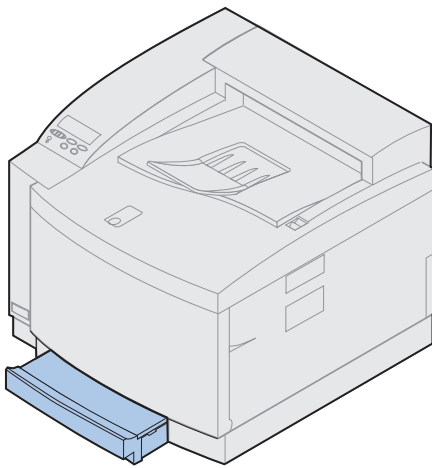
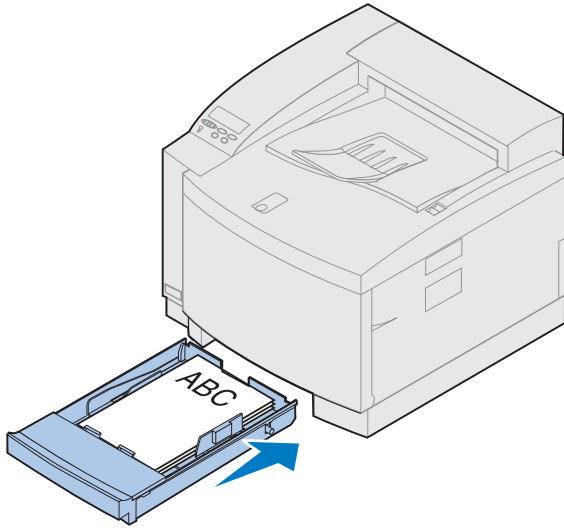

Steg 10: Bekräfta installationen

Du kan skriva ut en sida med menyinställningar för att granska skrivarens standardinställningar och bekräfta att skrivartillvalen är korrekt installerade. Sidan med inställningar visar också om tillvalen fungerar korrekt.

1 Slå på skrivaren.

När du slår på den, utför den en självtest och värms upp. Meddelandena **Utför självtest** och **Skrivarverk värms upp** visas under tiden i manöverpanelens fönster.

Skrivarens självtest och uppvärmning är en garanti för att alla delar fungerar och att skrivaren har rätt temperatur.

Om du ser en felkod på manöverpanelen går du till avsnittet Felsökning i online-informationen för Lexmark C720.

När skrivaren är klar med testerna och är uppvärmd visas statusmeddelandet **Klar**.

Mer information om hur du använder skrivarens manöverpanel och hur du ändrar visningsspråk och menyinställningar finns i online-informationen för Lexmark C720.

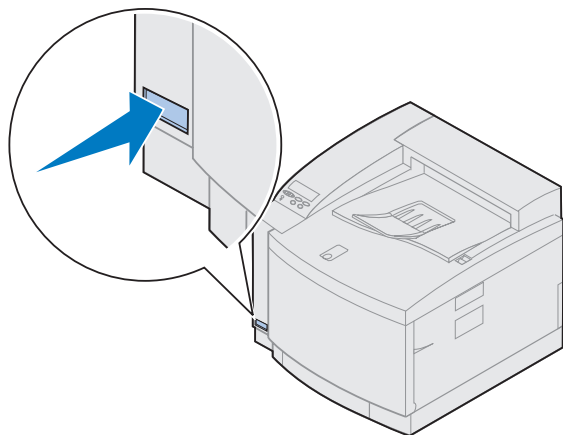

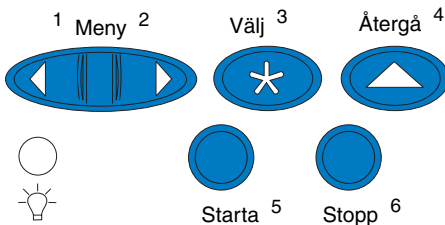
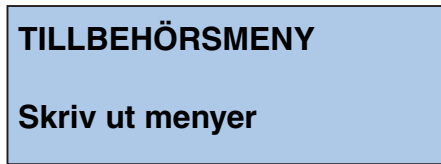
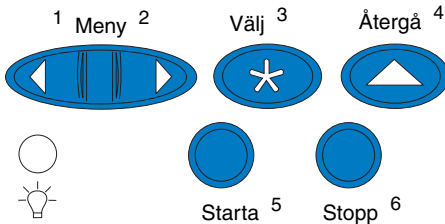

Obs: Innan du skriver ut sidan med menyinställningar bör du kontrollera att den valda papperskällan innehåller pappersformatet A4 eller US Letter. Använder du ett annat pappersformat eller en annan papperstyp måste du ställa in skrivaren för rätt format och typ. Mer information om pappersformat och papperskällor finns i online-informationen för Lexmark C720.

Energisparläget slås på efter 20 minuter (förinställd standard). Du kan ställa in energisparläget till ett värde på mellan 0 och 240 minuter. **Energisparläget** ersätter statusmeddelandet **Klar** efter den angivna tidsperioden. Båda meddelandena innebär att skrivaren kan ta emot utskriftsjobb. Mer information om hur du ändrar inställningen Energisparläge finns i online-informationen för Lexmark C720.

- 2 Tryck på **Meny>** eller **<Meny** på manöverpanelen för att komma till menyerna.
- 3 Fortsätt att trycka på och släppa **Meny>** eller **<Meny** tills **TILLBEHÖRSMENY** visas på manöverpanelen.
- 4 Tryck på **Välj**.

TILLBEHÖRSMENY visas då på fönstrets första rad och **Skriv ut menyer** på den andra.

- 5 Tryck på knappen **Välj** igen för att skriva ut sidan med menyinställningar.

Meddelandet **Skriver ut menyinställningar** visas. Skrivaren återgår till status **Klar** när sidan skrivits ut.

Om du får ett felmeddelande går du till avsnittet Felsökning i online-informationen för Lexmark C720.

6 Kontrollera att de tillval du installerat finns på sidan med menyinställningar under "Installerade funk".

Finns tillvalet inte på sidan slår du av skrivaren, kopplar ur nätkabeln och återinstallerar tillvalet.

7 Har du kopplat in en seriell kabel kontrollerar du att skrivarens seriella inställningar på sidan är de rätta för ditt system.

Mer information om Seriellmeny och hur man ändringar dess inställningar finns online-informationen för Lexmark C720.

Ändra inställning för papperstyp

Det är viktigt att kontrollera att inställningarna för papperstyp är korrekta för alla installerade papperskällor. Läs den utskrivna sidan med menyinställningar. Papperstyp finns på en lista över alla installerade papperskällor.

Papperstyp syftar på den medietyp som laddas i källorna: normalt papper, papper med brevhuvud, kuvert och OH-film. Eftersom Magasin 1 kan hantera olika media kan du göra en inställning för papperstyp.

Skrivaren använder inställningen Papperstyp för att förbättra utskriftskvaliteten för de media du har angivit. Väljer du t.ex. papperstypen OH-film saktar skrivaren ner utskriften så att kvaliteten på utskriften av OH-film höjs.

Inställningen Papperstyp påverkar också skrivarens automatiska val av källa och funktionen för att länka magasin. Därför är det viktigt att ändra inställningen varje gång du byter media i magasinerna.

Mer detaljerad information om vilka papperstyper som kan användas i varje papperskälla och hur du utnyttjar inställningen Papperstyp för att använda skrivaren mer effektivt i arbetsmiljön, finns i skrivarens online-informationen för Lexmark C720.

Gör så här om du behöver ändra en inställning av papperstyp:

- 1 Tryck på **Meny>** eller **<Meny** på manöverpanelen för att komma till menyerna.

PAPPERSMENY visas på fönstrets andra rad.

- 2 Tryck på knappen **Välj** för att öppna Pappersmenyn.

- 3 Tryck på och släpp **Meny>** tills **PAPPERSTYP** visas på den andra raden.

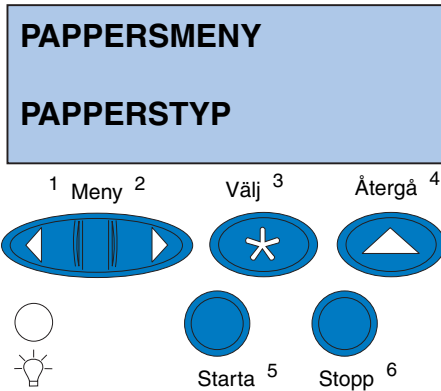
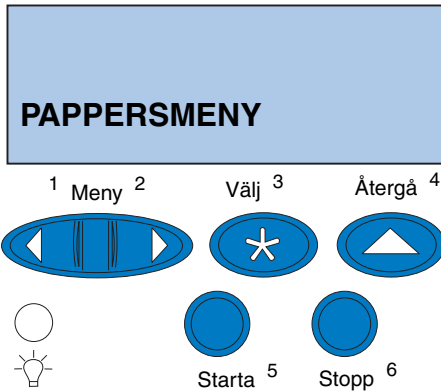

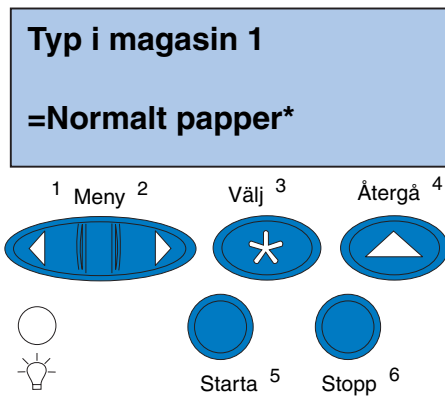
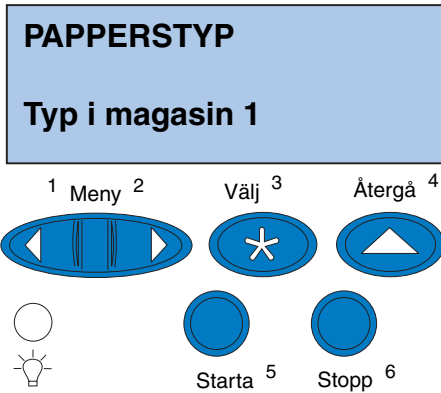

4 Tryck på Välj.

Typ i magasin 1 visas på fönstrets andra rad.

5 Tryck på knappen Välj igen om du vill ändra inställningen för Typ i magasin 1. Tryck annars på Meny> eller <Meny för att byta till Typ i magasin 2; tryck sedan på Välj.

6 Tryck på Meny> eller <Meny för bläddra genom en lista över möjliga papperstyper för magasin 1.

7 När rätt papperstyp visas på den andra raden i fönstret trycker du en gång till på knappen Välj för att spara typen som standardtyp för magasin 1.

8 När du är klar med att ställa in papperstyp trycker du på knappen Starta för att återställa skrivaren till status Klar.

9 Om du har installerat ett extra pappersmagasin eller en duplexenhet, går du till "Justera marginaler för magasin 2 och duplexenheten" på sidan 84. I annat fall fortsätter du med "Installera MarkVision och drivrutiner" på sidan 95.

Justera marginaler för magasin 2 och duplexenheten

Justera marginalerna för magasin 2 och för duplexenheten för att försäkra dig om att marginalerna blir likadana vid länkning av magasin och dubbelsidig utskrift. Vänstermarginalen för det extra pappersmagasinet eller duplexenheten stämmer inte alltid överens med den tryckta vänstermarginalen för papper från magasin 1. Om du har en extra arkmatare eller duplexenhet kan du följa anvisningarna nedan för att bekräfta och justera vänstermarginalerna:

Definiera rätt marginal för magasin 2

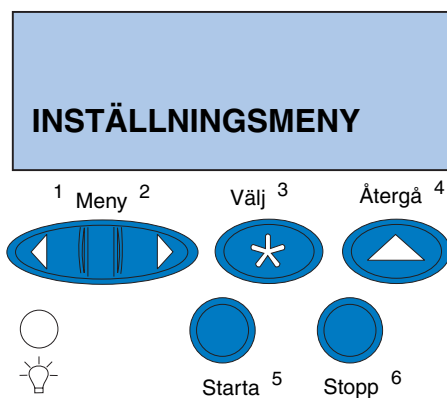

- 1 Kontrollera att det finns i vanligt papper i magasin 1 och 2.
- 2 Tryck på Meny> eller <Meny på manöverpanelen tills **INSTÄLLNINGSMENY** visas på fönstrets andra rad.
- 3 Tryck på Välj för att öppna Inställningsmenyn.

INSTÄLLNINGSMENY
VÄNSTER MARGINAL

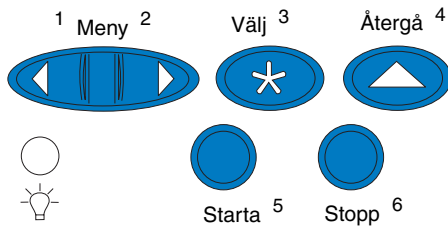

VÄNSTER MARGINAL
Magasin 2

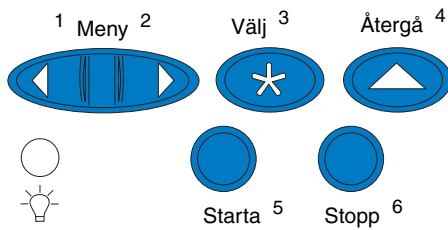

4 Tryck på Meny> eller <Meny tills **VÄNSTER MARGINAL** visas på fönstrets andra rad.

5 Tryck på Väj för att öppna menyn Vänster marginal.

6 Tryck på Meny> eller <Meny tills **Magasin 2** visas på fönstrets andra rad.

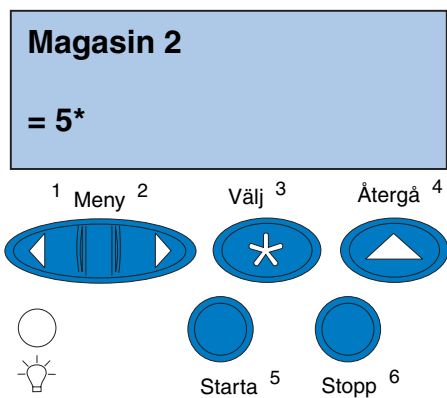

7 Tryck på **Välj** för att öppna menyn **Vänster marginal**.

Magasin 2 visas på den första raden och det aktuella standardvärdet visas på fönstrets andra rad.

8 Tryck på **Välj** för att skriva ut de två **justeringssidorna**.

Meddelandet **Skriver ut justeringssida** visas i fönstret.

En sida skrivs ut från magasin 1 och den andra från magasin 2.

Det numeriska värdet som markeras med (*) på sidan som skrivs ut från magasin 2 utgör det aktuella standardvärdet.

Justera marginalen för magasin 2

Obs: När marginaljusteringssidorna skrivits ut återgår skrivaren till läget **Klar**.

15 vertikala linjer är tryckta tvärsöver varje sida.

Sidan från magasin 2 har justeringsanvisningar i det övre vänstra hörnet och ett numeriskt värde ovanför varje vertikal linje.

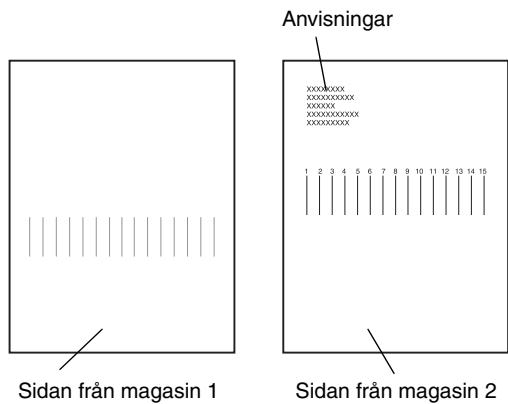

- 1 Lägga sidan från magasin 2 ovanpå sidan från magasin 1.

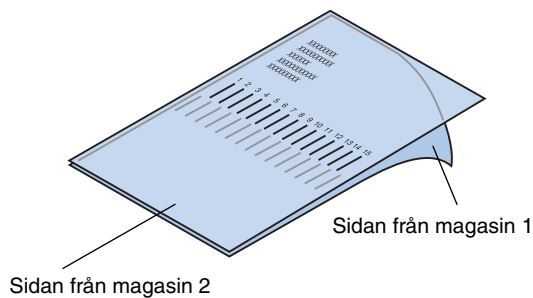

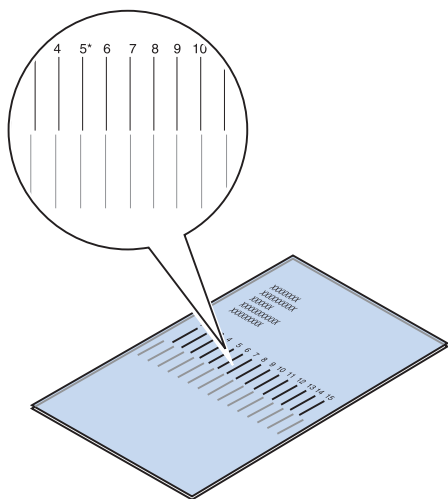

- 2** Håll upp sidorna mot ljuset och hitta de linjer som tillsammans kommer närmast att bilda en enda vertikal linje.
- 3** Det numeriska värdet ovanför dessa två linjer blir den nya inställningen.

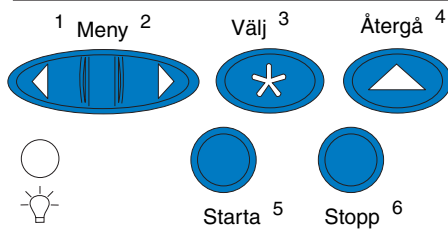
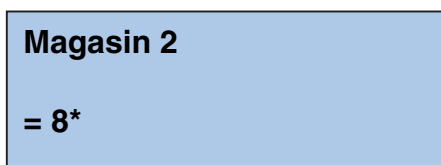

- 4** Upprepa steg 1 till 7 på sidorna 84 till 86. Fortsätt sedan med steg 5 på sidan 88.
- 5** Tryck på <Meny eller Meny> tills du ser det numeriska värdet som du vill välja.

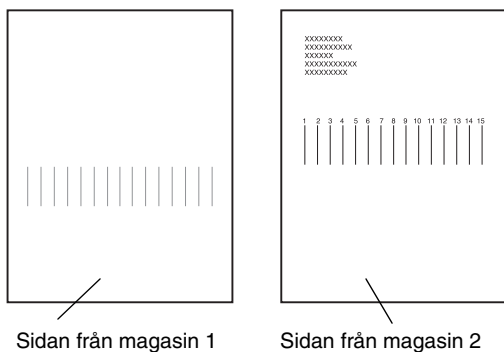

6 Tryck på Välj för att spara den nya justeringsinställningen och skriva ut de två justeringssidorna.

7 Lägg sidan från magasin 2 ovanpå sidan från magasin 1.

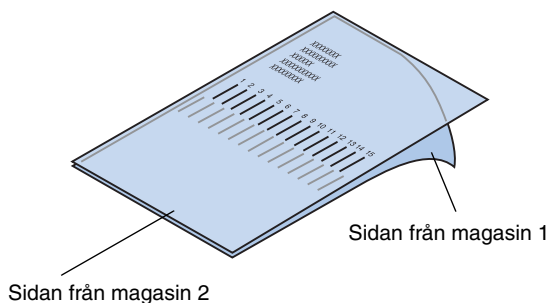

8 Håll upp sidorna mot ljuset och hitta de linjer som tillsammans kommer närmast att bilda en enda vertikal linje.

Om det numeriska värdet ovanför de överensstämmande vertikala linjerna har markeringen * betyder det att marginalerna är korrekt justerade.

Om de linjer som tillsammans kommer närmast att bilda en enda linje saknar ett numeriskt värde och markeringen *, betyder det att marginalerna inte är korrekt justerade.

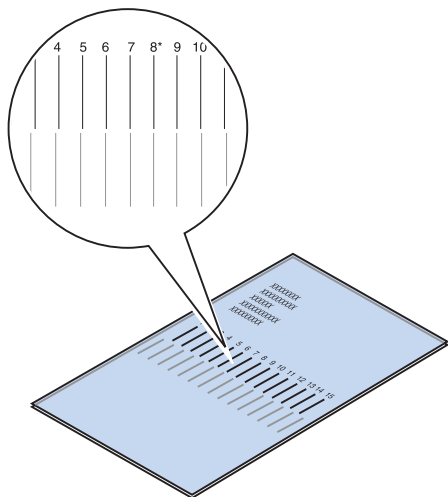

Definiera rätt marginal för duplexenheten

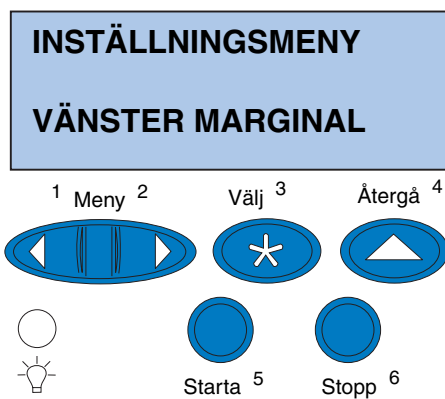
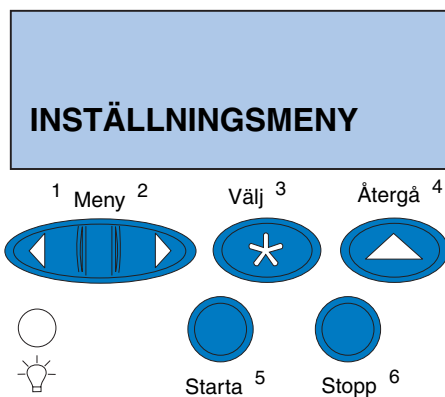

- 9 Upprepa steg 1 till 8 om du behöver utföra ytterligare justeringar.
- 10 Om du har en extra duplexenhet, se "Definiera rätt marginal för duplexenheten". I annat fall går du till "Installera MarkVision och drivrutiner" på sidan 95.

- 1 Kontrollera att det finns vanligt papper i magasin 1.
- 2 Tryck på Meny> eller <Meny på manöverpanelen tills **INSTÄLLNINGSMENY** visas på fönstrets andra rad.
- 3 Tryck på Välj för att öppna Inställningsmenyn.
- 4 Tryck på Meny> eller <Meny tills **VÄNSTER MARGINAL** visas på fönstrets andra rad.
- 5 Tryck på Välj för att öppna menyn Vänster marginal.

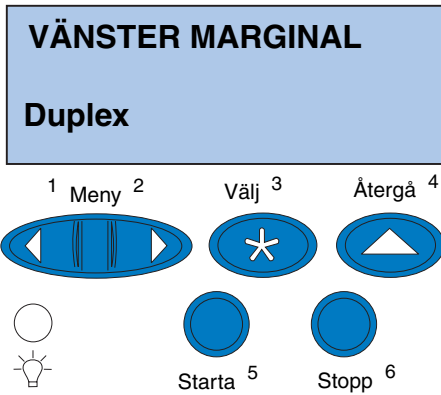

6 Tryck på Meny> eller <Meny tills Duplex visas på fönstrets andra rad.

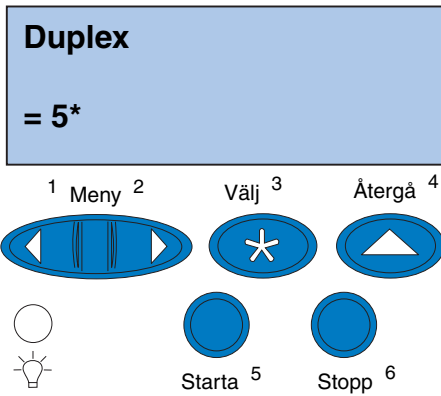

7 Tryck på Välj för att öppna menyn Vänster marginal.

Duplex visas på den första raden och det aktuella standardvärdet visas på fönstrets andra rad.

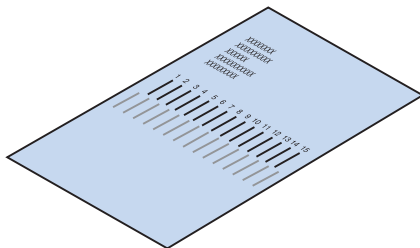

8 Tryck på knappen Välj för att skriva ut en duplexjusteringssida.

Meddelandet **Skriver ut justeringssida** visas i fönstret.

Justera duplexenhetens marginal

Obs: När marginaljusteringssidorna skrivits ut återgår skrivaren till läget **Klar**.

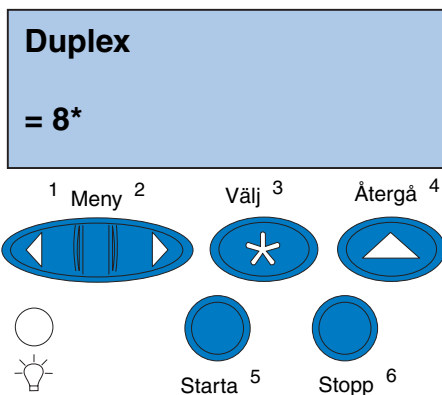
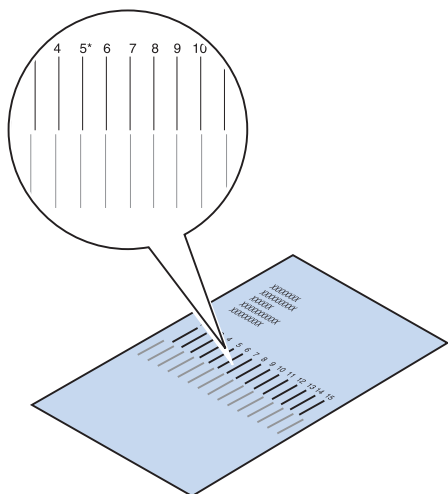

15 vertikala linjer är tryckta tvärsöver varje sida.

På baksidan finns justeringsanvisningar i det övre vänstra hörnet.

1 Håll upp sidan mot ljuset och hitta de linjer som tillsammans kommer närmast att bilda en enda vertikal linje.

Det numeriska värdet ovanför dessa två linjer blir den nya inställningen.

2 Upprepa steg 1 till 7 på sidorna 90 till 91. Fortsätt sedan med steg 3 på sidan 92.

3 Tryck på <Meny eller Meny> tills du ser det numeriska värdet som du vill välja.

4 Tryck på Välj för att spara den nya justeringsinställningen och skriva ut justeringssidan.

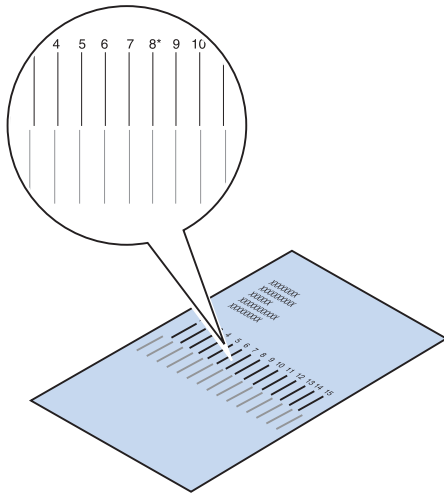

5 Håll upp sidorna mot ljuset och hitta de linjer som tillsammans kommer närmast att bilda en vertikal linje.

Om det numeriska värdet ovanför de överensstämmande vertikala linjerna har markeringen * betyder det att marginalerna är korrekt justerade.

Om de linjer som tillsammans kommer närmast att bilda en enda linje saknar ett numeriskt värde och markeringen *, betyder det att marginalerna inte är korrekt justerade.

6 Upprepa steg 1 till 5 om du behöver utföra ytterligare justeringar.

Steg 11: Installera MarkVision och drivrutiner

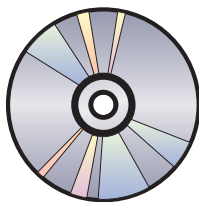

CD-skivan som medföljde skrivaren innehåller skrivardrivrutiner och verktyg för Windows 95/98/Me, Windows NT 4.0, Windows 2000 och Macintosh. Det finns drivrutiner för såväl PostScript 3- som PCL-emuleringar.

Filen ReadMe på CD-skivan innehåller en fullständig lista över alla de drivrutiner som finns med på CD:n. Uppdaterade drivrutiner och en fullständig beskrivning av drivrutinspaketen och Lexmarks stöd för drivrutiner finns även tillgängliga elektroniskt på Lexmarks webbplats, www.lexmark.com.

Installera de anpassade drivrutinerna från Lexmark för att få tillgång till skrivarens alla funktioner. Om du använder drivrutiner som är avsedda för andra skrivare än Lexmark C720 kan det hända att du inte kan styra skrivarens alla funktioner. Mer information om dessa funktioner finns i skrivarens direkthjälp.

Förutom skrivardrivrutinerna bör du även överväga att installera skrivarprogrammet MarkVision. MarkVision tillhandahåller flera verktyg för skrivarhantering, som är användbara när du ska ställa in ett nätverk med skrivare, övervaka skrivarnas status och samla in information om skrivaranvändning. Mer information om MarkVisions funktioner och hur du installerar dessa finns på CD-skivan *Drivrutiner, MarkVision och hjälpprogram* eller via online-informationen för Lexmark C720.

1 Starta CD-skivan *Drivrutiner, MarkVision och hjälpprogram.*

Mer information om hur du startar CD-skivan på ditt system finns i den medföljande CD-inlagan.

När du startar CD-skivan visar programmet ikoner eller textobjekt som låter dig välja vad du vill utföra.

Om så behövs kan du ändra på språket i den text som CD-skivan visar på skärmen. Detta ändrar också språket på skärmtexten för de drivrutiner och program du väljer att installera.

Obs: Vill du använda skrivaren mer effektivt rekommenderar vi dig att installera Lexmarks anpassade skrivardrivrutiner som passar för din utskriftsmiljö.

2 Välj ikon för att:

- Installera skrivardrivrutiner.
- Installera skrivarprogrammet MarkVision.
- Installera nätverksstöd.
- Installera skärmteckensnitt.
- Visa CD-skivans Viktigt-fil (ReadMe).
- Visa telefonnumren till Lexmarks kundtjänst.
- Registrera skrivaren (gäller endast för Windows-användare).

När som helst när du använder CD-skivan kan du trycka på F1 för att nå direkthjälpen. Filen Viktigt (ReadMe) på CD-skivan innehåller alltid den senaste informationen om innehållet på CD:n.

Grattis!

Du har nu installerat din nya Lexmark C720. Om du behöver konfigurera skrivaren för användning i nätverk fortsätter du med Steg 12: "Ställa in nätverksskrivaren" på sidan 97.

Fullständig information din nya färgskrivare från Lexmark finns i online-informationen för Lexmark C720.

Steg 12: Ställa in nätverksskrivaren

Skriva ut en sida med nätverksinställningar

Använd skrivarens manöverpanel för att skriva ut sidan med nätverksinställningar. Du kommer att behöva den här informationen under nätverksinstallationen.

Sidan med nätverksinställningar visar den fysiska adressen, kallad UAA (Universally Administered Address) till skrivarservern och annan viktig information. Sök rätt på UAA under rubriken Nätverk på inställningssidan.

Obs: UAA-adressen är förinställd vid leveransen. Du kan dock åsidosätta den genom att välja LAA (Locally Administered Address) om du vill att skrivarservern ska ha en viss fysisk adress.

UAA är ett tolvstallsnummer. Den vänstra spalten visar adressen i MSB-format och den högra visar adressen i standardformat.

Så här skriver du ut sidan med nätverksinställningar:

- 1 Tryck på **Meny>** eller **<Meny** på manöverpanelen för att komma till menyerna.
- 2 Fortsätt att trycka på och släppa **Meny>** eller **<Meny** tills du ser **NÄTVERKSMENY**.
- 3 Tryck på **Välj**.

NÄTVERKSTILLV. 1 visas på andra raden i fönstret. Om så behövs trycker du på **Meny>** eller **<Meny** för att visa korrekt nätverkstillval.

- 4 Tryck på **Välj**.

- 5 Tryck på **Meny>** eller **<Meny** tills du ser **NÄTVERK 1 INSTÄLLNING** på den andra raden i fönstret.

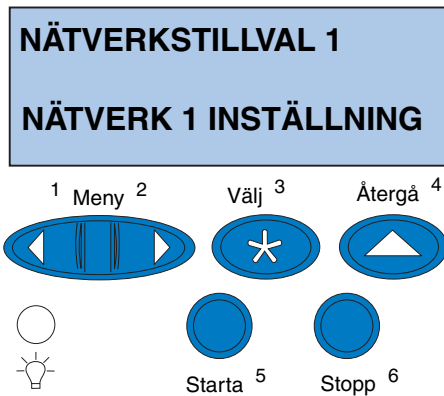
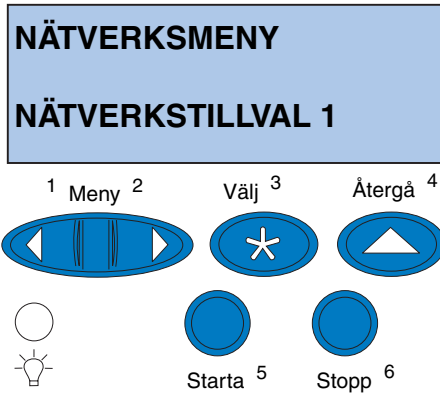

NÄTVERK 1 INSTÄLLNING

Skriv ut

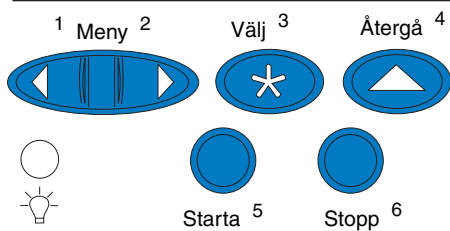

Skriv ut

Skriv ut inställningssida

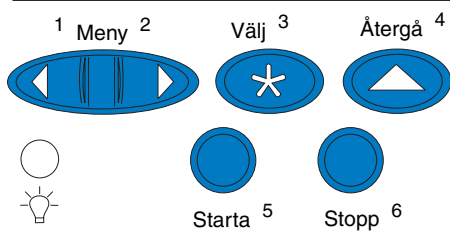

6 Tryck på Välj.

7 Tryck på Meny> eller <Meny tills du ser Skriv ut på den andra raden i fönstret.

8 Tryck på Välj.

Skriv ut inställningssida visas på den andra raden i fönstret.

9 Tryck på knappen Välj för att skriva ut sidan.

Ställa in och skriva ut

Om du har mer än en version av CD-skivan *Drivrutiner, MarkVision och hjälpprogram* ska du alltid använda den senaste versionen.

Felsökningsinformation finns på CD-skivan *Drivrutiner, MarkVision och hjälpprogram*. Klicka på **Visa dokumentation** och sök rätt på länken till MarkNet.

Använd tabellen till höger för att välja nästa steg.

Om nätverksmiljön är...	Se sidan...
TCP/IP	100
Novell NetWare	106
AppleTalk	108
OS/2 Warp Server	109

TCP/IP

Ställa in IP-adress, nätmask och gateway

Obs: Anvisningar om andra metoder för att ställa in IP-adressen finns på CD-skivan *Drivrutiner, MarkVision och hjälpprogram*. Klicka på **Visa dokumentation** och sök rätt på länken till MarkNet.

Du måste tilldela skrivaren en IP-adress, en nätmask och en gateway för att andra nätverksenheter ska hitta skrivaren i nätverket.

- Har du DHCP tilldelas rätta adressvärden automatiskt. Vill du bekräfta att tilldelningen fungerar skriver du ut en sida med nätverksinställningar och ser till att IP-adress, nätmask och gateway inte visas med nollvärde.
- Om du inte har DHCP finns det andra metoder för att tilldela adressen manuellt, t.ex. med hjälp av skrivarens manöverpanel, statisk ARP och Telnet, RARP och Telnet, BOOTP, MarkVision eller med andra hjälpprogram från Lexmark. Nedan följer anvisningar för dessa metoder.

Skrivarens manöverpanel

Ett enkelt sätt att ställa in IP-adress, nätmask och gateway i skrivarservern är att använda manöverpanelen. Du måste stå vid skrivaren för att använda den metoden.

Obs: "X" visar vilken kortplats som används i skrivaren. Installerar du t.ex. MarkNet-kortet i kortplats 2, visar manöverpanelen: **Network Option 2.**

- 1** Välj **Nätverksmeny, Nätverkstillv. X, Nätverkstillv. X inställningar, TCP/IP, Ange IP-adress.** (Tips: *Tryck på Meny> tills du kommer till rätt menysteg och tryck sedan på Välj.*)
- 2** När aktuell IP-adress visas använder du menyknapparna för att ändra adressen. (Tips: *Trycker du på Välj kommer du till nästa segment i adressen. Trycker du på Meny> ökar du numret stegvis med ett. <Meny minskar numret stegvis med ett.*)
- 3** Tryck på **Välj** tills ordet **SPARAD** visas helt kort.
- 4** Upprepa steg 1 till 3 för att ställa in IP-nätmask. Gör om stegen en gång till för att ställa in IP-gateway.
- 5** Skriv ut en ny sida med nätverksinställningar för att bekräfta att värdena är inställda som önskat.

Statisk ARP och telnet

Den här metoden kan användas med godtycklig dator utrustad med Windows, OS/2 eller UNIX. Du måste känna till skrivarserverns fysiska adress för att kunna använda metoden.

Obs: Datorn och skrivaren måste finnas på samma delnät.

- 1 Sök rätt på den fysiska adressen (UAA) till skrivarservern (t.ex. 00200022012F) på sidan med nätverksinställningar som du skrev ut tidigare.**

Har du ett Ethernet-nätverk använder du namnet i den högra spalten (standard). Har du ett Token-Ring-nätverk använder du numret i den vänstra spalten (MSB).

- 2 Ange IP-adressen i arbetsstationens ARP-tabell.**

Visas DOS-prompten skriver du in en kommandorad som liknar den följande, med den IP-adress du vill tilldela och UAA: Nedan följer ett exempel på en kommandorad som innehåller en IP-adress och UAA.

```
arp -s 192.168.236.24 00-20-00-22-01-2F
```

- 3 Ange IP-adress, nätmask och gateway i skrivarservern.**

Använd telnet till port 9000 på skrivarservern genom att skriva in ett kommando liknande nedanstående:

```
telnet 192.168.236.24 9000
```

- 4 Bekräfta att skrivarservern fungerar i nätverket.**

```
ping 192.168.236.24
```

Inställningar för utskrift

Obs: Använder du Windows 2000 eller Windows NT Server 4.0 eller senare samt TCP/IP, kan du använda Network Plug and Print för att automatisera skrivarinställningsprocessen.

Obs: Mer detaljerad information om hur du installerar den programvara du behöver finns på CD-skivan *Drivrutiner, MarkVision och hjälpprogram*. Klicka på **Visa dokumentation** och sök rätt på länken till MarkNet.

Det finns många sätt att skicka ett utskriftsjobb, t.ex. FTP, TFTP, LPR/LPD, point-to-point (LexIP) och olika köbaserade metoder. Nedan följer anvisningar för två av dessa metoder.

Skriva ut till en kö på en Windows NT-server

Det här avsnittet visar hur du ställer in köbaserad utskrift där nätverksanvändarna skickar utskrifter till en kö som definieras på en Windows NT-server. Skrivarservern hanterar denna kö.

Vill du använda den här metoden måste du ha åtminstone en server med programvaran Windows NT Server och TCP/IP.

Följande anvisningar gäller Windows NT Server versionerna 4.0 och senare.

1 Installera programvarudelen TCP/IP på servern som innehåller skrivarkön.

Programmet behövs för att etablera en länk mellan skrivarservern MarkNet och kön. Programmet finns på CD-skivan *Drivrutiner, MarkVision och hjälpprogram*. (**Tips:** Utför en anpassad installation för att lägga till nätverksstöd och välja TCP/IP.)

2 Ställ in en utskriftskö på servern.

(**Tips:** *Start, Inställningar, Skrivare, Lägg till skrivare.*)

- a** När du blir uppmanad väljer du Den här datorn (inte Utskriftsserver).
- b** Klicka på Lägg till port.
- c** Markera Lexmark Network Port och klicka sedan på Ny port. Följ anvisningarna på skärmen.
- d** Dela kön.

- 3 Ställ in klienterna för Windows 95/98/Me, Windows 2000 eller Windows NT på vanligt sätt. (Tips: Start, Inställningar, Skrivare, Lägg till skrivare.)**

Point-to-point-utskrift (LexIP)

Du kan skriva ut från alla datorer med Windows 95/98/Me, Windows 2000 eller Windows NT direkt till en Lexmark-skrivare någonstans i IP-nätverket. Det behövs ingen server.

- 1 Installera programvarudelen TCP/IP på datorn.**

Programmet finns på CD-skivan *Drivrutiner, MarkVision och hjälpprogram*. (Tips: Utför en anpassad installation för att lägga till nätverksstöd och välja TCP/IP.)

- 2 Skapa ett skrivarobjekt på datorn:**

- a Klicka på Start, Inställningar, Skrivare, Lägg till skrivare.**
- b Öppna Lexmarks skrivarövervakning i nätverk.**
- c Välj ett av följande två operativsystem och följ anvisningarna.**

Windows 95/98/Me:

- När du blir uppmanad väljer du **Lokal skrivare** (inte Nätverk).

Windows 2000 eller Windows NT:

- När du blir uppmanad väljer du **Den här datorn** (inte Utskriftsserver).

- d Välj rätt skrivardrivrutin.**
- e Välj en port (LPT, COM eller FILE) för den första installationen.**

Obs: Du får de senaste skrivardrivrutinerna från Lexmark från vår webbplats, www.lexmark.com.

Senare kan du ändra porten till en logisk port.

f Klicka på **Nästa** och fortsätt följa anvisningarna på skärmen tills skrivarobjektet har skapats.

3 Koppla skrivarobjektet till den fysiska skrivaren.

a Markera den nyskapade skrivaren i skrivarmappen.

b Lägg till en skrivarport:

Windows 95/98/Me:

- Klicka på **Arkiv, Egenskaper, Detaljer, Lägg till port.**

Windows 2000 eller Windows NT:

- Klicka på **Arkiv, Egenskaper, Portar, Lägg till port.**

c Klicka på **Annat, Lexmark Network Printer Monitor** och sedan på **OK.**

Nu visas en lista över tillgängliga skrivarservrar. Finns inte din skrivarserver på listan klickar du på **Lägg till adapter** och följer sedan anvisningarna på skärmen tills den visas.

d Sök rätt på IP-adressen i listan och markera den.

e Ange ett logiskt portnamn som kopplas till skrivaren och klicka sedan på **OK.**

f Bekräfta namnet för skrivaren som nu visas i rutan **Skriv till följande port.**

g Klicka på **OK.**

Obs: Du kan skriva ut från DOS med LexIP om du tilldelar en logisk port namnet LPT1, LPT2, LPT3 eller LPT4. Använd följande kommando: `c:\>copy Filnamn LPT3.`

Novell NetWare

NDPS (Novell Distributed Print Services)

Har du MarkNet-skrivarservrar i en NDPS-miljö rekommenderar vi dig att installera Lexmark NDPS IP Gateway. Då kan skrivarna vara nära integrerade med NDPS så att du enkelt kan övervaka, kontrollera och skriva ut till dem.

Du får gateway plus alla stödfiler och installationsprocedurer från Lexmarks webbplats (www.lexmark.com).

Ej NDPS (köbaserad)

Det enklaste sättet att ställa in skrivarservern för NetWare-jobb i en icke-NDPS-miljö är att använda MarkVision. MarkVision kan automatiskt skapa alla nödvändiga NetWare-objekt (skrivarköobjekt, skrivarserverobjekt och skrivarobjekt).

Utför följande från en dator med Windows 2000 eller Windows NT som använder programmet Novell NetWare Client32, eller från en dator med Windows 95/98/Me som antingen använder Novell Client32 eller Microsoft Client för NetWare-nätverk.

1 Installera programvarudelen NetWare på datorn.

Programmet finns på CD-skivan *Drivrutiner, MarkVision och hjälpprogram*. (**Tips:** Utför en anpassad installation för att lägga till nätverksstöd och välj **Netware**.)

2 Starta MarkVision.

3 Sök rätt på den nya nätverksskrivaren i MarkVisions huvudfönster.

Sök sedan rätt på raden som innehåller skrivarserverns fysiska adress (MSB-formatet av skrivarserverns UAA).

Obs: Standardinloggningsnamnet innehåller tecknen !LEX plus UAA-delen av MarkNets skrivarserver (t.ex. !LEX00200022012F).

Obs: Information om hur du väljer antingen läget PSERVER eller RPRINTER finns på CD-skivan *Drivrutiner, MarkVision och hjälpprogram*. Klicka på **Visa dokumentation** och sök rätt på länken till MarkNet.

4 Dubbelklicka på nätverksskrivaren.

5 Konfigurera MarkNets skrivarserver:

a Ange ett unikt inloggningsnamn för NetWare.

Namnet använder skrivaren för att logga in på NetWare-servern.

b Aktivera MarkNet-porten.

c Välj läget PSERVER.

Vill du kunna hantera NDS-köer måste du ange NDS-trädet och det sammanhang där MarkNets skrivarserver definieras. Du måste också skapa eller välja köer som ska hanteras.

Vill du hantera bindery-köer måste du först ange filserver. Efteråt måste du också skapa eller välja köer som ska hanteras.

6 Blir du uppmanad att återställa skrivarservern väljer du Ja för att kunna börja hantera köerna direkt.

AppleTalk

Skapa en skrivbordsskrivare

Macintosh-användaren i AppleTalk-nätverket som vill använda skrivaren bör utföra följande.

- 1** Välj drivrutinen LaserWriter 8 i Väljaren.
- 2** Om du använder nätverksrouter finns det en lista med zoner att välja från. Den nya skrivaren ligger i nätverkets standardzon. Välj zonen. Om du är osäker på vilken zon du ska välja kan du titta på sidan med nätverksinställningar under zonens AppleTalk.
- 3** Välj den nya skrivaren. Om du är osäker på vilken skrivare du ska välja kan du titta på sidan med nätverksinställningar under AppleTalk. Skrivarens standardnamn står bredvid Namn.
- 4** Klicka på Skapa.
- 5** Om du blir ombedd att välja en PPD (PostScript Printer Description) måste du installera rätt PPD från CD-skivan Drivrutiner, MarkVision och hjälpprogram. Gör detta genom att starta CD-skivan, klicka på Lexmarks installationsprogram, välja rätt PPD för skrivaren och sedan klicka på Installera. Gå tillbaka till Väljaren och försök skapa en ny skrivare igen.
- 6** Sök rätt på en symbol som visas i Väljaren bredvid skrivarnamnet. Nu har du installerat den nya skrivaren. En ny skrivbordssymbol för skrivaren har också placerats på ditt skrivbord.
- 7** Markera den skrivare du vill använda i Väljaren och stäng fönstret Väljaren.

Obs: En PPD innehåller en beskrivning av skrivaren eller skrivarfamiljen. PPD listar de giltiga alternativen för skrivaren.

Ändra zon och skrivarnamn

Obs: MarkVision för Macintosh finns på CD-skivan *Drivrutiner, MarkVision och hjälpprogram*.

Vill du lägga till en zon och ett skrivarnamn som skiljer sig från de standardinställda kan du använda MarkVision för Macintosh för att ändra dessa inställningar. Du kan även byta zon med hjälp av skrivarens manöverpanel. (Tips: PARALLELLMENY, STD PARALLELL, NÄTVERK O INSTÄLLNING, APPLE TALK, PARALLELL X INSTÄLLNING, Ange zon.)

OS/2 Warp Server

MarkNets skrivarservrar fungerar i nätverk med OS/2 Warp Server. Användare kan skriva ut till nätverksskrivaren från alla klienter som kopplats till nätverket.

Skrivardrivrutiner och hjälpprogram för OS/2 finns tillgängliga på www.lexmark.com.

Felsökning av nätverksskrivare

Mer ingående felsökningsinformation finns på CD-skivan *Drivrutiner, MarkVision och hjälpprogram*. Klicka på **Visa dokumentation** och sök rätt på länken till MarkNet. Kostnadsfria uppdateringar av RAM-program till alla skrivarservrar från Lexmark finns på webbplatsen www.lexmark.com.

TCP/IP

1 Kontrollera att TCP/IP-protokollet är aktiverat i skrivarservern.

Vill du ta reda på det skriver du ut en sida med nätverksinställningar och söker i paragrafen under TCP/IP.

2 Ge ett ping-kommando till skrivarservern.

```
ping 192.168.236.24
```

Obs: Den fil du använder med FTP kan vara i PCL, PostScript, PDF, HTML eller något annat språk som skrivaren kan tolka. Skrivs filen ut bekräftar detta att TCP/IP-protokollet fungerar på rätt sätt i MarkNets skrivarserver.

Obs: När du använder MarkNets residenta webbserver anger du skrivarservrens IP-adress i URL-fältet i webbläsaren (t.ex. <http://192.168.236.24>).

- 3** Etablera en FTP-session med skrivarservren.
`ftp 192.168.236.24`
- 4** Skriv ut en fil till nätverksskrivaren med FTP-kommandot put.
`put jagtestar.ps`
- 5** Kontrollera portinställningarna i skrivarobjektet.
- 6** Kontrollera alla inställningar för skrivarservren med MarkNets residenta webbserver eller MarkVision.
- 7** För nätverk (inte UNIX):
 - a** Avinstallera Lexmark-programvaran.
 - b** Återinstallera Lexmark-programvaran.
Markera bara de nätverksprotokoll du verkligen använder (t.ex. TCP/IP) under återinstallationen.
- 8** Försök skriva ut igen.
- 9** Har du fortfarande problem kontaktar du Lexmark på telefon (+1-800-539-6275) eller på Internet på www.lexmark.com.

Novell NetWare NDPS (Novell Distributed Print Services)

- 1** Kontrollera att TCP/IP-protokollet är aktiverat i skrivarservern.

Vill du ta reda på det skriver du ut en sida med nätverksinställningar och söker i paragrafen under TCP/IP.
- 2** Se till att filservern NetWare har ställts in och inlästs för TCP/IP-stöd.
- 3** Kontrollera att du använder NDPS version 2.0 eller senare.
- 4** Kontrollera att du har skapat och läst ner en NDPS Manager.
- 5** Läs online-dokumentationen om Lexmarks NDPS-stöd. Sök rätt på en ReadMe-fil eller ett ark med teknisk information i materialet du hämtade på Lexmarks webbplats.
- 6** Har du fortfarande problem kontaktar du Lexmark på telefon (+1-800-539-6275) eller på Internet på www.lexmark.com.

Ej NDPS (köbaserad)

- 1** Kontrollera att NetWare-protokollet är aktiverat i skrivarservern.

Vill du ta reda på det skriver du ut en sida med nätverksinställningar och söker i paragrafen under NetWare.
- 2** Kontrollera om skrivarservern hanterar NetWare-kön.
- 3** Om kön inte visas i listan över hanterade köer återställer du skrivaren, väntar ett par minuter och söker sedan efter kön i listan igen.

4 Om kön fortfarande inte visas i listan kan du ha problem med installationen av skrivarservern. Ställ in MarkNets skrivarserver en gång till.

5 Försök skriva ut från ett annat program.

Skrivs jobbet ut från det andra programmet har du begränsat problemet till det första programmet. Se till att du använder aktuell version av drivrutinen för programmet med problem.

6 Placera ett jobb i kön med ett Novell-program som PCONSOLE.

Skrivs inte jobbet ut kontaktar du Lexmark per telefon (+1-800-539-6275) eller på Internet på <http://www.lexmark.com>.

Windows NT Server 4.0

1 Kontrollera att du använder TCP/IP för kommunikation mellan Windows-servern och MarkNets skrivarserver.

2 Kontrollera att TCP/IP är aktiverat i skrivarservern.

Vill du ta reda på det skriver du ut en sida med nätverksinställningar och söker i paragrafen under TCP/IP.

3 Bekräfta att TCP/IP är korrekt installerat i Windows-servern. (Tips: *Start, Inställningar, Kontrollpanelen, Nätverk, Protokoll.*)

4 Ge ett ping-kommando till skrivarservern.

```
ping 192.168.236.24
```

5 Etablera en FTP-session med skrivarservern.

```
ftp 192.168.236.24
```

Obs: Den fil du använder med FTP kan vara i PCL, PostScript, PDF, HTML eller något annat språk som skrivaren förstår. Skrivs filen ut bekräftar detta att TCP/IP-protokollet fungerar på rätt sätt i MarkNets skrivarserver.

6 Skriv ut en fil med FTP-kommandot put.

put jagtestar.ps

7 Kontrollera om nätverksskrivaren visas i MarkVision.

- Finns den inte där kan skrivarservern ha för gammalt RAM-program.
- Om den finns men du ändå inte kan skriva ut, försöker du med att ta bort Lexmarks nätverksport på skrivarobjektet och sedan lägga till den igen.

8 Återställ både skrivaren och skrivarservern.

9 Om det är möjligt stänger du Windows NT Server och startar om servern.

Det kan vara ett buffertproblem som kräver omstart.

10 Avinstallera MarkVision och installera det igen.

Markera bara de nätverksprotokoll du verkligen använder (t.ex. TCP/IP) under återinstallationen. Då fungerar också MarkVision snabbare.

11 Försök skriva ut igen.

12 Har du fortfarande problem kontaktar du Lexmark support på telefon 08 - 522 579 77.

AppleTalk

- 1 Kontrollera att AppleTalk-protokollet är aktiverat i skrivarservern.**

Vill du ta reda på det skriver du ut en sida med nätverksinställningar och söker i paragrafen under AppleTalk.
- 2 Granska sidan med nätverksinställningar igen och observera namnet AppleTalk och AppleTalk-zonen för skrivaren.**

- 3 Se till att du granskar rätt zon i Väljaren i Macintosh.**

Zonen måste vara samma som den i inställningssidans lista.

- 4 Kontrollera att du kan se skrivaren i Väljaren:**

- Om inte startar du om din Macintosh-dator och ser efter igen.
- Om den finns i listan kontrollerar du att skrivarnamnet i Väljaren är exakt detsamma som AppleTalk-namnet i listan på sidan med nätverksinställningar.

- 5 Kontrollera alla anslutningar.**

Kontrollera kablarna på Macintosh-datorns baksida och på skrivaren.

- 6 Skrivs jobbet ut men utskriftskvaliteten blir låg, kan du få mer tips om hur du förbättrar resultatet för Lexmark-skrivare på CD-skivan.**

Tipsen kan spara tid. När du installerar MarkVision för Macintosh skrivs dessa dokument automatiskt ner till en mapp på skrivbordet.

- 7 Har du fortfarande problem kontaktar du Lexmark på telefon (+1-800-539-6275) eller på Internet på www.lexmark.com.**

Andra nätverksmiljöer

Mer felsökningsinformation om andra nätverksmiljöer finns på *Drivrutiner, MarkVision och hjälpprogram* CD. Klicka på **Visa dokumentation** och sök rätt på länken till MarkNet.

B

- bakre lucka
 - installera 41
- bekräfta skrivarinstallation 79

C

- CD, starta 95

D

- driftsmiljö 5
- drivrutiner 95
- duplexenhet, installera 45
- duplexenhet, marginaljustering 90

E

- Energisparläge, meddelande 80
- extern utskriftsserver 65
- extra arkmatare, installera 7, 17

F

- felsöka nätverksskrivarinstallation 109
- fixeringsenhet 51
- flashminne
 - kort 31
 - ta bort 35
 - översikt 31
- flytta
 - skrivare 6
- fotoframkallningskassett 56
 - skydda från ljus 6
 - ta bort 6

G

- gränssnittskort
 - faxmodem 39
 - installera 39
 - parallellport 39
 - skrivarserver 39
 - tri-port 39
 - USB 39

H

- hårddisk
 - installera 35
 - tillgängliga tillval 35

I

- INA
 - Se *nätverkskort* 39
- installera
 - arkmatare 7, 17
 - bakre lucka 41
 - duplexenhet 45
 - faxmodemkort 39
 - flashminneskort 31
 - fotoframkallning 56
 - hårddisk 35, 39
 - minne 28, 31
 - nätverkskort 39
 - oljeflaska 51
 - parallellportskort 39
 - rengöringsrulle 51
 - skrivarserver 39
 - tonerkassett 60
 - tri-port-kort 39
 - USB-gränssnittskort 39

J

- justera marginaler 84

K

- kabelkontakter
 - LocalTalk 65
 - parallell 65
 - seriell 65
- kablar, koppla 65
- koppla kablar 65
- kuvert 72

L

ladda
 kuvert 72
 Legal-pappersmagasin 74
 standardpappersmagasin 69
ladda magasin, ladda media 69
Legal-pappersmagasin 74
LocalTalk-stöd 39

M

Macintosh, stöd 95
magasin
 Se *arkmatare*
magasin 2, marginaljustering 84
marginaljustering för magasin 2 84
marginaljustering, duplexenhet 90
MarkNet Pro-adapter 65
MarkNet S-adapter 39, 65
MarkNet XLe-adapter 65
MarkVision 95
minne, installera 28, 31

N

Novell NetWare 106
nätverk
 ansluta till 65
 felsöka skrivarinstallation 109
 konfiguration 100

O

Obs 2
OH-film, ladda 69
oljeflaska och rengöringsrulle 51
OS/2, stöd 95

P

packa upp skrivaren 11
papper
 ladda magasin 69
Papperstyp, inställningar 81
parallellportsadapter 39
parallellportskort
 installera 39
plats för skrivaren, välja 3

R

rengöringsrulle 51
rulle, rengöring 51

S

seriellt gränssnitt
 installera tri-port-adapter som tillval 39
 rekommenderad kabel 65
skriva ut
 nätverksinställning 100
skrivare
 drivrutiner 95
 flytta 6
 miljö 5
 packa upp 11
 utrymme som krävs 4
 vikt (utan tillbehör) 13, 15
skrivarserver 39
skrivsätt 2
Snabbguide
 koppla
 installera snabbguidens plastmapp 63
språk, ändra 96
ställa in och skriva ut 100
stöd för Ethernet 39
stöd för Token-Ring 39
systemkort
 adapterkontakter 39
 minneskortplatser 28, 32
säkerhetsföreskrifter ii

T

ta bort ett flashminneskort 35

TCP/IP 100

tillval

duplexenhet 45

hårddisk 35

magasin 7, 17

minne 28, 31

parallellportskort 39

tri-port-kort 39

tonerkassetter, installera 60

tri-port-adapter 39

tri-port-kort

gränssnitt med stöd 39

installera 39

U

USB-kort 39

utrymme, tillräckligt för skrivaren 3

V

varningar 2

W

webbplats 1

Windows, stöd 95

Ä

ändra inställningar för papperstyp 81

Visa CD-skivan *Användarhandbok*

Sätt i CD-skivan i CD-ROM-enheten. Om CD-skivan inte startar automatiskt:

- 1** Välj CD-ROM-enheten.
- 2** Dubbelklicka på START.PDF (eller dubbelklicka på CD-ikonen på skrivbordet och klicka sedan på START.PDF om du använder en Macintosh).

Du måste ha en kopia av Adobe Acrobat Reader version 4.0 eller senare för att kunna visa CD-skivan *Användarhandbok*.

Om Acrobat Reader inte är installerat på datorn, gå till Adobes webbplats på www.adobe.com och hämta den version av Acrobat Reader du behöver.



Lexmark och Lexmark med diamantlogotypen är registrerade varumärken i USA och/eller andra länder och tillhör Lexmark International, Inc.

© 2000 Lexmark International, Inc.

740 West New Circle Road

Lexington, Kentucky 40550, USA